

176656



B 6 0 Q

MEMORIA DESCRIPTIVA
=====

Correspondiente a un Modelo de Utilidad por 20 años, para todo el territorio español por: PORTA-MATRICULAS, a favor de Don Ramón Leal - Elizaran, de nacionalidad española, residente en Madrid, Bailén, nº 12.

-----:oOo:-----

El presente registro de Modelo de Utilidad, concierne como su nombre indica, un PORTA-MATRICULAS, de acuerdo con la descripción detallada que del mismo se realiza, debiendo interpretar siempre este concepto en su más amplio sentido y nunca en limitativo.

176656

- 2 -



Este soporte de matrícula mejora notablemente, la lectura, aspecto, conservación y duración de la matrícula de los vehículos.

10.- Las características principales de porta-matriculas, cuyo registro se preconiza son, su sencillez constructiva, utilidad, duración, decoración, facilidad de instalación y su adaptabilidad, a cualquier marca y modelo de vehículo.

15.- El porta-matriculas está construido con un tubo, al que se le ha dado la forma que se ve en el dibujo adjunto, y al que se le han soldado las distintas piezas necesarias para su fijación al vehículo y soportar la matrícula.

20.- Para mejor comprensión de este objeto, se adjuntan a la presente memoria descriptiva, una hoja de planos en la que se representan todas y cada una de las partes esenciales que lo forman y relación que guardan entre si.

En la citada hoja de dibujos se aprecian las siguientes referencias:

25.- Figura 1 .-

Muestra una vista de frente del porta-matriculas, en la que se contempla el conjunto total y cuyas partes principales se detallan en las siguientes figuras.

Figura 2 .-

30.- Representa el detalle del sistema de fijación al vehículo y que generalmente se hará en el parachoques.

Este sistema de fijación tiene la particularidad y la gran ventaja, de que no es necesario hacer ningún ta



35.- ladro, muesca, ni preparación alguna al mencionado para-
choques, ni a ningún elemento del vehículo.

La fijación se hace de la siguiente forma:

40.- El extremo (a) del porta-matriculas, se apoya en
la parte superior del parachoques (c), interponiendo una
lámina (b) de goma o plástico, para una mejor sujeción y
evitar los posibles deslizamientos laterales.

El espárrago roscado (g) pasa por detrás de la -
parte superior del parachoques y queda oculto por el mis-
mo.

45.- En el espárrago (g) se coloca una lámina (d) de
goma o plástico y una pletina (e) de hierro a la cual em-
puja y aprieta contra el interior de la parte superior del
parachoques, la tuerca (f).

50.- Una vez realizada esta operación en los dos extre-
mos del porta-matriculas, este queda fijado al parachoques
al abrazar a dicho parachoques entre el extremo del porta-
matriculas (a) y la pletina (e).

Figura 3 .-

Representa el detalle del sistema de sujeción de
la matrícula, la cual se encaja entre los dos angulares (h).

55.- Los angulares (h) tienen en su centro un pequeño
orificio (j) que sirve de enganche al muelle (k).

Los angulares (h) están soldados al cuerpo princi-
pal del porta-matriculas por un extremo y en el otro extre-
mo tienen un dobléz (p), uno de los lados del angular (h).

60.- La matrícula una vez encajada entre los angulares
que sujeta por detrás, por el muelle (k) y por delante por



los angulares.

Entre las ventajas de este porta-matriculas destacamos las siguientes:

- 65.- a) - Una mejor conservación de la matrícula en perfecto estado.
- b) - Una gran facilidad de instalación, ya que la misma se realiza con sólo apretar las dos tuercas de los espárragos, sin necesidad de taladrar, ni hacer ninguna preparación al vehículo.
- 70.- c) - Su adaptabilidad a cualquier marca y modelo de vehículo, tanto turismo como vehículo industrial.
- 75.- d) - Su sencillez de construcción.
- e) - Su fácil conservación, al no tener ningún elemento delicado.
- f) - Su aspecto general, ya que integra totalmente al aspecto general del vehículo decorándolo.
- 80.-

Descrita suficientemente la naturaleza del presente registro de Modelo de Utilidad, se hace constar expresamente que cualquier modificación de detalle que se introduzca en el mismo, se considera incluida dentro de esta protección, en tanto que no altere o modifique esencialmente su finalidad característica.

85.-

= N O T A =

Por último se declara da novedad y utilidad las siguientes



90.-

= REIVINDICACIONES =

1ª .- Porta-matriculas, caracterizado por estar constituido por un tubo, doblado en los dos lados formando ángulo obtuso y provisto de dos espárragos roscados - soldados uno en cada extremo del tubo, que sirven para soporte de la pletina que, juntamente con el extremo del tubo, abraza a un elemento del vehículo, (como puede ser el parachoques) y lo fijan al mismo.

100.-

2ª .- Porta-matriculas, según la reivindicación anterior, caracterizado por presentar dos angulares soldados al tubo que sirve para sujetar la matrícula y un muelle que va de un angular a otro, así como una pletina soldada en el centro del tubo, entre los dos angulares, para evitar el pandeo de la matrícula hacia adelante.

105.-

3ª .- Porta-matriculas, según la reivindicación primera, caracterizado por disponer en los espárragos roscados, dos láminas elásticas, una pletina y una tuerca en cada extremo, para su fijación.

110.-

4ª .- PORTA-MATRICULAS

Todo ello según se describe y reivindica en la presente memoria descriptiva, que consta de cinco hojas mecanografiadas por una sola de sus caras y debidamente numeradas y se ilustra con un plano adjunto.

Madrid, 29 de Enero de 1.972

VICENTE OCHOA
P.P.

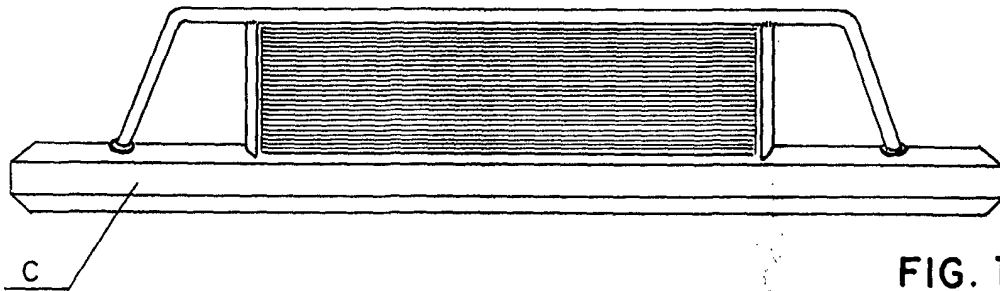

FIG. 1

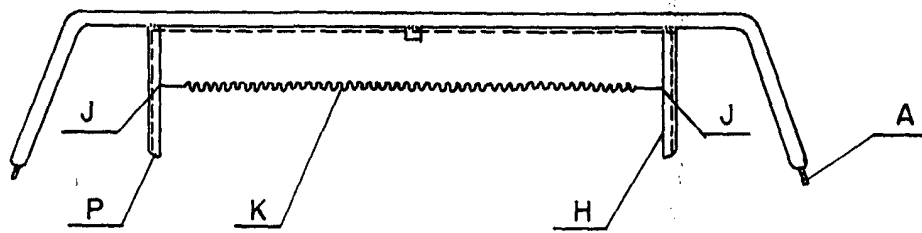

FIG. 3

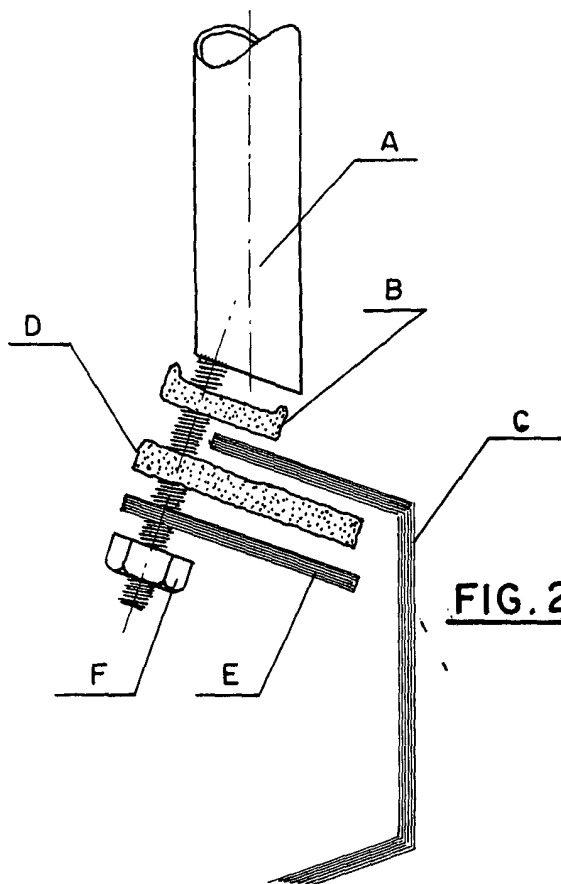

FIG. 2

29 ENE. 1972

VICENTE GONZALEZ

ESCALA VARIABLE