

176583

25 FEB 1953



P.- 50.003
"La bola"

176583

Memoria descriptiva

SECCION TECNICA
CLASIFICACION I. P. C.
CLASE <u>A 45</u>
SUBCLASE <u>D</u>

para solicitar MODELO DE UTILIDAD

por 20 años

a nombre de POND'S ESPAÑOLA S.A.

entidad / ~~de nacionalidad~~ española

con domicilio en Arapiles, 13, Madrid

por: "CAJA EN FORMA DE BOLA PARA PRODUCTOS COSMETICOS"
(Clase Internacional B65d)

2041 1-73

176583

25 FEB 1973



El presente invento se refiere a una caja en forma de bola para contener productos cosméticos, cuya caja puede ser fácilmente montada en una plataforma o placa de base en cuyos bordes encaja, además, una tapa cúbica que constituye, junto con dicha plataforma, un envase de presentación. La citada plataforma de base sirve también como soporte o sujeción durante la utilización de la caja, ya que, de otro modo, ésta podría bascular o volcar debido a su poca base.

La placa o plataforma de base tiene en su centro una espiga de sección cuadrada o circular que se introduce en un rebajo correspondiente de la parte inferior de la caja, teniendo además la citada placa de base un reborde vertical situado cerca de los bordes de la misma, en el cual encaja la tapa de forma cúbica, abierta por abajo, encerrando totalmente dicha caja y constituyendo así un estuche de presentación, al mismo tiempo que un soporte de sustentación y sujeción.

A continuación se describirá con más detalle el objeto de la presente solicitud haciendo referencia a los dibujos que se acompañan, en los cuales:

La figura 1 es una vista en despiece ordenado del conjunto de la caja en forma de bola, que contiene el producto cosmético y de la caja externa que le sirve de envase;

La figura 2 es una vista en perspectiva que muestra la caja en forma de bola montada en la placa de base y con la tapa superior cúbica externa retirada; y

La figura 3 es una vista en perspectiva del conjunto totalmente montado.

200:1473

25 FEB 1972



176583

Haciendo referencia a la figura 1, se representan en ella las dos partes semi-esféricas 1 y 2 que constituyen la caja propiamente dicha que contiene el producto cosmético. La parte inferior 2 de dicha caja contiene la rosca usual 5 y, en la base de la misma, una zona aplanada en la que existe un rebaje 6 para la introducción del correspondiente saliente 7 de la placa de base 3 al efectuarse el montaje de la caja. La placa de soporte 3 tiene un nervio o reborde vertical, periférico, 8, situado cerca de los bordes de la placa, en torno al cual se aplica de manera ajustada el borde inferior de la tapa 4 para constituir una caja de envase y protección.

El contorno de la placa de base 3 es cuadrado y, al colocar la tapa 4 en torno al nervio periférico 8 de la misma, resulta un envase sensiblemente cúbico. El material del envase puede ser plástico transparente, por lo que a través del mismo se puede apreciar la caja en forma de bola montada en la placa de base 3, constituyendo así un atractivo envase de presentación.

La parte superior ó tapa 1 de la caja en forma de bola tiene un pequeño nervio periférico situado en un plano diametral que pasa por el eje geométrico vertical de la caja. Dicho nervio periférico 9 tiene la finalidad de proporcionar un pequeño elemento de agarre para facilitar la apertura y cierre de la caja.

La caja puede ser utilizada también sin la placa de soporte inferior 3, cuando así se desee, pudiendo depositarse sobre la superficie de una mesa, por ejemplo, gracias a la pequeña superficie plana que posee la parte inferior 2 de dicha caja.

20:1:73

176583

25



REIVINDICACIONES

Los puntos que como característica de novedad se presentan para que sean objeto de la presente solicitud de Modelo de Utilidad, por VEINTE años, son los siguientes:

5 tes:

1.- Caja en forma de bola para productos cosméticos, caracterizada porque está constituida por dos partes semiesféricas aplicables una a otra de manera rosca-
10 ña parte plana de base, en la cual está dispuesto un rebajo que encaja con un saliente correspondiente dispuesto en el centro de una plataforma cuadrada que constituye una base de soporte para la caja en forma de bola.

2.- Caja según la reivindicación 1, caracterizada porque la semi-esfera correspondiente a la tapa tie-
15 ne un pequeño nervio dispuesto periféricamente según un semicírculo perpendicular al plano de cierre, cuyo nervio sirve para facilitar la apertura y el cierre de la caja.

3.- Caja según la reivindicación 1, caracterizada porque la plataforma cuadrada de soporte presenta un resalto que corre paralelamente a los bordes de la mis-
20 ma y en el cual encaja una tapa transparente de forma cúbica para constituir un envase de presentación.

4.- CAJA EN FORMA DE BOLA PARA PRODUCTOS
25 COSMETICOS.

20:11:72

176583 25 F



Tal y como se ha descrito en la Memoria que antecede, representado en los dibujos que se acompañan y para los fines que se han especificado.

Esta Memoria consta de cinco hojas escritas a máquina por una sola cara.

Madrid, 25 FEB. 1972

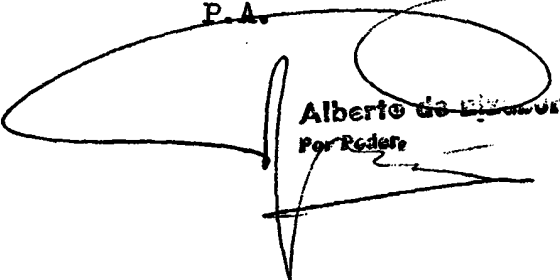
P.A.

Alberto de Llanos
Por Redes

20:11:72

20-2-72

FBG.

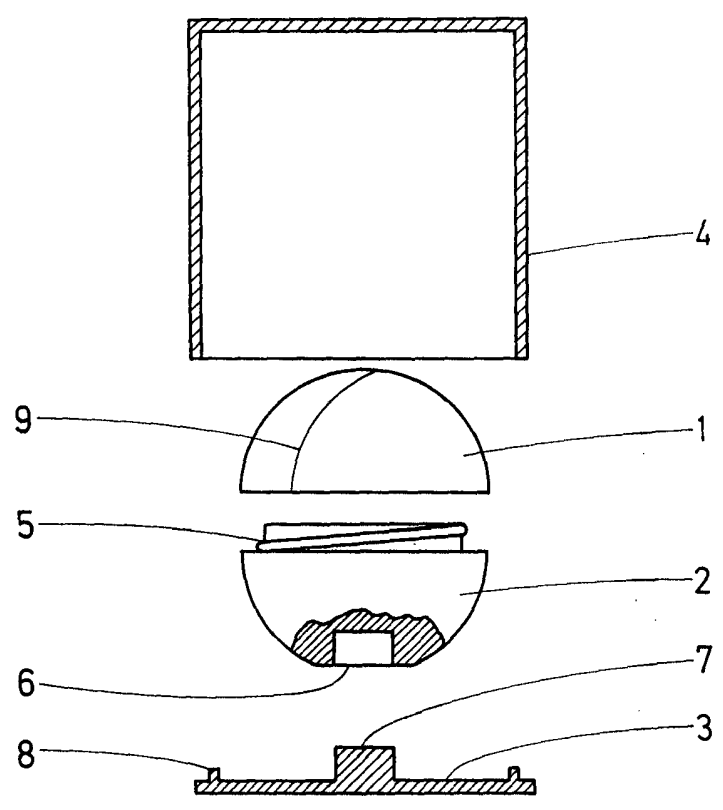

Fig.1

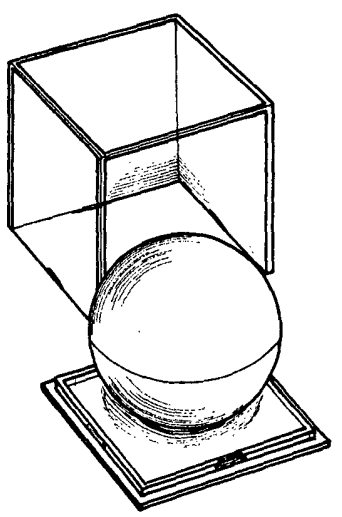

Fig.2

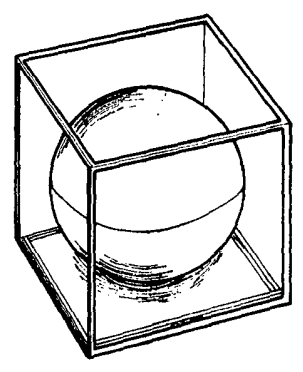

Fig.3