

20-3-73

176452

176452



MEMORIA DESCRIPTIVA

— MODELO DE UTILIDAD.

DURACION: VEINTE AÑOS

OBJETO: "CHUMACERA PERFECCIONADA".

SECCION TITONCA
CLASIFICACION I.P.C.
CLASE <u>B63</u>
SUBCLASE <u>B</u>

Solicitante: D. José Julián OTEGUI Genua.

Residencia: IRUN (Guipúzcoa) - B^a Olaberria-C^a Atxe-den.

Nacionalidad: española.



176452

La presente descripción se refiere, como su enunciado indica, a una chumacera perfeccionada especialmente concebida para ser adaptada a las embarcaciones de remos, cuyas características la confieren la cualidad de aportar a los fines que se persiguen ventajas más que suficientes para aspirar en derecho al privilegio del registro que se solicita.

La finalidad del objeto que se preconiza es la de facilitar la sujeción a los remos de embarcaciones de banco móvil, al mismo tiempo que sirven de apoyo durante la maniobra de los remos.

Las chumaceras actualmente empleadas en las embarcaciones deportivas son metálicas, preferentemente de bronce, y ello trae consigo diversos inconvenientes, como son el aumento de peso de la embarcación y, principalmente, el desgaste de los remos, cuyo desgaste se acusa principalmente en la zona de apoyo y rozamiento. Ello supone la sustitución periódica de remos, lo que se traduce en un elevado gasto de mantenimiento.

El objeto motivo del presente registro, soluciona eficazmente estos inconvenientes, ya que consiste en una chumacera de materia plástica, preferentemente nylon, lo cual supone una considerable disminución de peso de la embarcación; por otro lado se evita el desgaste del remo, si bien tal desgaste lo acusaría la propia chumacera, lo cual supondría reponerla, pero teniendo en cuenta el notable menor costo de esta con respecto al del remo, resulta un mayor beneficio económico.

La chumacera que se preconiza viene a tener una forma convencional, comportando la correspondiente varilla



176452

roscada, articulada por un extremo al objeto de facilitar el alojamiento del remo en su interior ahora bien, dada la calidad del material empleado para su construcción, el perfil de la chumacera adopta una sección altamente resistente al objeto de soportar los esfuerzos a que es sometida durante la manobra de remado.

A continuación se hará una descripción completa del aludido Modelo con referencia a los planos que se acompañan, en los cuales se representa, a simple título de ejemplo, no limitativo, una forma preferente de realización susceptible de todas aquellas modificaciones de detalle que no alteren fundamentalmente sus características esenciales.

En dicho plano:

La figura 1, representa una vista lateral de la chumacera según el invento.

La figura 2, representa un perfil frontal de la misma.

La figura 3, un perfil en planta.

Como puede apreciarse en dichas figuras, la chumacera está constituida en forma de abrazadera abierta frontalmente; la parte inferior o base (1) presenta un plano superior ligeramente inclinado hacia atrás, de donde arranca el brazo superior acodado (2) de sección T, cuyo ala presenta el plano continuo hacia el interior, mientras que el alma (2a) queda por el exterior, a modo de nervio de refuerzo; el extremo frontal (3) de dicho brazo (1), presenta un reguesamiento y una entalladura frontal (4) por la que puede pasar libremente una varilla roscada (5) dotada de una tuerca de apriete (6), preferentemente cilíndrica y moleteada para su manipulación; dicha varilla (5) está articulada en una prominencia frontal

28:3:73

24



176452

65

(7) de la base (1), dotada de una entalladura frontal (8) para acceso de la cabeza circular de la varilla (5) que queda fijada mediante un eje de articulación (9), de forma que aflojando la tuerca (6) pueda ser abatida hacia el exterior, dejando abierto el acceso de la chumacera.

70

La parte superior de la base (1), es totalmente plana a partir de la prominencia (7), y adopta una forma de trapecio cuya base menor corresponde al extremo posterior coincidiendo en el ancho del ala del brazo (2), que se relaciona mediante unas curvas que refuerzan el entronque con la base (1). El frente de tal base, por debajo de la prominencia (7), presenta un plano frontal (10) rematado por una forma semicircular inferior, en cuyo centro existe un orificio de fijación que se extiende por debajo de la base (1) proporcionando un nervio semicilíndrico (11) en toda su longitud, cuya generatriz inferior converge posteriormente con el plano inclinado superior de dicha base (1).

75

80

La forma, dimensiones y materiales podrán ser variables y en general cuanto sea accesorio o secundario, siempre que no altere, cambie o modifique la esencialidad del objeto que se describe.

Los términos en que queda redactada esta Memoria son ciertos y fiel reflejo del objeto descrito, debiéndose tomar con carácter amplio y nunca en forma limitativa.

==.==.==.==.==



N O T A :

85

El MODELO DE UTILIDAD que se solicita, deberá recaer, precisamente, sobre las particularidades características de las siguientes reivindicaciones:

90

1).- Chumacera perfeccionada, del tipo que comprende una abrazadera abierta y provista de una varilla frontal de cierre, c a r a c t e r i z a d a porque constituida por moldeo de materia plástica, presenta una base inferior cuyo plano superior está ligeramente inclinado en sentido descendente hacia atrás, de donde arranca el brazo superior acodado, de perfil en T, cuyo alma constituye un refuerzo externo; el extremo frontal de dicho brazo presenta un regruesamiento con una entalladura frontal para alojamiento del extremo superior de una varilla roscada dotada de tuerca de apriete, cuya varilla está articulada en una prominencia frontal de la base, que permite el abatimiento de apertura y cierre.

95

100

2).- Chumacera perfeccionada, según la anterior reivindicación, caracterizada porque la parte superior de la base es totalmente plana a partir de la prominencia en que se articula la varilla de cierre, y adopta una forma de trapecio cuya base menor corresponde al extremo posterior coincidiendo con el ancho del ala del brazo, que se relaciona mediante unas curvaturas que refuerzan el entrenque con la base.

105

110

3).- Chumacera perfeccionada, según anteriores reivindicaciones, caracterizada porque el frente de la base, por debajo de la prominencia de articulación de la varilla de cierre, presenta un plano frontal rematado por una forma semicircular inferior en cuyo centro existe un orificio cuya pared

20:3:73

- 6 -



176452

envolvente se prolonga por debajo de la base, proporcionando un refuerzo semicilíndrico convergente con el plano superior hacia la parte posterior.

115

4).- "CHUMACERA PERFECCIONADA".

Todo ello según queda expuesto en la presente Memoria que consta de seis hojas foliadas y mecanografiadas por una sola cara y una hoja de dibujos que con la misma se acompaña.

MADRID, 24 ENE. 1972

P.A.

Modesto Polo
RP

FIG. 1ª

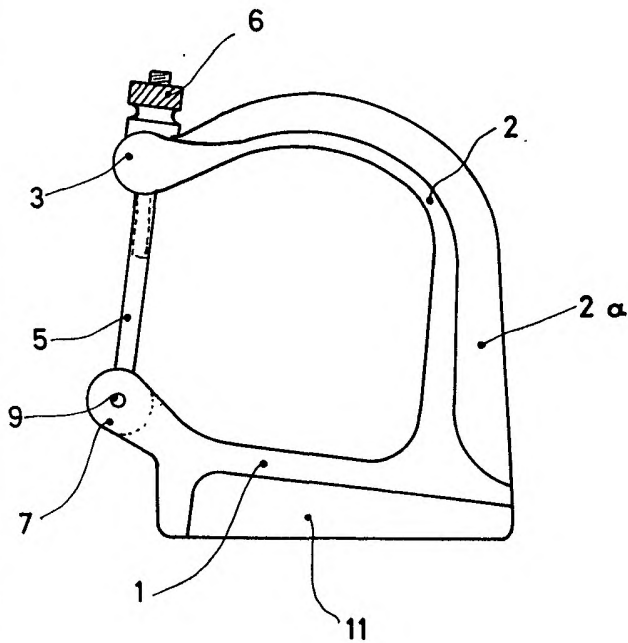

FIG. 2ª

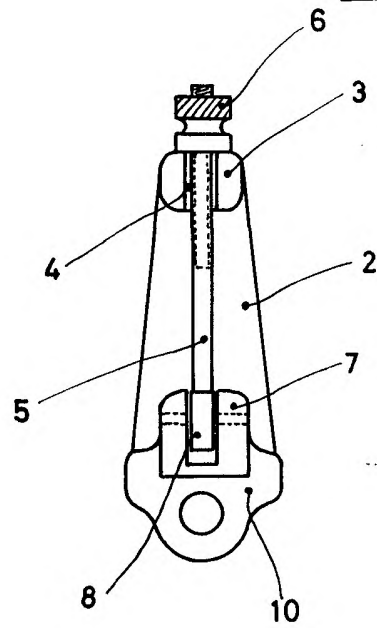
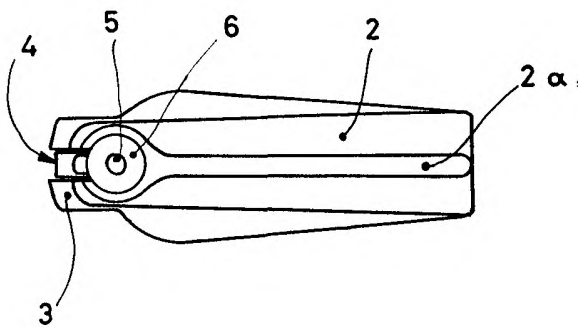

FIG. 3ª



ESCALA VARIABLE

Madrid 24 ENO. 1972

Alonso Polo
P. P.