

28-3-73
CP.

176444



176444

REGISTRACION
CLASIFICACION
CLASE A47
ASIGNADO D

MODELO DE UTILIDAD

a favor de:

D. JOSE ANTONIO GONZALEZ ORUS, de nacionalidad española, domiciliado en Calle del Templo, nº 26 - BADALONA.

por:

"Colchoneta para el cuidado de bebés".

-----:000:-----

Memoria descriptiva.

El presente modelo de utilidad tiene por objeto una colchoneta que ha sido estudiada y realizada de manera que con la misma es posible cuidar debidamente a niños de corta edad, atendiendo a su lavado y al cambio de su ropa con facilidad y eficiencia con ventaja respecto de los medios y



lugares normalmente empleados, en los cuales el bebé no goza de la comodidad necesaria y la persona que lo atiende tropieza con dificultades, tanto por tener que adoptar posturas incómodas como por tener que estar pendiente del niño para que no caiga del lugar donde se encuentra, debido a los movimientos del mismo que le impulsan en general a rodar.

Concurriendo a sus buenos resultados prácticos, la colchoneta para el cuidado de bebés a que se refiere el presente modelo de utilidad se caracteriza esencialmente por constar de una parte central oblonga plana de un material mullido y que al menos en tres de sus lados presenta sendas porciones laterales a modo de margo sobresalientes en plano inclinado a partir del contorno de dicha parte central y del mismo material mullido, estando el conjunto provisto de un recubrimiento laminar flexible e impermeable. La expresada configuración permite que el niño sea colocado en la parte central plana de manera que queda rodeado por las porciones laterales sobresalientes que impiden que pueda rodar hacia fuera al moverse. Dicho recubrimiento laminar se prolonga por uno de los cuatro lados constituyendo uno o más bolsillos destinados a la contención de los artículos necesarios para el cuidado del bebé, tales como gasas y algunas prendas de ropa, bálsamo, colonia, talco, etc. cuyos artículos son fácilmente accesibles por la persona que atiende al infante.

Para facilitar la explicación más detallada, se acompaña una hoja de dibujos en los que se ha representado un caso práctico de realización que se cita tan sólo a título de ejemplo no limitativo del alcance del presente modelo de utilidad.

En dichos dibujos:

20:3:73

- 3

176444



La figura 1 es una vista en perspectiva que ilustra la colchoneta dispuesta para su empleo.

La figura 2 es una sección de la colchoneta considerada por el plano II-II de la figura 1.

5 La figura 3 corresponde a una sección de la colchoneta efectuada por el plano III-III de la figura 1.

De acuerdo con la representación de los dibujos, la colchoneta para el cuidado de bebés que se describe consta de una pieza rectangular plana -1- de un material esponjoso junto a tres de cuyos lados están dispuestas sendas porciones -2- del mismo material esponjoso que sobresalen de dicha pieza rectangular -1- cuyas porciones -2- sobresalen superiormente según un plano inclinado a partir del contorno de la pieza plana -1-. Dichas partes están recubiertas por una lámina flexible -3- de naturaleza impermeable. Mediante tal lámina flexible las ciya-
10 das cuatro piezas de la colchoneta quedan unidas por su borde por zonas lineales -4- en las que la lámina se halla superpuesta y adherida.

En virtud de la referida configuración, el bebé se
20 puede colocar en la parte central rectangular plana -1- de manera que queda situado entre las tres porciones -2- sobresalientes sin que pueda salirse a pesar de que se mueva hacia los lados por impedirlo la cara en plano inclinado de dichas porciones que obliga al niño a "caer" por así decirlo hacia la parte
25 central -1-, con lo que se impide que caiga de una mesa -5- donde puede disponerse la colchoneta.

Del borde de la pieza central -1- desprovisto de las porciones laterales -2- se derivan dos bolsillos -6- de la propia lámina flexible -3- que se situán pendientes del borde de



dicha mesa -5-, como, puede apreciarse en las figuras 1 y 3, cuyos bolsillos son especialmente aptos para la colocación de los artículos con los que se atiende al infante, como son las gasas y piezas de ropa, talco, bálsamo, colonia, etc., que la persona que cuida al bebé puede coger y utilizar con toda comodidad.

Si bien en la realización ilustrada y descrita a título de ejemplo la colchoneta consta de varias piezas, queda previsto que esté formada por una pieza única en la que se definirán la parte rectangular central y las porciones laterales sobresalientes en plano inclinado. También se prevé que la parte rectangular central esté bordeada en sus cuatro lados por porciones -2-, formando asimismo una especie de marco.

Es interesante hacer constar que la colchoneta descrita ocupa poco espacio y es ligera y flexible gracias a lo cual puede manejarse y ser guardada con facilidad. La colchoneta es de constitución extremadamente simple a base de una fabricación sencilla y económica.

Por lo demás, debe indicarse que el modelo, dentro de su esencialidad, puede ser llevado a la práctica en otras formas de realización que difieran tan sólo en detalle de la indicada únicamente a título de ejemplo, a las que alcanzará igualmente la protección que se recaba. Podrá por tanto, fabricarse la colchoneta para el cuidado de bebés de referencia en cualquier configuración y tamaño y con los materiales y medios más convenientes, por quedar todo ello comprendido en el espíritu de las siguientes reivindicaciones.

28.3.73

- 5 -



176444

N O T A

Se reivindica como objeto del presente Modelo de Utilidad:

- 5 1.- Colchoneta para el cuidado de bebés, caracterizada esencialmente por constar de una parte central oblonga plana de un material mullido que en al menos tres de sus lados presenta sendas porciones laterales a modo de marco que sobresalen superiormente a partir del contorno de dicha parte central y del mismo material mullido estando el conjunto provisto de un recubrimiento laminar flexible impermeable,
10 todo ello de manera que el bebé puede ser colocado en la parte central plana impidiendo dichas porciones laterales que el niño se salga al exterior de la colchoneta por efecto de sus movimientos.
- 15 2.- Colchoneta para el cuidado de bebés, según la reivindicación anterior caracterizada porque dicho recubrimiento laminar se prolonga en al menos un lado de la colchoneta, constituyendo al menos un bolsillo que es apto para contener los artículos necesarios para el cuidado del bebé.
- 20 3.- Colchoneta para el cuidado de bebés.

Esta memoria consta de cinco páginas escritas por una sólo cara.

BARCELONA, 11 ENE. 1972

P.A.



FIG. 1

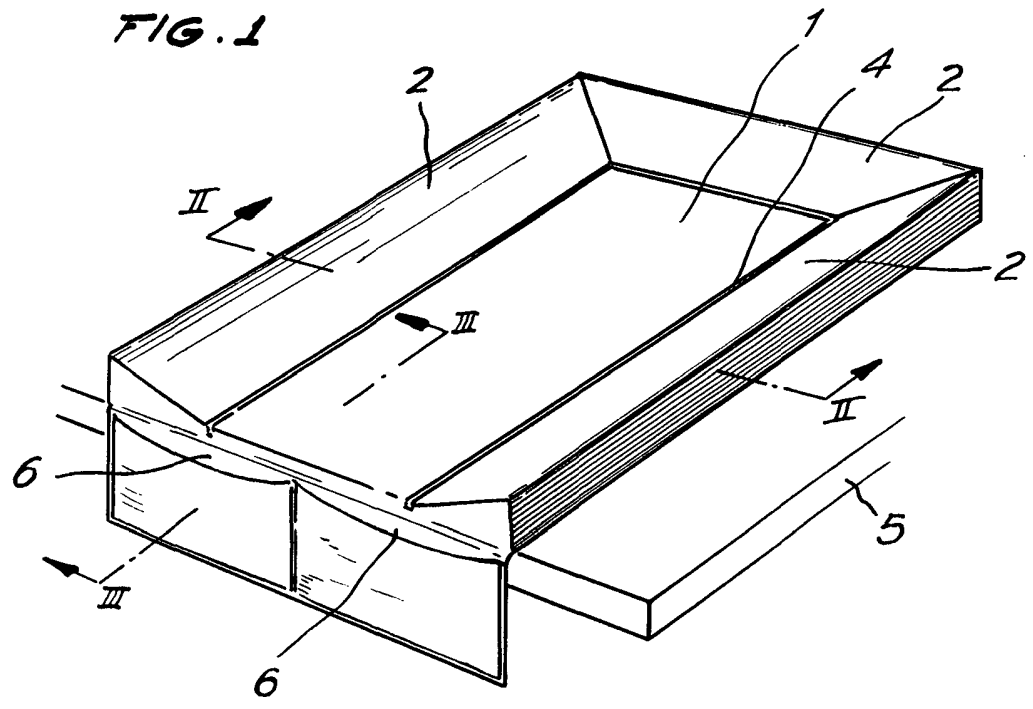

FIG. 2

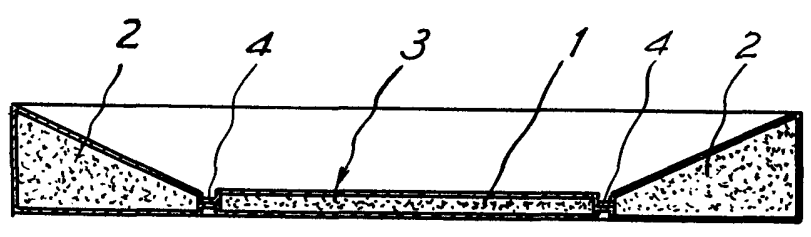
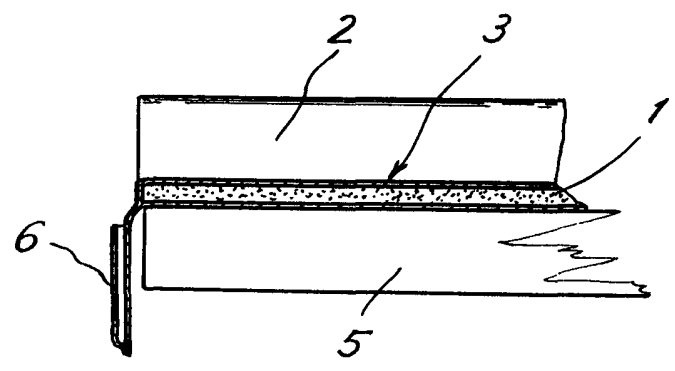

FIG. 3



POR AUTORIZACIÓN