

176321

BAD ORIGINAL

176321



MODELO DE UTILIDAD

por veinte años

a favor de

Don Hector Alfredo DEL INTENTO

de nacionalidad argentina.

residente en SAN JUAN-Alicante- C/. Capitán Martí 13.

P O R

"FLOTANTES ROTATIVOS, PARA SUSTENTAR EMBARCACION ANFIBIA-PLATAFORMA".

MEMORIA DESCRIPTIVA

Consiste el objeto del presente Modelo de Utilidad en una embarcación anfibia-plataforma sustentada por medios flotantes-rotativos.

Hasta la fecha no se conoce en el mercado un medio de recreo o transporte, anfibia, como el que es objeto de éste Modelo de Utilidad, caracterizado en el cuerpo de ésta memoria descriptiva.



Para la mejor comprensión del objeto de éste Modelo de Utilidad, se acompaña a ésta memoria descriptiva un plano explicativo de sus particularidades esenciales a título de ejemplo, no limitativo.

En la Figura expuesta en el plano adjunto, se aprecia:

10 En -1- el cuerpo general o plataforma de transporte.

En -2- mástil para velas, convencionales.

En -3- flotantes rotativos de cualquier forma y cantidad que sirven también como ruedas fuera del agua.

En -4- lugar de acción de la pieza -deriva- para uso en el agua.

15 En -5- timón y soporte de refuerzo -4- para motor fuera de borda.

Como se apreciará éste Modelo de Utilidad aplicable tanto en acción terrestre como marítima o acuática, puede recibir por sus particularidades, otros medios complementarios para su cometido.

20 Resuelve ésta especial embarcación muchos problemas existentes en la actualidad, principalmente en su uso en playas.

Los flotantes rotativos, cualquiera que se su forma y sean rígidos o plegables, son inchables.

El conjunto puede ser rígido o plegable.

25 Esta especial embarcación por sus particularidades esenciales, puede ser fácil de llevar y sacar del mar o lugar de acción, sin esfuerzo y aún sin necesidad de mojarse y en tierra pueda actuar con las mismas características que en agua.

30 Descrito suficientemente el objeto del presente Modelo de Utilidad, solamente cabe hacerse constar que, podrá ser objeto de mejoras, siempre y cuando no se altere su esencialidad, no desvirtuándola el cambio de forma, ni los materiales a emplear en su fabricación.

REIVINDICACIONES

Reivindica el recurrente la propiedad y el derecho exclusivo de fabri-

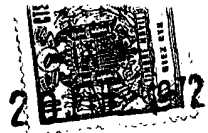

35 oación en España y sus Dominios del objeto del presente Modelo de Utilidad, caracterizado en las siguientes reivindicaciones:

19. Flotantes rotativos, para sustentar embarcación anfibia-plataforma, caracterizados esencialmente porque sobre sus ejes soportan una plataforma-embarcación a fin de permitir el deslizamiento del conjunto tanto terrestre como acústicamente, llevando un soporte para mástil de
40 velas.

20. Por "FLOTANTES ROTATIVOS, PARA SUSTENTAR EMBARCACION ANFIBIA-PLATAFORMA".

Sean cuales fueren las circunstancias que concurren en la esencialidad del presente Modelo de Utilidad, caracterizado en el cuerpo de
45 ésta memoria descriptiva.

Consta ésta memoria descriptiva de tres hojas mecanografiadas por una sola cara, numeradas, foliadas y acompañadas de una hoja de planos, a título de ejemplo, no limitativo.

Madrid veinte de Enero de 1972

P.A.



1948-73

176321

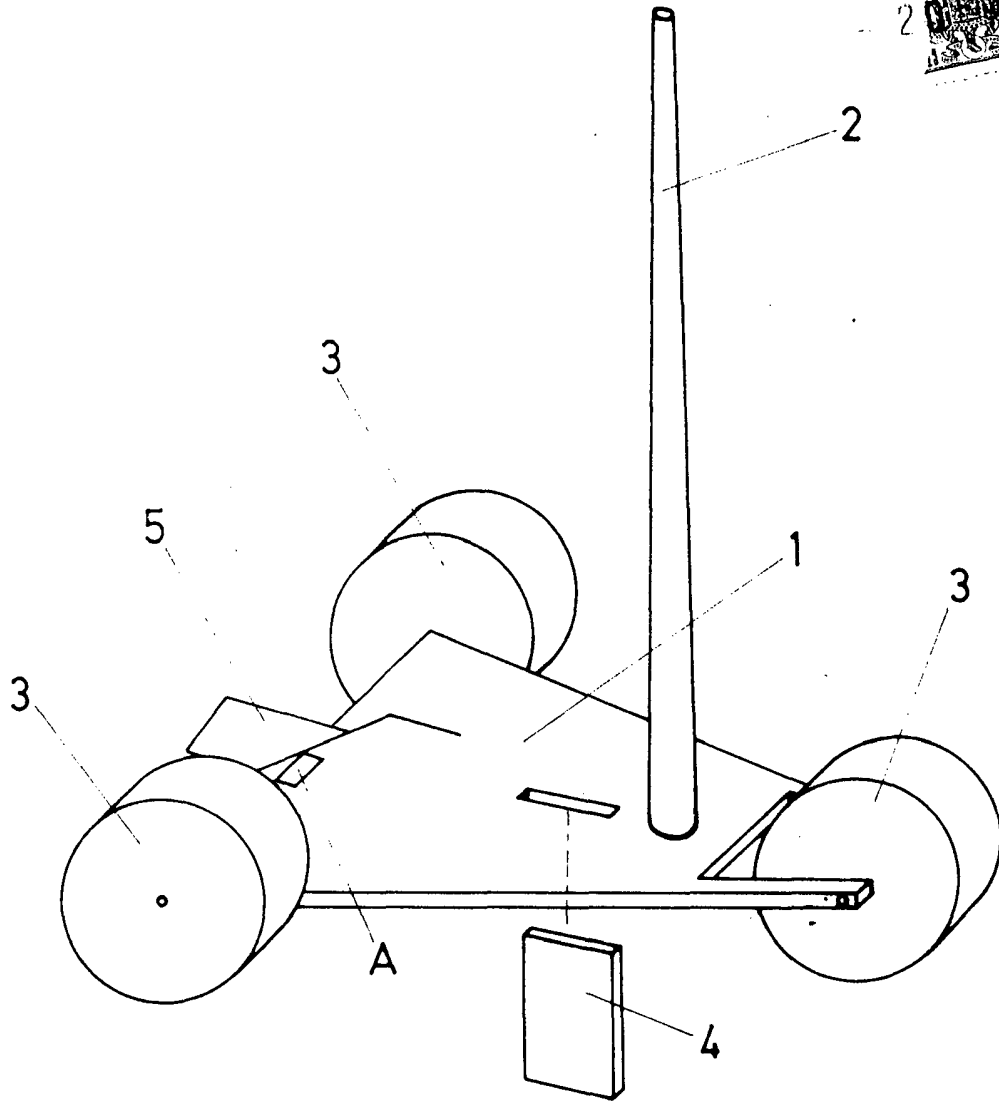

Madrid, 20.1.1.972
P.A.

escala variable