

573

176254

176254



REGISTRO DE PATENTES
DE MARCAS Y
DISEÑOS INDUSTRIALES
N.º A 45
SOLICITANTE E

MEMORIA DESCRIPTIVA

correspondiente a la solicitud de concesión de un...

MODELO DE UTILIDAD

SOLICITANTE: D. JAIME MATAS LLONCH

RESIDENCIA: Virgen del Amparo, 3 BARCELONA

ENUNCIADO: " VESTIDOR MONTABLE Y DESMONTABLE PER-
FECCIONADO"

Prioridad: Patente n.º del

PT/jv.

8:5:73

176254



1

5

10

15

20

25

30

El Estatuto vigente sobre Propiedad Industrial, de 26 de Julio de 1929, en su texto refundido publicado el 30 de Abril de 1930, establece los caracteres de patentabilidad de las invenciones de tipo industrial que tienen por objeto obtener ventajas sobre lo ya conocido, admitiendo por consiguiente como patentables, las nuevas máquinas, aparatos, instrumentos, procesos de fabricación, etc. La amplitud de conceptos previstos como patentables, ha llevado al legislador a aclarar (Artº. 46) que la enumeración contenida en dicho cuerpo legal es puramente enunciativa y no limitativa, haciéndola extensiva incluso a los descubrimientos de tipo científico (Artº. 47).

El Decreto de 26 de Diciembre de 1947, recogiendo la Orden de 18 de Noviembre de 1935, confirma el criterio legal de que también serán patentables los instrumentos, objetos, o partes de los mismos, que aporten a la función a que son destinados, un beneficio o efecto nuevo, y en definitiva que constituyan una mejora sustancial sobre lo anteriormente conocido.

Pues bien, a tenor de lo expuesto, y en base al articulado que recoge los conceptos expresados, debe considerarse, que la invención a que se refiere la presente memoria, constituye una novedad industrial, con características y ventajas que la hacen merecedora del privilegio de explotación exclusiva que por ella se solicita, premiando así los méritos de quien aporta a la industria del país una mejora efectiva y precisamente comprendida entre las enunciadas por la Ley como patentables. (Arts. 46 y 47 en relación con el 171, en su nueva redacción afectada por la Orden de 18 de Noviembre de 1.935).

0573

- 3 -

0254

19



1 Existen multitud de lugares apartados, playas, lagos, etc., que por su belleza y sus condiciones para la práctica de deportes náuticos se ven muy visitados por los aficionados.

5 Estos lugares en su mayor parte están desprovistos de instalaciones y plantean a los bañistas que los concurren difíciles problemas para cambiarse las ropas mojadas por - otras secas o bien vestirse después del baño.

10 El objeto de este registro trata de un vestidor montable y desmontable perfeccionado, concebido para solucionar el problema planteado y particularmente apto para ser transportado en el maletero de un vehículo ocupando un reducido espacio, de modo que pueda ser incluido, merced a estas características y a su poco peso en el equipo auxiliar utilizado en tales ocasiones.

15 El vestidor montable y desmontable que nos ocupa está constituido por una pluralidad de brazos radiales dispuestos, con posibilidad de giro, alrededor de un eje común, - cuyos brazos en sus extremos libres, están dotados de medios de enganche capaces de soportar una lámina flexible opaca.

20 La estructura radial presenta una cubierta laminar capaz de plegarse cuando la estructura se recoge y extenderse con ella.

25 El eje en que giran los brazos radiales está soportado por un brazo rígido de longitud mayor que los brazos radiales, el cual emerge en voladizo de un puntal ventajosamente telescópico, situado fuera del campo de acción de los brazos radiales y paralelo al eje de giro de dichos brazos.

30 Entre el puntal y brazo soporte se han previsto medios de acoplamiento montables y desmontables de modo que -

0:0:73

- 5 -

176254



1 Referidos a la fig. 2 señalamos: -3- brazos soporte;
-4- puntal telescópico; -5- lámina opaca y -9- brazos que
constituyen la estructura radial.

5 Referidos a la fig. 3 señalamos: -3- brazo soporte
de la estructura radial; -9- brazos que constituyen la estruc-
tura radial; -10- casquillos que permiten el giro de los -
brazos y -11- eje de giro de los casquillos.

10 La cubierta está formada por una lámina que correspon-
de en planta al desarrollo de un cono. Los bordes de la su-
perficie lateral de este cono se solapan uno sobre otro y
coinciden con los bordes laterales de la lámina opaca, la -
cual al igual que en la cubierta presenta sus bordes solapa-
dos uno sobre otro.

15 En un principio se pensó en disponer el puntal teles-
cópico coincidente con el eje de giro de los brazos, pero -
tal idea fue desechada al comprobar que el puntal inutiliza-
ba el espacio interior dificultando los movimientos del usua-
rio.

20 Las operaciones necesarias para montar el conjunto -
son deducibles de los dibujos que acompañan esta memoria,-
y su rapidez y facilidad de ejecución están en orden a la
ventajosa constitución del vestidor montable y desmontable
que hemos descrito.

25

30

8:5:73

- 7 -

176254



1 1a.- "VESTIDOR MONTABLE Y DESMONTABLE PERFECCIO-
NADO" del tipo que comprende una estructura constituida por
una pluralidad de brazos radiales dispuestos, con posibili-
5 dad de giro, alrededor de un eje común, cuyos brazos en sus
extremos libres están dotados de medios de enganche capaces
de soportar una lámina flexible opaca, caracterizado esencial-
mente porque la estructura radial presenta una cubierta lami-
nar capaz de plegarse cuando la estructura se recoge y exten-
10 derse con ella, y caracterizado porque el eje en el que gi-
ran los brazos radiales está soportado por un brazo rígido
de longitud mayor que la longitud de los brazos radiales, el
cual emerge en voladizo de un puntal ventajosamente telescó-
pico situado fuera del campo de acción de los brazos radia-
15 les, y paralelo al eje de giro de dichos brazos, existiendo
entre puntal y brazo soporte medios de acoplamiento montables
y desmontables, de modo que habiéndose previsto en la estruc-
tura radial o en la lámina flexible medios capaces de inmovi-
lizar los extremos laterales de la lámina se constituye una
20 cabina cubierta capaz de contener holgadamente una persona
como mínimo.

2a.- Se reivindica por último como objeto sobre
el que ha de recaer el Modelo de Utilidad que se solicita:
"VESTIDOR MONTABLE Y DESMONTABLE PERFECCIONADO".

25 Todo ello tal y como queda descrito y reivindicado
do en la presente memoria descriptiva que consta de siete
páginas mecanografiadas y dibujos adjuntos.

Madrid, 19 Enero 1.972

BERNARDO UNGRIA

P.P.

30



FIG-1

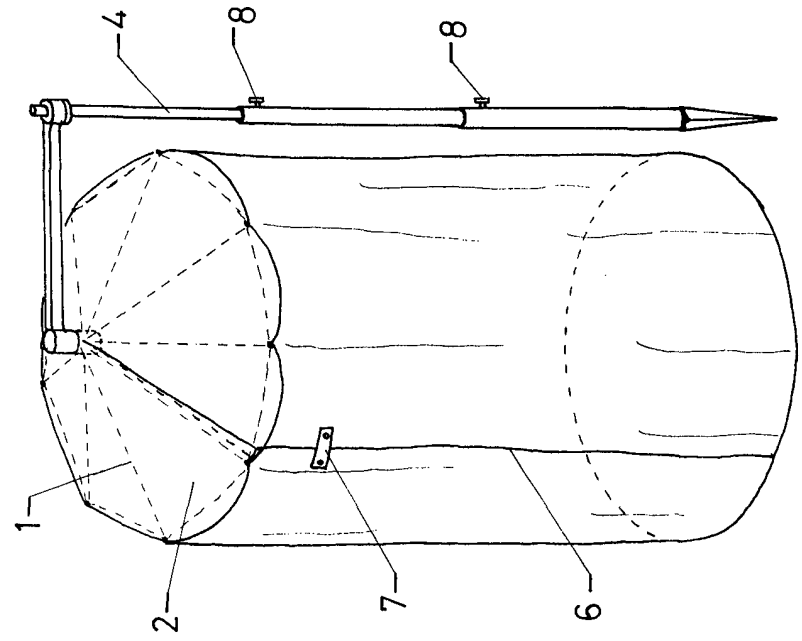

FIG-2

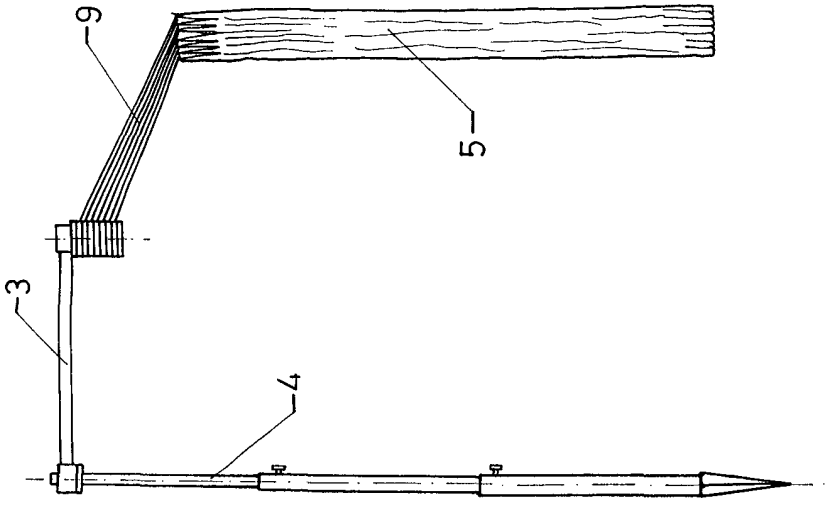
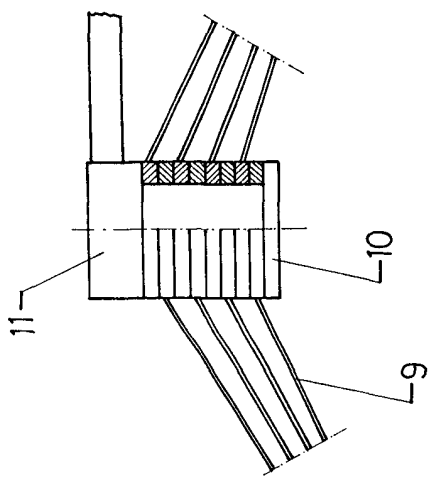

FIG-3



ESCALA VARIABLE
Madrid, 19 de Enero de 1972
BERNARDO UNGRIA
P. P.