

MALA REPRODUCCION
POR DEFECTO DEL ORIGINAL

176249



176249

MEMORIA DESCRIPTIVA

Que se acompaña a la solicitud de Una Patente de Invención que por veinte años se solicita en España como nueva y de propia invención, por: "MAQUINA LIJADORA".

a favor de

Don LUIS LLERENA NOVO - - -

- de nacionalidad española -

M A D R I D

- 1.- El lijado es una operación de gran importancia para el acabado de las maderas, hasta el punto de que por perfecta que sea la construcción y excelente la calidad del material empleado, un lijado imperfecto desmerece extraordinariamente los demás cuasinaues. Para realizar esta operac
- 5.-

260



176249

ción se hace uso de máquina, que por sus características -
 resultan siempre costosas, o bien se hace a mano, lo que
 igualmente resulta antieconómico por el gasto de tiempo y
 10.- jornales.

El ideal resulta trabajar a máquina, pero que
 ésta sea sencilla, de fácil manejo y poco coste, y a ello
 se aplica la máquina lijadora, que constituye el objeto -
 de la presente memoria, en la cual se describe, con refer-
 15.- rencia a los planos adjuntos una forma de realización.

Consta esencialmente de un armazón (1) de la forma repre-
 sentada en ambas hojas, dentro del cual se halla un motor
 (M), que pone en movimiento un cigüeñal (2), que unido -
 a una biela (3) y montado sobre un eje (4) se une por un
 20.- balcón (5) a una transmisión (6) accionada (9) y provista

de un nervio (10), después de su paso por una caja --
 directriz (7) sujeta mediante tornillos (8); mediante un-
 rotor (12), unido por un eje (16) a un volante de mando -
 (17) engranado con unos engranajes (21) de un balancin (25)

25.- que gira sobre un eje (14) y que tiene en su parte supe-
 rior un rebajo (11) y está provisto de un amortiguador -
 (24) formado por un espárrago (19), rebajado por ambos --
 extremos por dos asientos (24), entre los que hay, a cada
 lado un espárrago con un resorte (18), estando rematado-

30.- por la pieza (22); para la unión del rotor y el eje del --
 balancin hay un resorte (3) y sobre el balancin está mon-
 tada la zapata lijadora (23).

Además de las partes citadas puede apreciarse -
 en los dibujos los engrasadores (e) y el recorte (15) --
 35.- en el armazón (1), para desahogo del balancin, así como --



26 DI 5

176249

otros complementos y accesorios de la máquina, cuyo funcionamiento se deduce fácilmente, por cualquier experto en la materia, de la descripción que antecede, de la que igualmente se desprende las ventajas que su uso reporta, por su sencillez, economía de coste y sostenimiento, y sencillez de manejo.

40.-

Como es lógico el ejemplo descrito puede sufrir alteraciones en forma materiales y dimensiones de sus partes, sin que por ello se alteren los principios fundamentales de su funcionamiento y básicas características.

45.-

REIVINDICACIONES

1ª.-"MAQUINA LIJADORA", que se caracteriza por estar constituida por una zapata lijadora que se halla montada sobre un balancin, al que pone en movimiento, sobre un eje montado en un armazón adecuado, y mediante un rotor dentado que con él engrana, un sistema de biela manivela, que transmite la fuerza de un motor, por intermedio de un cigüeñal, a una transmisión ecodada, que actua el rotor de engrane, provisto de un volante de mano para el movimiento del balancin, el cual tiene libre juego en su recorrido, merced al recorte, dispuesto al efecto en el armazón.

50.-

55.-

2ª.-"MAQUINA LIJADORA", según la reivindicación 1ª que se caracteriza porque el balancin está provisto de un amortiguador, que está formado por un espárrago, al que se encuentran unidos perpendicularmente, a cada extremo, dos resientos que sostienen un par de espárragos provistos de recortes helicoidales.

60.-

3ª.-"MAQUINA LIJADORA" según reivindicaciones an-



176249

que se caracteriza porque para la unión del rotor al eje
65.- del balancín, se dispone un resorte que mantiene unidas
merced a su tensión, ambas partes.

4ª y última, el presente invento recaerá so-
bre "MÁQUINA LIJADORA", tal y como queda descrito en la -
Memoria que antecede y representados en los adjuntos pla-
70.- nos.

Este Memoria consta de cuatro hojas mecanogra-
fiadas por una sola cara.

Madrid, 27 de Diciembre de 1948.

LOIS MA DE ZUÑUNEGUI
POR PODER

Zoot Luis Llerena Novoa.

(2 hojas)

Foja num. 1.

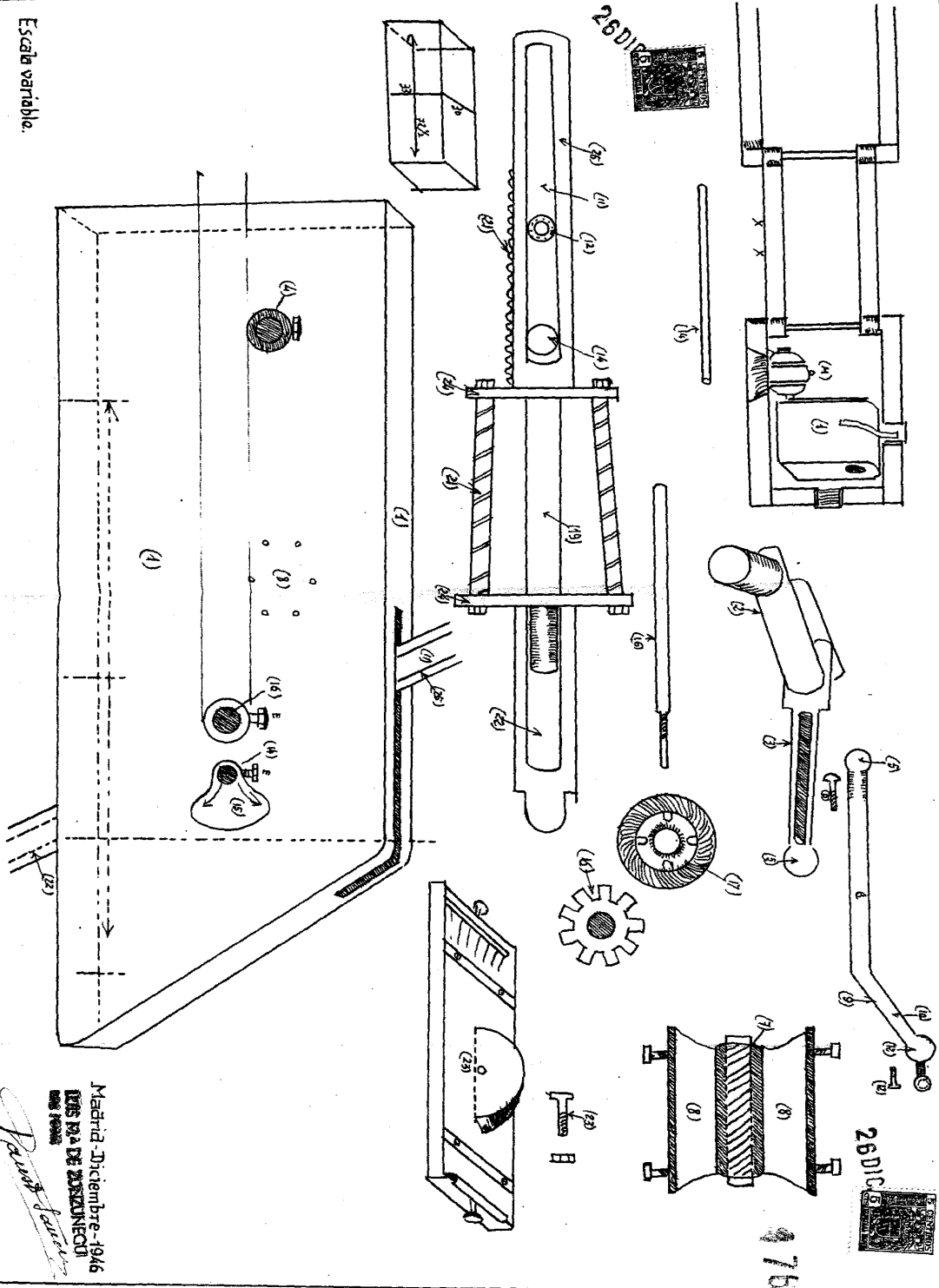

Escala variable.

Madrid, Diciembre-1946
I.E.S. N.º 2 DE DISEÑO TÉCNICO
ING. FRANCISCO
Pascual Sánchez

Don Luis Llerena Nouv.

(2 hojas)

Hija n.º 2.

178249

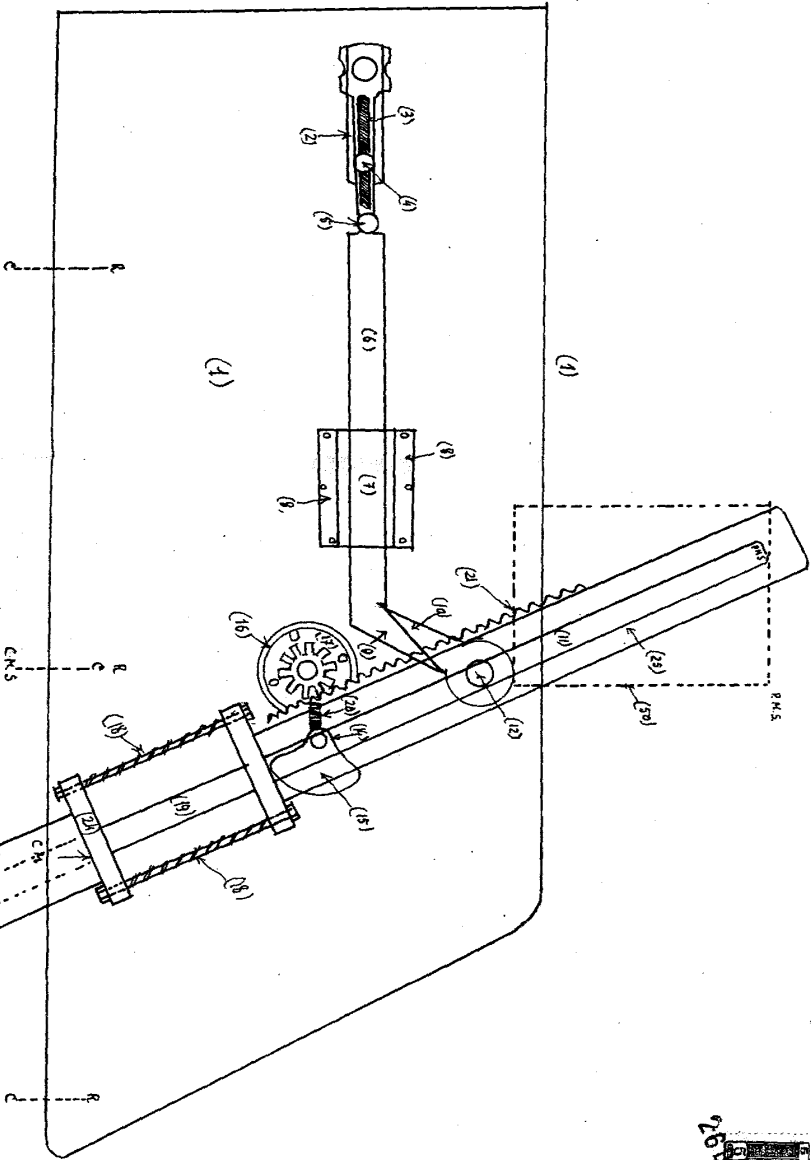

Esfera variable

Art. 178249
Luis Llerena Nouv.
Hija n.º 2.