

04673



176225

18.

A47
K

MODELO DE UTILIDAD

por 20 años

por "ESTANTE PARA CUARTOS DE BAÑO", a favor de D. Jaime MATAS Llonch, de nacionalidad española, domiciliado en BARCELONA - Virgen del Amparo, 1 y 3, 1º, 1ª.

=====

MEMORIA DESCRIPTIVA

El presente Modelo de utilidad se refiere a un estante destinado a su montaje en un cuarto de baño, o recinto similar, con objeto de sustentar envases para productos higiénicos, perfumantes y otros, empleados en el baño y la higiene.

- 5. Una característica del nuevo dispositivo sustentador es su solidez de estructura, que le permitirá soportar envases en número y peso considerable, y otra característica del estante es su configuración geométrica dotada de elegancia de líneas y posibilidad de acabado conveniente, a tono con el de otros componentes de un cuarto de baño.

Para facilitar la explicación, se acompaña a la presente memoria una hoja de dibujos, en los que se ha representado, a título de ejemplo ilustrativo y no limitativo, un caso de realización de un estante para cuartos de baño, según los principios de las reivindicaciones.

- 15.

En los dibujos:



La figura 1 es una vista en perspectiva del nuevo dispositivo sustentador, supuesto en situación de utilización.

Las figuras 2 y 3 son secciones vertical y horizontal, respectivamente, por planos indicados II-II y III-III en la primera proyección.

Los elementos designados con números en los dibujos corresponden a las partes siguientes:

-1-, placa del estante propiamente dicho, metálica y de estructura laminar, con su superficie preferentemente pulida, formando un reborde delantero -2- y otro posterior -3-, por el que aquella parte sustentadora se une a dos placas -4- y -5- de sujeción mural, dotadas de orificios -6- y -7- para la inserción de tornillos de sujeción a la pared; -8- y -9-, caras laterales correspondientes a la profundidad o espesor de las cajas aplanadas constituidas por las placas sujetadoras a la pared; -10-, remaches de unión del reborde -3- a las placas; -11-, varilla dispuesta a modo de barandilla, paralelamente y por encima de los lados externos de la placa -1-, siendo -12- y -13- unos elementos separadores, asociados a la placa mediante tornillos -14-, en tanto que los extremos de la varilla -11- se unen a las placas -4- y -5- mediante tuercas -15-, asociadas a mechas roscadas, terminales de aquéllas, en la forma que se ve en la sección de la figura 3.

El estante descrito será de estructura totalmente metálica, susceptible de ser construido en versión inoxidable, con lo cual su acabado será prácticamente invariable.

Todo cuanto no afecte, altere, cambie o modifique la esencia del estante descrito, será variable a los efectos del actual Modelo.

30. N O T A.

Se reivindica como objeto de este registro por Mode-



lo de utilidad:

- 1.- Estante para cuartos de baño, caracterizado esencialmente por estar constituido por una placa laminar metálica en funciones de superficie sustentadora, ventajosamente provista de rebordes periféricos en correspondencia con sus lados mayores y asociada por su lado posterior a dos placas de fijación mural, cada una de las cuales tiene configuración de caja aplanada, con orificios para la inserción de tornillos sujetadores y caras laterales cuyos bordes quedarán inmediatamente aplicados contra una superficie vertical, uniéndose el reborde posterior de la placa sustentadora a las placas ventajosamente mediante remaches, previéndose la disposición solidaria de una varilla paralela y superior a los lados exteriores de la placa, que tiene forma de C doblemente acodada en ángulo recto y con sus extremos respectivamente unidos a las placas de fijación mural, a los que quedan sujetos mediante tuercas situadas en la parte interna de las cajas de montaje y asociadas a terminaciones roscadas de la varilla, estando ésta relacionada por su tramo central y de mayor longitud al lado mayor y delantero de la placa-estante mediante columnas sustentadoras y distanciadoras, sujetas mediante tornillos aplicados por la cara inferior de la placa-estante y roscados en cavidades axiales existentes en las citadas piezas-columnas.

25. Sean cuales fueren las circunstancias que concurran en la esencialidad del Modelo de utilidad, definido en la anterior reivindicación, cuyo objeto es:

2.- "ESTANTE PARA CUARTOS DE BAÑO".

30. Consta la presente memoria de cuatro hojas foliadas, mecanografiadas por una sola cara y de los dibujos unidos a la

8:6:73

- 4 - 176225



misma.

Barcelona, 18 DIC. 1971

P.A. de D. Jaime MATAS Llonch,

ALFONSO DURÁN
P. P.

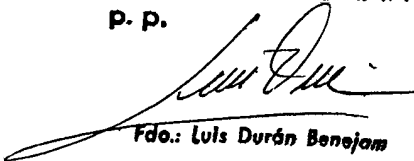

Fdo.: Luis Durán Benjón

FE/mc.

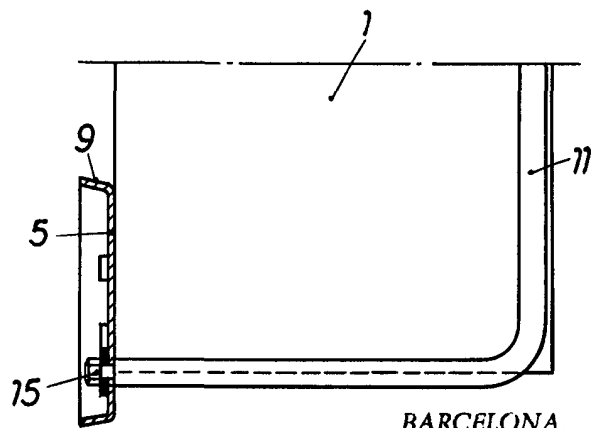
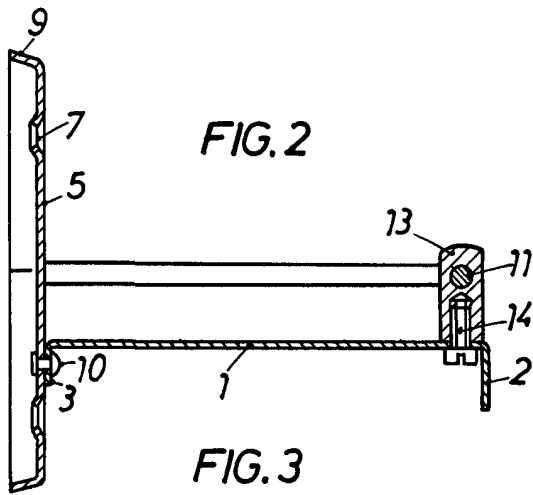
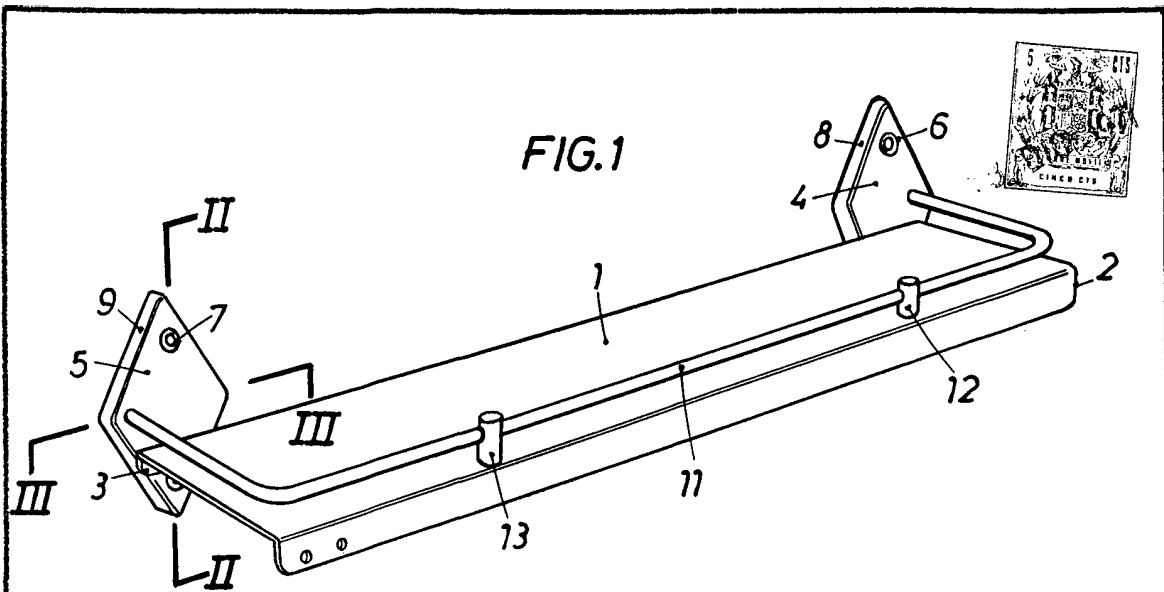

BARCELONA,
P.A. ALFONSO DURÁN
P. P.

Alfonso Durán
Fdo.: Luis Durán Benejam

ESCALA VARIABLE