

176 173



176 173

INTECONSA
REGISTRACION
CLASE B65
SUBCLASE D

MODELO DE UTILIDAD

por 20 años

por "UN DISPOSITIVO PARA EL TRANSPORTE DE ENVASES DE PRODUCTOS ALIMENTICIOS", a favor de PLÁSTICOS CELULOSICOS, S.A., de nacionalidad española, domiciliada en BARCELONA - Murcia, 35.

=====

MEMORIA DESCRIPTIVA

El presente Modelo de utilidad se refiere a un dispositivo para transporte de envases tales como vasos, pequeñas copas y similares, empleados usualmente para productos alimenticios, aportando sensibles mejoras con respecto a lo actualmente conocido.

5.

La expendición de ciertos artículos alimenticios tales como yogurt, cremas, etc. en pequeños envases individuales se halla muy extendida, presentando ciertos inconvenientes en cuanto a su manejo, expendición, almacenamiento, etc. El presente Modelo de utilidad proporciona un dispositivo que soluciona los problemas actualmente existentes al permitir que por la combinación de unas bandejas y múltiples cestos portadores de vasos, se consiga un conjunto paletizable, es decir, transportable con apilamiento y que a la vez permite disponer de los cestos o receptáculos individuales a efectos de expendición.

10.

15.

Esencialmente, el dispositivo objeto del presente



Modelo de utilidad comporta unas bandejas intermedias dotadas de bordes laterales para impedir el desplazamiento de los recipientes o cestas individuales y múltiples ranuras en el fondo de dichas bandejas, para permitir que la parte alta de las

5. asas de una serie de cestas individuales dispuestas en ellas, puedan pasar a través de las aberturas de una bandeja dispuesta superiormente, quedando fijadas en ellas. De este modo, es posible formar un conjunto rígido de varias bandejas portadoras de receptáculos individuales y a su vez, de envases de

10. productos alimenticios, que ocupan un espacio muy reducido y que son fácilmente transportables.

Para su mejor comprensión, se adjunta a título de ejemplo, un dibujo explicativo del dispositivo objeto del presente Modelo de utilidad.

15. La figura 1 es una vista en alzado lateral que representa un dispositivo según el presente Modelo de utilidad, representándose en la figura 2 una vista en planta de una de las cestas o receptáculos individuales.

La figura 3 representa una disposición paletizada.

20. Tal como se aprecia en las figuras, el presente Modelo de utilidad comporta de modo esencial una bandeja -1-, dotada de reborde periférico y de múltiples ranuras en el fondo, susceptible de recibir las cestas o receptáculos individuales -2-, dotados también de un amplio reborde periférico

25. apropiado para retener los vasos -3- y poseyendo una asa central -4-. Cada una de las bandejas -1- recibe múltiples envases -2- que soportan los vasos y posee además una serie de aberturas en la base inferior, a través de las cuales pasan las correspondientes asas -4-, quedando sujetas en las bandejas intermedias y formando todo un conjunto que puede ser fácilmente paletizado tal como representa la figura 3.

30.



Todo cuanto no afecte, altere, cambie o modifique la esencia del dispositivo descrito, será variable a los efectos del actual Modelo.

N O T A.

5. Se reivindica como objeto de este registro por Modelo de utilidad:

1.- Un dispositivo para el transporte de envases de productos alimenticios, caracterizado por comprender una bandeja portadora de un reborde lateral periférico y dotada de múltiples aberturas en su fondo, siendo susceptible de recibir diferentes cestas individuales portadoras de los envases, dotadas asimismo de reborde exterior y asa saliente, susceptibles de introducirse con cierta presión en las aberturas de una bandeja superpuesta a la primera estableciendo en conjunto un bloque fijo.

Sean cuales fueren las circunstancias que concurren en la esencialidad del Modelo de utilidad, definido en la anterior reivindicación, cuyo objeto es:

2.- "UN DISPOSITIVO PARA EL TRANSPORTE DE ENVASES DE PRODUCTOS ALIMENTICIOS".

Consta la presente memoria de tres hojas foliadas, mecanografiadas por una sola cara y de los dibujos unidos a la misma.

Barcelona, 16 DIC. 1971

25. P.A. de PLÁSTICOS CELULOSICOS, S.A.

ALFONSO DURÁN  
p. p.

Fdo.: Luis Durán Benejam

FE/mc.

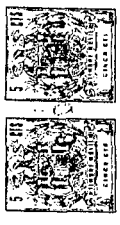

FIG.1

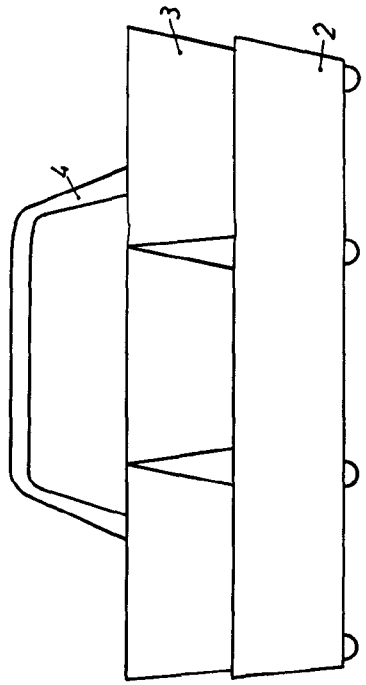

FIG.3

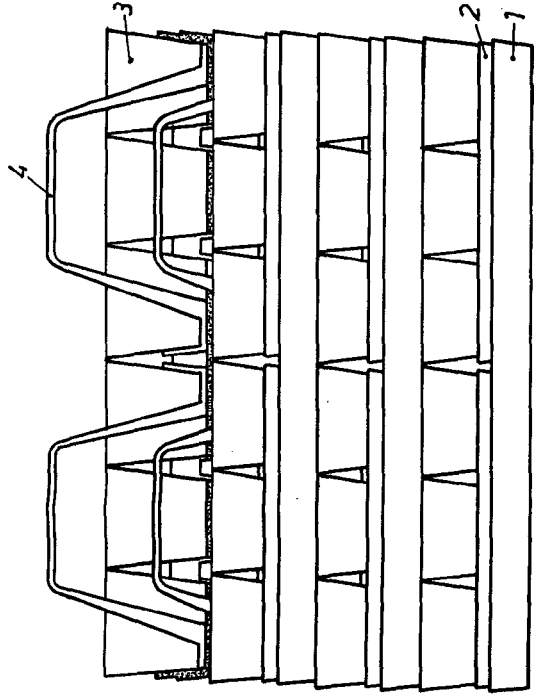
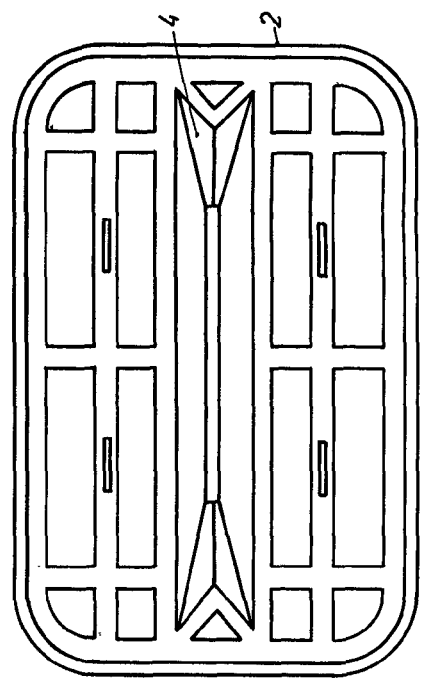

FIG.2



BARCELONA, ... 1977  
P. A.

ALFONSO DURÁN  
P. P.

Fdo.: Luis Durán Becerra