

176164

176164

MEMORIA DESCRIPTIVA

DE UNA

PATENTE DE INVENCION

por veinte años en España

a favor de:

la Sociedad Comercial Industrial RECO Lda.

domiciliada en Arena 16

Las Palmas de Gran Canaria

por:

"NUEVO SISTEMA DE CONSTRUCCION DE ENVASES DE MADERA SIN CLAVAZON
METALICA"

de la que es inventor el Sr. D. Manuel Fontes Cabrera

Madrid, 19 de Diciembre de 1946

176164



MEMORIA DESCRIPTIVA

de una Patente de Invención/ por veinte años en España/ a favor
de la Sociedad "Comercial Industrial RECO Lda.", domiciliada en Are-
na 16, Las Palmas de Gran Canaria,

por:

"NUEVO SISTEMA DE CONSTRUCCION DE ENVASES DE MADERA SIN CLAVAZON
METALICA".

- 1 Los envases que se usan en la actualidad para el transporte de frutos y otros artículos tropiezan, en la hora presente, de una gran dificultad para su construcción, debido a la escasez de clavazón y madera necesaria para su fabricación.
- 5 Con objeto de obviar estos grandes inconvenientes, se ha ideado y llevado a la práctica un nuevo sistema de construcción de estos envases, que tiene la gran ventaja de no necesitar ninguns clavazón de metal, cediendo así a la industria nacional una cantidad de metal ne-

176164

2



cesaria para otras atenciones más perentorias..

10 Tiene también la Patente que nos ocupa las ventajas siguien-

tes:

a) Pueden construirse completamente a máquina y en serie.

b) No llevan tachas metálicas.

c) Para iguales dimensiones que las usuales, llevan menos ma-

15 dera.

d) Pesan menos.

e) Son más manejables.

f) Ocupan menos espacio en igualdad de contenido.

g) Se deslizan mejor por los planos inclinados que forman las

20 planchas de estiva.

h) Tienen mayor resistencia a la compresión, cosa que favorece el entongado.

i) Menos deformable, presentando una mayor rigidez.

j) Menos peligroso su manejo, por carecer de tachas metálicas,

25 siempre cortantes y peligrosas en su manipulación.

k) Gran facilidad de apertura y cierre, pudiéndose examinar su contenido sin roturas del envase.

30 Por todas estas ventajas, los solicitantes, creyendo que su invento es de gran utilidad, desean acogerse a los beneficios de



Patente de Invención en España y sus Colonias, con arreglo a la legislación vigente.

El invento que nos ocupa está construido, como se indica en los dibujos adjuntos, por unos armazones de madera ensamblada, cuyos huecos están rellenos total o parcialmente por tablas de madera, cartón o cualquier materia apropiada, de tal forma dispuesta que permite una refrigeración natural del contenido envasado. Tiene en el caso particular que nos ocupa, la forma de tronco de pirámide rectangular, pero puede hacerse en cualquier forma geométrica y tamaño apropiado a su contenido.

En las láminas pueden verse unas figuras en perspectiva del envase y vistas en proyecciones horizontales y verticales de todos sus lados.

El fondo está formado por dos tiras formando largueros y cuatro tablas.

Las tiras están provistas de una ranura en casi toda la longitud de una de sus caras estrechas, de manera que permita alojar los topes de las tablas, y una vez embutidas éstas, normales a las tiras, son atravesadas por pasadores, también de madera, con objeto de fijar y dar rigidez al conjunto.

Estas tiras, por las caras opuestas a la ranura llevan un lomo,

1 7 6 1 6 4



4

el cual va embutido en la ranura de la parte baja del costado largue-
ro.

55 El costado larguero está formado por dos tiras desiguales y cua-
tro tablas iguales, dos a dos, según la figura.

La tira mayor lleva a lo largo de la cara estrecha inferior,
una ranura en casi toda su longitud para alojar los topes de las ta-
blas, y a lo largo de una de sus caras anchas y sin terminación en
un tope, una ranura para deslizar y fijar la tapa.

60 La tira inferior lleva una ranura en casi toda su longitud de
su cara estrecha superior, para alojar los topes de las tablas y ser
atravesadas por pasadores, formando cuerpo tabla y tiras.

65 El cabezal A está formado por dos tiras y tres tablas, según la
figura, con ranuras para los topes de las tablas, según se explicó más
arriba, pero sin ranuras laterales,

El cabezal B es igual que el A, con la diferencia de que la tira
superior no es tan ancha para permitir el paso de la tapa.

70 La tapa se compone de dos tiras largueros y cinco tablas de igual
forma que la descripción del fondo, pero las tiras dispuestas según di-
bujo.

El ensamble de los costados con los cabezales, puede estar forma-
do por pasadores que los atraviesan en diagonal por las tiras de la

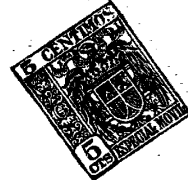

parte alta, y en la parte baja al pasador atraviesa las tiras y la esquina del fondo paralelamente a ésta.

75

Otro ensambla puede estar formado por pequeños cartabones que atraviesen las tiras de larguero y cabezal paralelamente a tapa y fondo y a su vez atravesado cartabón y tiras por pequeños pasadores.

80

Otro ensamble puede estar formado por tronco con ranuras para alojar los topes de las tiras de larguero y cabezal y atravesados éstos por pasadores que impidan toda movilidad.

85

Se hace notar que todas las tablas embutidas en ranuras de largueros pueden ser sustituidas por cualquier materia apropiada, cartón, resina sintética, etc. y puede ser también de una plancha continua en lugar de varias, formando en este caso un conjunto cerrado, hermético, o no, si se horada la antedicha plancha.

90

NOTAS

1º.- Nuevo sistema de construcción de envases de madera sin clavazon metálica.



2^o.- Nuevo sistema de construcción de envases de madera sin clavazón metálica, como se reivindica en la nota 1. caracterizado por formarse los fondos y caras por unos largueros ranurados, casi en toda su longitud por un costado, por las que entran unas tablas, cartón o cualquier materia apropiada, que quedan entre sí juntas o separadas, constituyendo todo este conjunto los lados del envase, al cual se le da rigidez por medio de unos pasadores de madera que atravesando los largueros, fijan las tablas.

3^o.- Nuevo sistema de construcción de envases de madera sin clavazón metálica, según se reivindica en los puntos anteriores, caracterizado porque los largueros, además de la ranura reivindicada en la nota 2, tienen otra perpendicular a ellas, para que al igual que la anteriormente descrita, aloje las tablas o tabla que hace de fondo o conjunto de tapa.

4^o.- Nuevo sistema de construcción de envases de madera sin clavazón metálica, según se reivindica en los puntos anteriores, caracterizado porque los largueros que sujetan y forman la tapa, llevan además de la ranura paraa alojar las tablas, un lomo en la parte opuesta a la ranura, que introducido por la ranura de los largueros de los lados que sirve para sujetar la tapa, queda de esta forma de corredera, permitiendo abrir o cerrar el envase por deslizamiento.

176164



7

5°.- Nuevo sistema de construcción de envases de madera sin
115 clavazón metálica, según se reivindica en las notas 1 y 2, caracte-
rizado porque los lados o caras menores del envase son uno de mayor
altura que otro, con objeto de que permite el menor la salida de la
tapa por deslizamiento, y el mayor sirva de tope a la antedicha tapa,
pudiéndose hacer en el larguero superior de esta cara una ranura, para
120 que entre la tapa, o bien hacerse liso, quedando entonces dicha tapa
fija únicamente por dos lados, que convenientemente fijados por pasa-
dores inmovilizan por completo la tapa, pudiendo lacrarse o precintarse
dichos pasadores, para evitar la sustracción del contenido.

6°.- Nuevo sistema de construcción de envases de madera sin cla-
125 vazón metálica, como se reivindica en las notas anteriores, caracte-
rizado porque los lados o caras van unidos entre sí por unos cartabo-
nes de madera embutidos en los largueros y fijados a ellos por varios
pasadores también de madera, o cualquier materia apropiada.

7°.- Nuevo sistema de construcción de envases de madera sin cla-
130 vazón metálica, como se reivindica en los puntos 1 al 5, caracteriza-
do porque los lados van unidos entre sí por un simple pasador de ma-
dera colocado oblicuamente a dos largueros laterales y sujetando por
pasadores, como en el punto anterior.

8 o.- Nuevo sistema de construcción de envases de madera sin

176164

135

clavazón metálica, como se reivindica en los puntos 1 al 5, caracterizado porque pueden unirse las caras o lados con el fondo, por medio de ensamblado, de espiga, cola de milano, o cualquier procedimiento adecuado, llevando siempre pasadores de madera como fijación.

140

9º.- Nuevo sistema de construcción de envases de madera sin clavazón metálica, tal y como se describe en la presente Memoria, representa en los dibujos adjuntos y reivindica en las anteriores notas.

Esta Memoria consta de ocho hojas, mecanografiadas por una sola cara.

Madrid, 19 de diciembre de 1946



LACRUZ

P. P.

J. AGUILA

176164

Cabezal A.

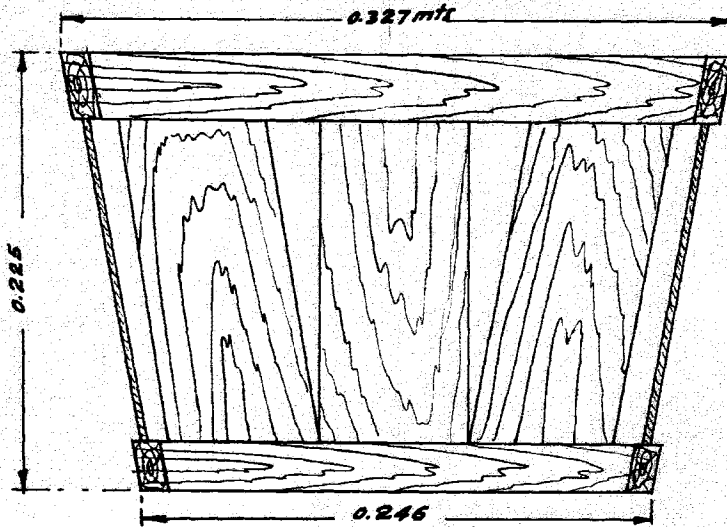

Cabezal B.

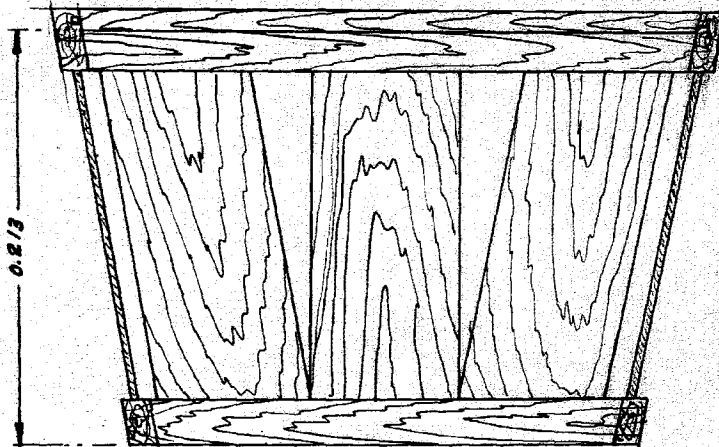

Escala 1:3

Manuel Ferrer

Fondo

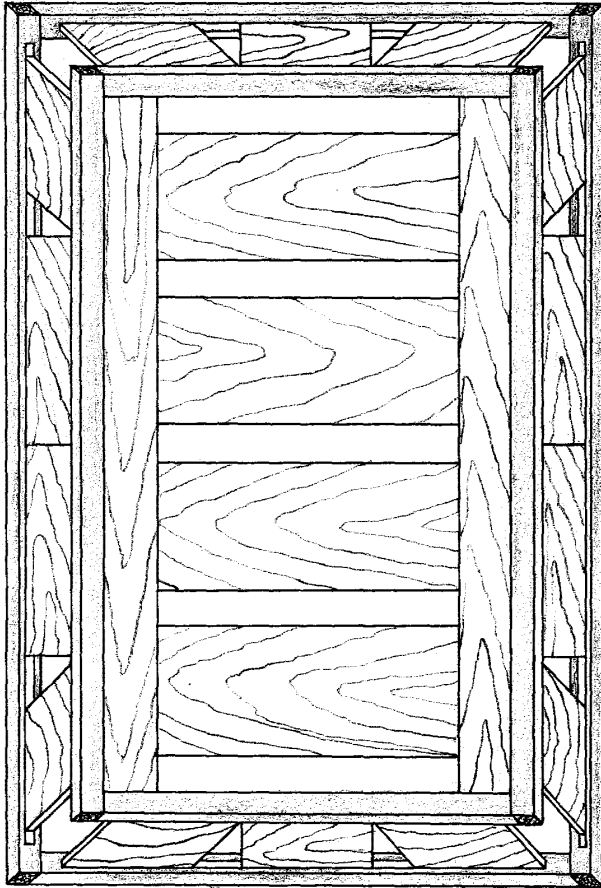

Costado

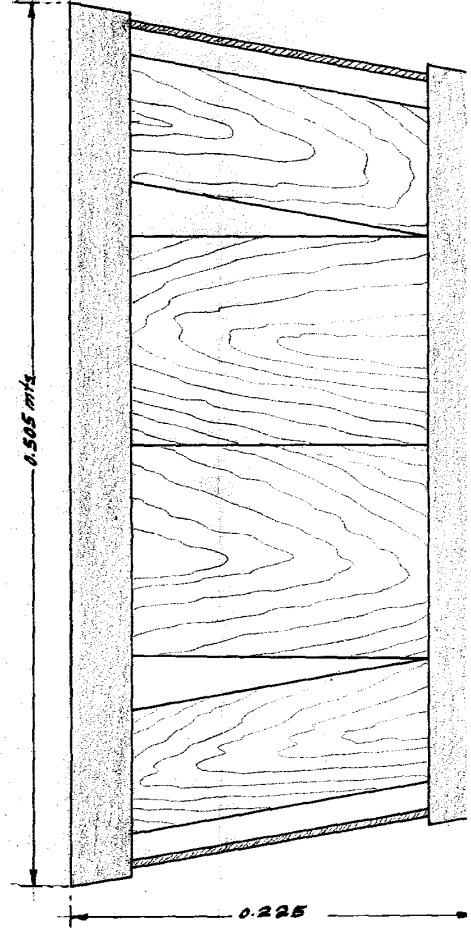

1/3

Costado

Planta

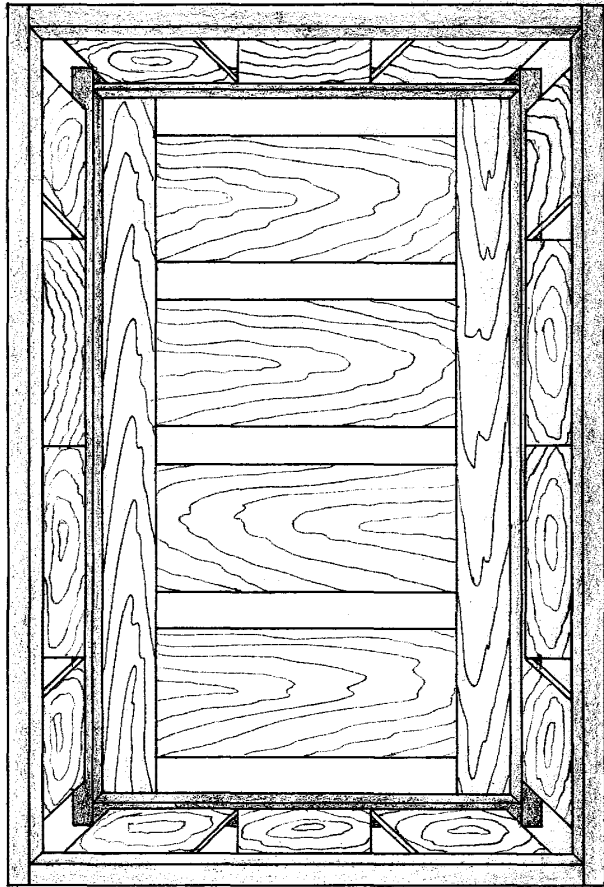
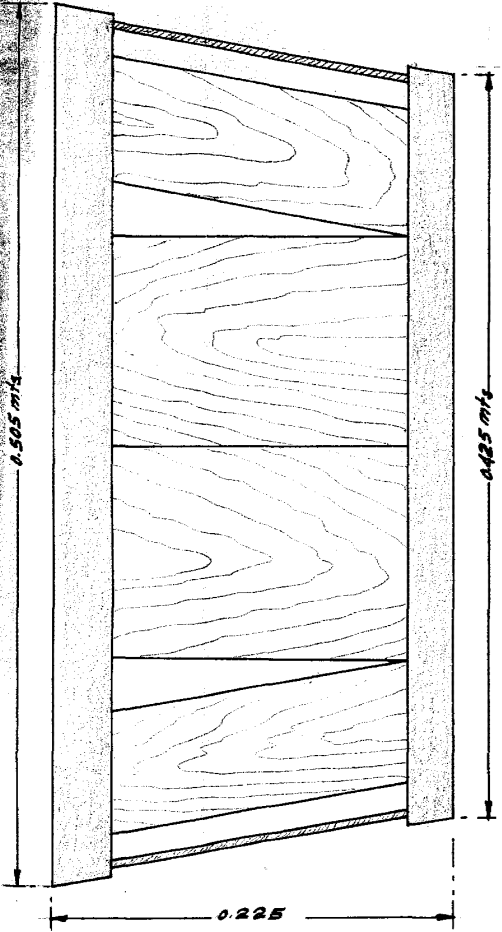

2/3



175164

anta

Escala

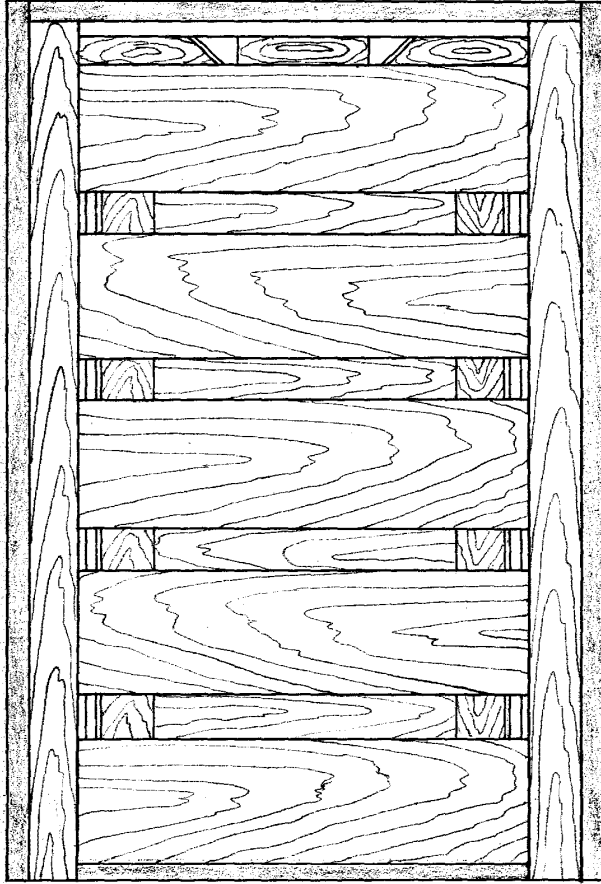
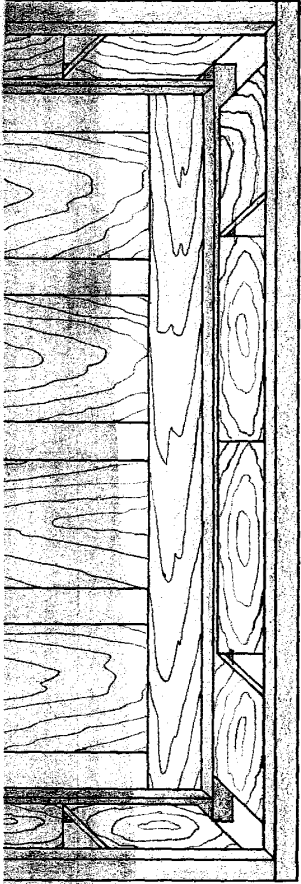

Escala 1:3 *Manuel...*

3/3



Vista

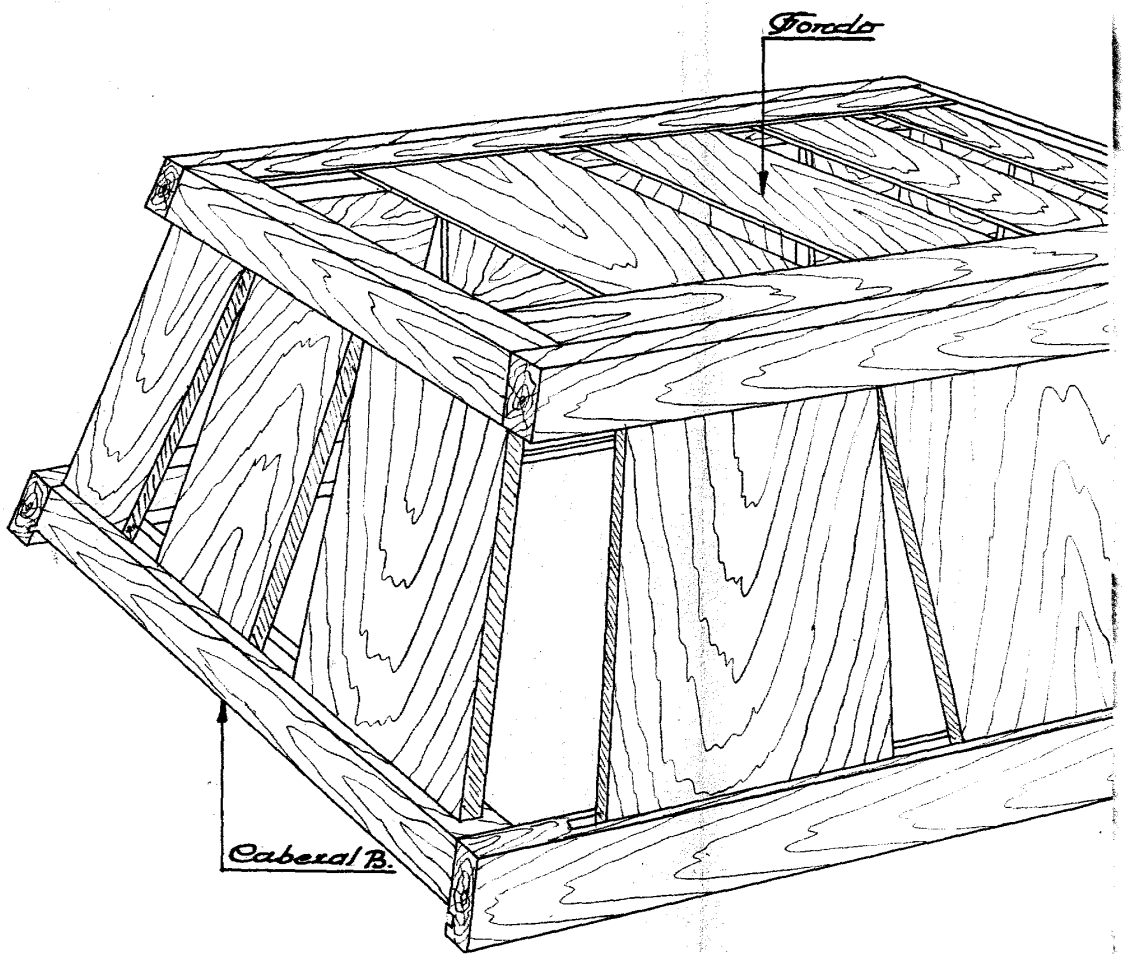

2/3

146164

Vista en perspectiva del envase

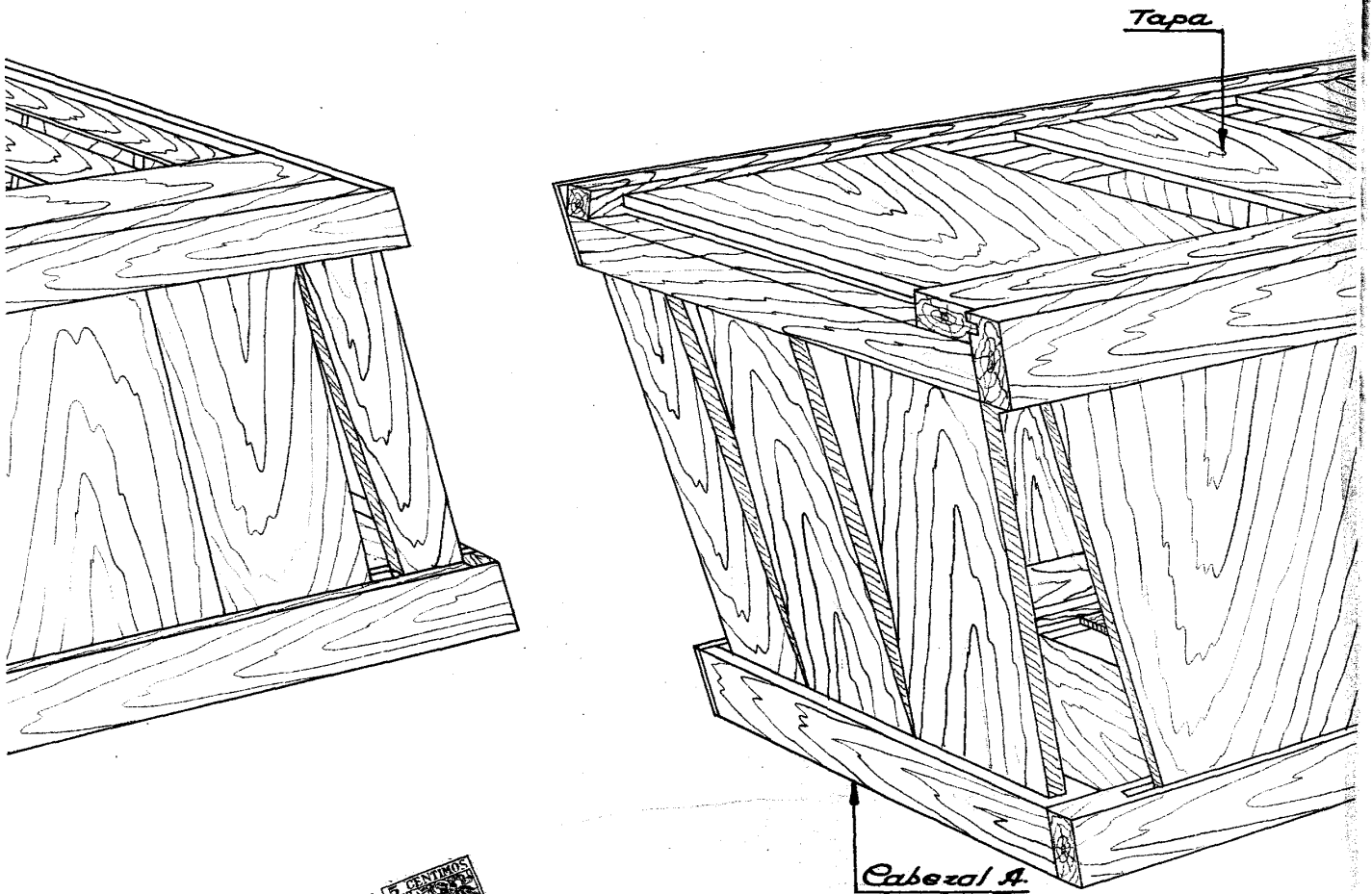

3/3

3797

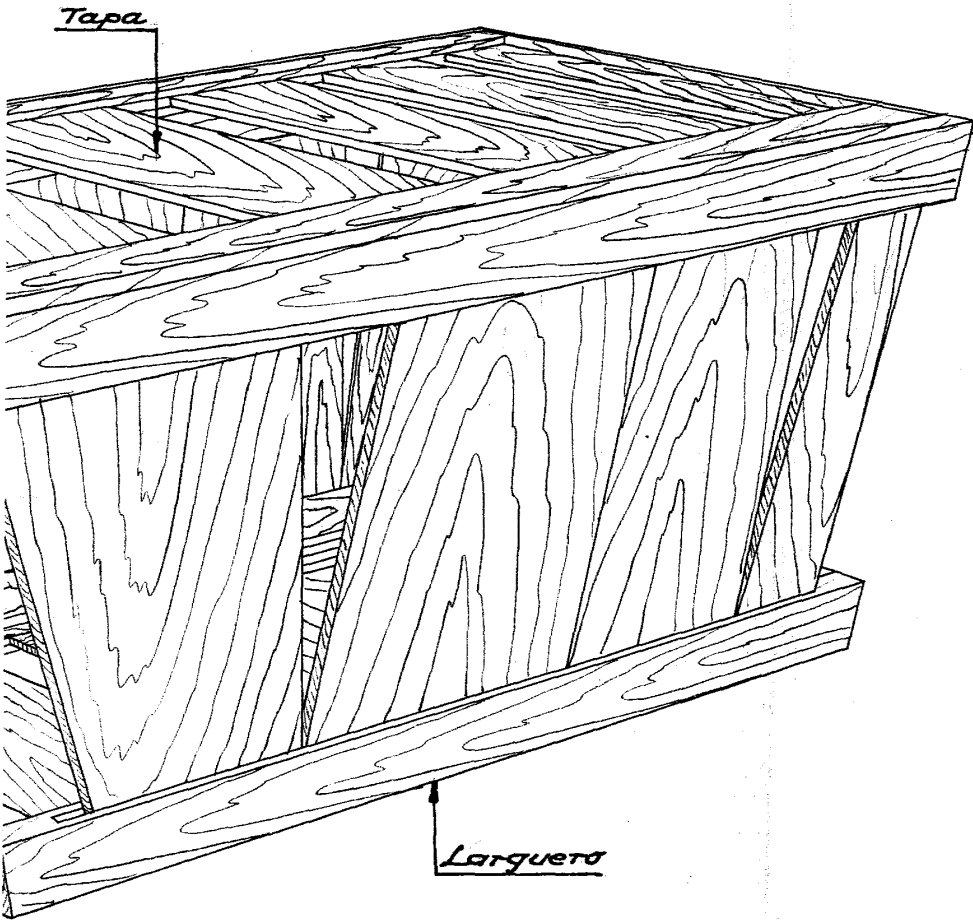

Manuel Cortés