

1701

276142



PATENTE DE INVENCION

por 20 años

por "UNOS PERFECCIONAMIENTOS EN LAS MAQUINAS PARA FABRICAR LADRILLOS MOLDEADOS", a favor de D. Jaime Castells Vila, de nacionalidad española, domiciliado en Igualada (Barcelona).

=====

MEMORIA DESCRIPTIVA

El recurrente ha ideado y puesto en ejecución práctica unos perfeccionamientos en las máquinas para fabricar ladrillos y piezas de tierra moldeados, que por ser nuevos y de su propia invención solicita que

5. Se le garantice en su propiedad y exclusiva explotación mediante la concesión de la Patente de invención a que se refiere la presente memoria descriptiva.

Para mejor describir las características de los

- perfeccionamientos ideados nos vamos a referir a los
10. dibujos que, a título de ejemplo, se adjuntan a esta memoria, si bien haciendo constar que a los efectos legales de la Patente que se solicita serán variables todos cuantos detalles no afecten, alteren, cambien o modifiquen la esencia de los perfeccionamientos en cuestión.
15. tión.

- La esencia de los repetidos perfeccionamientos radica en el hecho de que la tierra debidamente triturada al entrar por la tolva -1- en el mezclador -2- es recogida entre dos espirales o tornillos de arquímedes -3-,
20. que giran en sentidos contrarios; los cuales a la par que la harán avanzar, la refinan y mezclan a fondo.

- Las últimas espirales -9- de estos tornillos están inclinadas al revés, a fin de servir de tope a la tierra, y evitar que se presione y salga por los ejes.

25. En el extremo de la caja mezcladora -4- se sitúan además unos tabiques o tolva -5- de guía que dirigirán a la tierra hasta el orificio -4- de paso al compartimento inferior -6- en donde es recogida y sufre el empuje de otro tornillo de arquímedes -7- que conduce a
30. la tierra de nuevo hasta el frente de la máquina prensándola contra el molde de salida -8-.

- En consecuencia el trabajo ejecutado pueda ser muy perfecto, fino, prácticamente continuo y sin riesgos de pérdidas de tierra por trasiegos inútiles. El sistema
35. de engranajes para dar movimiento a los descritos tornillos queda localizado en el exterior de la carcasa, y es tal que produce una mayor velocidad en los dos tornillos superiores respecto al inferior a fin de asegurar un cierto trabajo de prensa en los primeros y efectuar
40. así el refino de la tierra.



173142

N O T A.

Se reivindica como objeto de esta Patente de invención:

- 1.- Unos perfeccionamientos en las máquinas para fabricar ladrillos moldeados, caracterizados por el hecho de recoger la tierra ya triturada y mezclada procedente de una tolva de carga superior, entre un par de tornillos de arquímedes que giran paralelamente uno en sentido contrario del otro transportan, refinan y mezclan íntimamente a la tierra hasta dejarla caer sobre otro tornillo situado en una cámara inferior, que la empuja en sentido contrario y la presiona contra el molde de salida; con lo que las transmisiones a los ejes de dichos tornillos quedan situadas en uno de los extremos de la máquina; quedando totalmente cubiertas y cerradas las trayectorias a seguir por las tierras desde la tolva al molde de salida.
- 45.
- 50.
- 55.
- 2.- Los propios perfeccionamientos de la reivindicación anterior, caracterizados por el hecho de que las últimas espirales de los dos tornillos superiores estén inclinadas en sentido contrario a las del resto del respectivo tornillo a fin de servir de tope a la tierra, e impedir que se presione y salga al exterior por la junta de los ejes.
- 60.
- 65.
- 3.- Los propios perfeccionamientos de las reivindicaciones 1 y 2, caracterizados por el hecho de que la velocidad de giro del par de tornillos superiores sea mayor que la del tornillo inferior a fin de conseguir el efecto de refino de la tierra en tanto se mantenga en contacto con aquel primer par.
- 70.



Sean cuales fueren las circunstancias que concu-

rran con la esencialidad de la Patente definida en las anteriores reivindicaciones, cual objeto es:

75. 4.- "UNOS PERFECCIONAMIENTOS EN LAS MAQUINAS PARA FABRICAR LADRILLOS MOLDEADOS".

Consta la presente memoria de cuatro hojas foliadas mecanografiadas por una sola cara y del dibujo unido a la misma.

80. Barcelona veintidós de noviembre de mil novecientos cuarenta y seis.

P.A. de D. Jaime Castella Vila,



L. OLIVAN
P. P.

D. Jaime Castells Vila

Hoja única

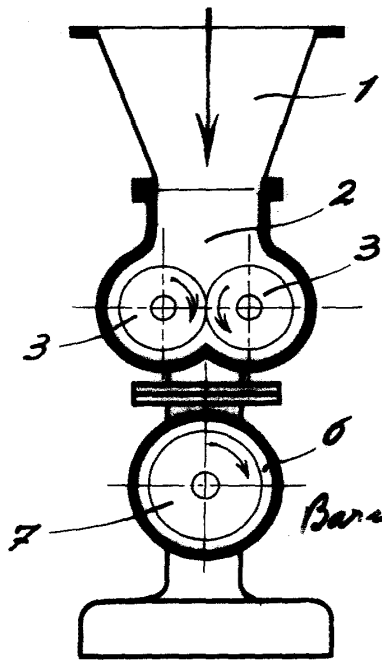
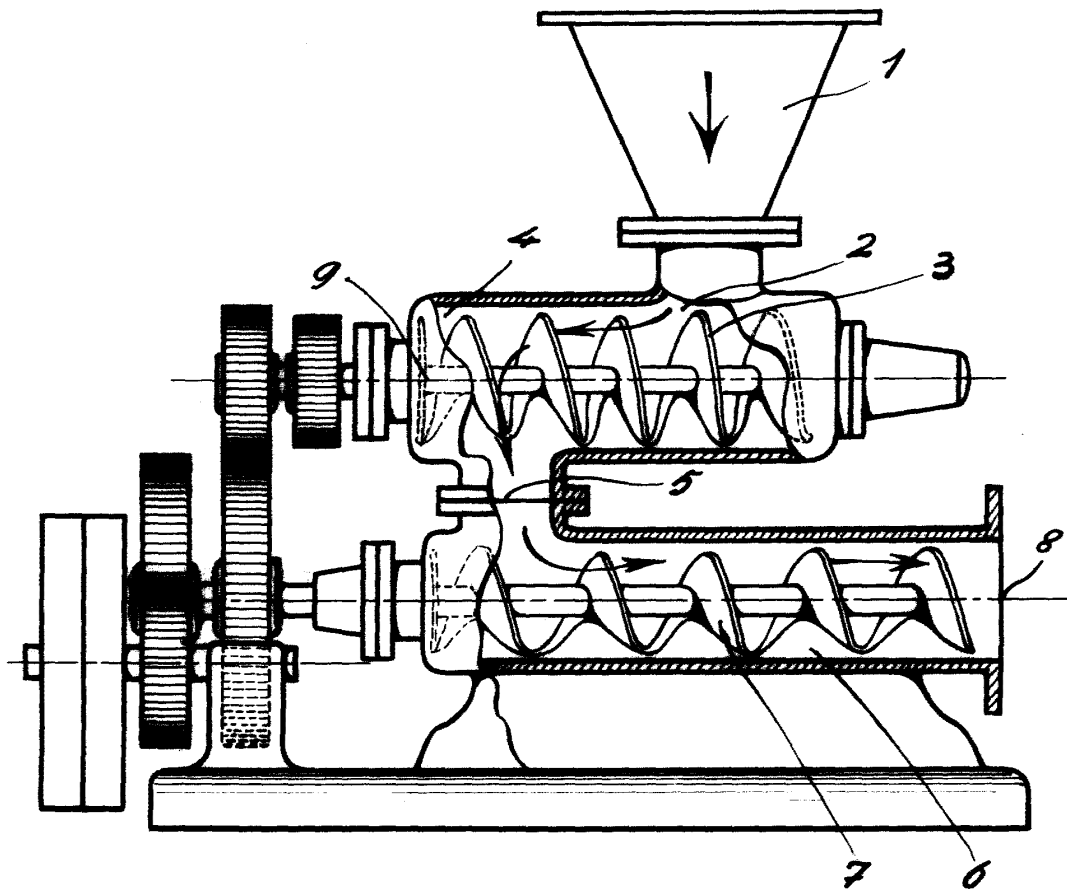

Barcelona 22 noviembre 1946

L. DURAN
P. P.
[Signature]

Escala variable