



dos, presentando indudables ventajas de todo órden, puesto que con ellos se permiten distintas conformaciones en las aplicaciones de asientos en viviendas, establecimientos públicos, bancos y en general, en todos aquellos lugares, en los que se pretenda montar asientos siguiendo las líneas que forman las paredes, resultando extremadamente fácil el montaje con que se obtiene la formación de asientos de cualquier clase, aún con reposabrazos u orejeras en los respaldos.

Se trata de unos elementos para la formación de asientos combinándolos entre sí, de modo que con éstos elementos se puede lograr y conseguir una gran variedad de asientos, como por ejemplo los representados en las figuras 16, 17, 18, 19, 20 y 21 de la hoja nº 2 que se acompaña, aún cuando éstas figuras son orientativas, ya que la forma que pueden adoptar son muy variadas, pudiendo como queda dicho, lograrse asientos con reposabrazos y reposacabeza tipo orejeros.

Para obtener el ensamblamiento de las distintas partes que constituyen los asientos, se dispone de unas piezas machihembradas, que encajan entre sí y se fijan por medio de orificios pasantas, a unos espárragos laterales, salientes de las partes mullidas, disponiéndose para ello de piezas machihembradas que adoptan formas distintas y ángulos variados.

Para una mejor comprensión de las características generales anteriormente expuestas, se acompañan dos hojas de dibujos que nos muestran un caso gráfico de realización práctica de los elementos para la forma-



8:6:73

ción de asientos objeto del presente registro, haciendo constar, que las figuras diseñadas en dichas hojas de dibujos, deberán ser examinadas en sentido amplio y general y sin carácter limitativo alguno, dada su condición eminentemente informativa,

Las figuras representadas en las dos hojas de dibujos que se acompañan, exponen como a continuación se determina:

Figura 1.- Planta de un soporte rígido, del que sobresalen dos espárragos por los lados cortos en sus extremos, pudiendo presentar el soporte, una planta rectangular o trapezoidal.

Figura 2.- Perspectiva de uno de los extremos del soporte rígido de la figura 1, en donde se observan unos cilindros, de los que sobresalen los espárragos roscados.

Figura 3.- Pieza hembra de tubo de perfil rectangular, provista de dos orificios pasantes, para el alojamiento de los espárragos de las figuras 1 y 2.

Figura 4.- Pieza machihembrada de perfil rectangular maciza en su mitad y hueca en la otra mitad, con cuatro orificios pasantes, dos en la parte macho y otros dos en la parte hembra.

Figura 5.- Pieza machihembrada similar a la figura 4, pero con la diferencia de presentar un ángulo obtuso muy amplio, llevando los correspondientes orificios pasantes.

Figura 6.- Pieza hembra de tubo de perfil rectangular, formando ángulo recto, y provista de los correspondientes orificios pasantes.

Figura 7.- Pieza machihembrada en ángulo recto, de forma que uno de los brazos del ángulo corresponde a la par



te macho y el otro brazo a la parte hembra, yendo ambos brazos, provistos de orificios pasantes.

5
Figura 8.- Pieza machihembrada similar a la figura 5, presentando un ángulo obtuso más cerrado, llevando los orificios pasantes en las partes macho y hembra, en número de dos.

10
Figura 9.- Pieza machihembrada de tres brazos, con un ángulo de 120 grados en su parte superior y de 90 grados en la inferior, disponiendo en la parte exterior comprendida entre los dos brazos hembra, de un amplio ángulo obtuso.

15
Figura 10.- Pieza machihembrada de tres brazos, dos macho y uno hembra, formando ángulo obtuso en su parte superior entre uno de los brazos macho y el brazo hembra; ángulo recto inferior entre los brazos macho y ángulo obtuso exterior entre un brazo macho y el brazo hembra, yendo los brazos de la pieza, provistos de orificios pasantes.

20
Figura 11.- Pieza soporte de un lado, para elementos de reposabrazos y cabeza, yendo provista de orificios pasantes.

Figura 12.- Pieza soporte del lado opuesto, para elemento de reposabrazos y cabeza, provista de orificios pasantes.

25
Figura 13.- Módulo rectangular, formado por los soportes de las figuras 1 y 2 y material de mullido.

Figura 14.- Módulo trapecial, formado por los soportes de las figuras 1 y 2, y material de mullido.



Figura 15.- Módulo ovalado, formado por los soportes de las figuras 1 y 2 y material mullido.

5 Figura 16.- Conjunto de asientos en alzado lateral, como una de las formas de montaje de los elementos, a base de las piezas machihembradas descritas en las figuras anteriores.

10 Figura 17.- Conjunto en alzado de otra de las formas de montaje de los elementos para sientos, de modo que las piezas de unión machihembradas, están alojadas en el interior del forro de tela.

Figura 18.- Otra de las formas de montaje en alzado y visto lateralmente, con las piezas de unión vistas.

15 Figura 19.- Proyección lateral en alzado de un asiento montado, formado por varios módulos unidos entre sí por los elementos de fijación, situados en la parte interior de la tela del forro.

Figura 20.- Planta de varios asientos montados contiguamente, alineados rectilíneamente.

20 Figura 21.- Planta de varios asientos montados contiguamente, formando una línea quebrada, acoplable sobre las paredes.

25 Al objeto de facilitar la localización de las diferentes partes que constituyen éstos elementos para la formación de asientos, se han incorporado acotaciones numéricas en las figuras de las dos hojas de dibujos que se acompañan, relacionadas con las descripciones que se realizan a continuación, siendo -1-, un soporte rígido, que presenta en sus lados longitudinales, los cilindros -2-, rematados por los espárragos roscados salientes -3-, encon



trándose alojado éste soporte rígido -1-, en el interior de las partes mullidas de los módulos -4-,-5- y -6-, que adoptan diversas formas, según las necesidades para efectuar el montaje de asientos.

5 Para efectuar el montaje de los distintos módulos obteniéndose los asientos de formas variadas, se dispone del perfil -7- constituido por un tubo de perfil rectangular, actuando de pieza hembra, cuyo perfil -7-, comprende los orificios pasantes -8-, para alojar los espárragos roscados salientes -3-, al propio tiempo que se dispone de otros elementos acoplables formados por la pieza -9-, machihembrada en línea recta; la pieza -10-, machihembrada, formando un ángulo obtuso de gran amplitud; la pieza -11-, hembra, constituida de perfil rectangular en ángulo recto; la pieza machihembrada -12- en ángulo recto; la pieza -13-, machihembrada, formando ángulo obtuso; la pieza -14- machihembrada, de tres brazos, dos hembra y uno macho, y la pieza -15-, machihembrada de tres brazos, dos macho y uno hembra, de modo que entre todas éstas piezas, se permite la formación de asientos de formas variadas y de fácil construcción.

20 La pieza machihembrada -9-, en su parte hembra -16-, presenta los orificios pasantes -17-, para que al alojarse dentro de ella cualquiera de las partes macho 18- de cualquiera de las piezas -10-,-12-,-13-,-14- ó -15-, coincide los orificios de las partes macho -19-, introduciéndose entonces los espárragos roscados -3-, y fijándose por tuercas ciegas, obteniéndose cualquier forma en los asientos, del mismo modo que la parte macho -20- de la

276107

176107



5 - pieza -9-, provista de los orificios -19-, al alojarse dentro de la pieza -7-, deben coincidir sus orificios -19- con los orificios -8-, para el alojamiento de los espárragos roscados -3-, solidarios de los cilindros -2-, montados en los soportes rígidos -1-, alojados dentro de las partes mullidas de los módulos que forman los asientos

10 Finalmente, para obtener asientos provistos de reposabrazos y reposacabeza, se dispone de los soportes -21-, finalizados superiormente, en el perfil angular -22- y del perfil transversal -23-, que comprenden los orificios pasantes -24-, para la fijación al conjunto del asiento, yendo convenientemente forrados de las partes muelles para éstos casos.

15 Estimando ámpliamente descritas todas y cada una de las partes que forman los elementos para la formación de asientos objeto del presente registro, solamente, resta consignar la posibilidad de construirse en variedad de materiales, tamaños y formas, pudiendo igualmente introducirse en su constitución, aquellas variaciones de tipo constructivo que la práctica aconseje, siempre y cuando las mismas, no sean capaces de alterar los puntos esenciales, puestos de manifiesto en la siguiente

NOTA REIVINDICATORIA
 =====

25 En el presente Modelo de Utilidad, se reivindican como no conocidos ni practicados en España, los siguientes puntos:

- 1.- Elementos para la formación de asientos, caracterizados por comprender un soporte rígido de cons-



titución rectangular o trapezoidal, que dispone en los
lados longitudinales, de unos cilindros solidarios, que
presentan en los extremos, unos espárragos roscados, sa-
lientes por los lados transversales, quedando alojados
5 éstos soportes rígidos con sus cilindros y espárragos,
en el interior de unos módulos de material de mullido,
de forma que únicamente sobresalen por los laterales de
los mullidos, los espárragos salientes, para permitir el
montaje de otros módulos contiguos, mediante unos elemen-
10 tos de fijación y tuercas ciegas.

2.- Elementos para la formación de asientos, carac-
terizados por comprender unas piezas de ensamblamiento
por machiembredo, constituidas por perfiles de sección
rectangular, y barras de la sección interior de éste per-
15 fil, cuyos piezas, son mitad macho y mitad hembra, adop-
tando línea recta o angulaciones, así como formando pie-
zas de tres brazos, disponiendo las partes macho y hembra
unos orificios pasantes, que coinciden los de las partes
macho con las partes hembra, y en cuyos orificios se alo-
20 jan los espárragos roscados de la precedente reivindica-
ción, uniendo solidariamente, una parte macho alojada en
otra parte hembra de distintas piezas, permitiéndose la
formación de distintos asientos por módulos contiguos.

3.- Elementos para la formación de asientos, ca-
25 racterizados por comprender unos soportes de material rí-
gido formado por pletinas, que adoptan superiormente una
angulación del material, e inferiormente, presentan un
brazo orientado hacia atrás, con cuyas piezas o soportes,

6-6-73

176107



- 9 -

se permite la formación de reposabrazos o reposacabeza, mediante el correspondiente mullido y forro.

5 4.- " ELEMENTOS PARA LA FORMACION DE ASIEN
TOS ", de conformidad en un todo en lo esencial y fines
industriales a lo descrito en la precedente memoria des-
criptiva y gráficamente representado en los adjuntos pla-
nos para su mejor comprensión.

Esta memoria consta de OCHO hojas escritas
ó mecanografiadas por una sola cara a doble espacio.

Madrid, 14 ENE 1972

Por autorización del interesado.

Fig. 3



Fig. 4

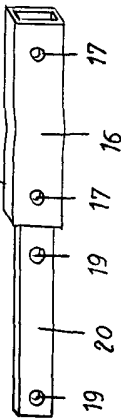

Fig. 5

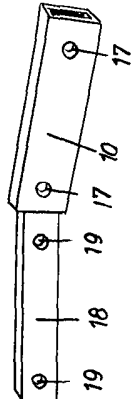

Fig. 6

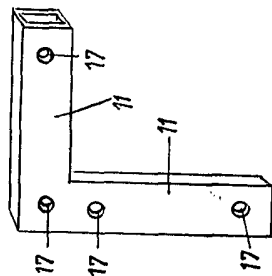

Fig. 9

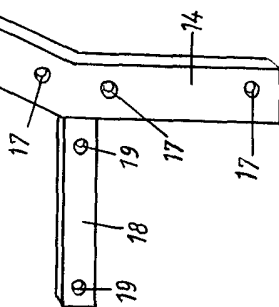

Fig. 7

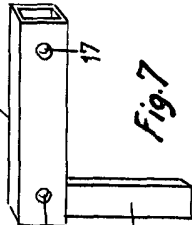

Fig. 10

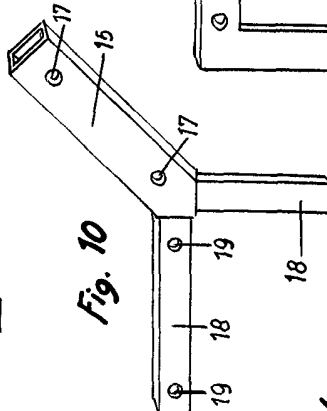

Fig. 11

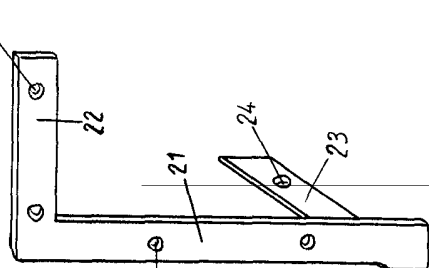

Fig. 12

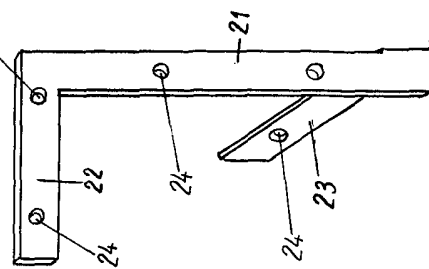

Fig. 1

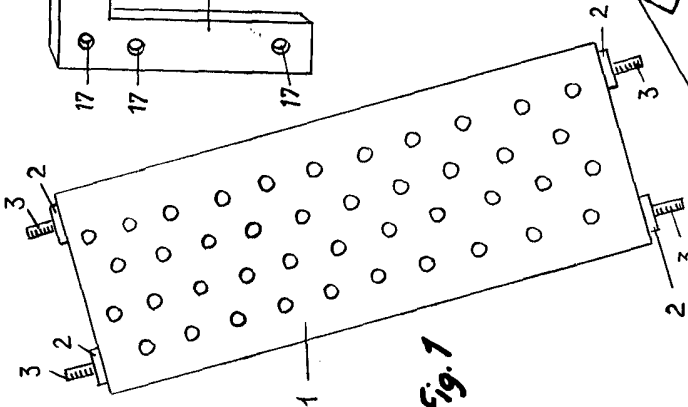

Fig. 2

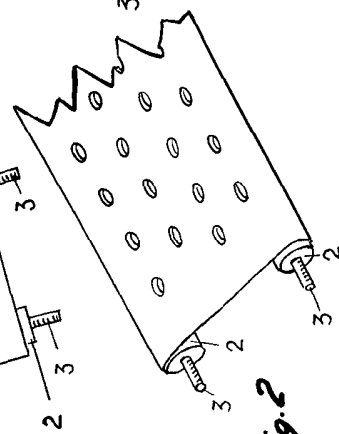

Fig. 14

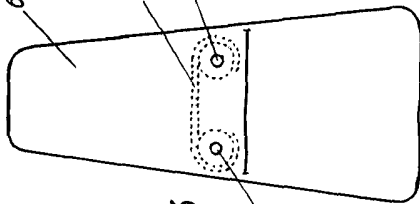

Fig. 13

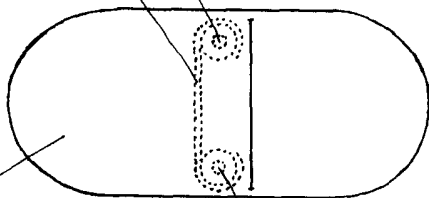
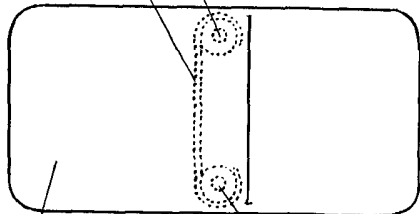

Fig. 15

Escala variable

