

8-9-73

176070

176070



B 44 C

MODELO DE UTILIDAD

por 20 años por

"CARTELERA PUBLICITARIA LUMINOSA PARA LINEAS DE TRANSPORTE DE VIAJEROS", a favor de DON CARLOS CAMPO ALONSO Y DON JOSÉ AVILA GARCIA, domiciliados en MADRID, calle de Preciados, 37

MEMORIA DESCRIPTIVA

=====

Cada vez son más profusas las líneas de transporte de viajeros, y por tanto, se hace mucho más necesario que sus paradas se encuentren suficiente y ampliamente anunciadas, para evitar confusiones que frecuentemente se producen por falta de los necesarios anuncios al efecto, indicativos del recorrido que la línea de transporte efectúa, y dotados de la correspondiente señalización de acuerdo con los distintivos de los propios vehículos, con lo que es posible eliminar, sino todos los confusionismos que se producen, si la mayor parte de ellos. A tal fin, los interesados han ideado la cartelera publicitaria objeto del modelo de

5.-

10.-



- utilidad que nos ocupa, en la que se destaca visiblemente el distintivo de la línea de transporte y su recorrido, suficientemente iluminado, para destacar todo ello con suma claridad.
- 15.- Siéndonos conocido el objeto del modelo de utilidad que nos ocupa, con la ayuda de la lámina de dibujos adjunta, en la que se representa uno de sus variados ejemplos de realización práctica, pasaremos a describirlo.
- 20.- En la figura 1, se representa un alzado de la cartelera propiamente dicha, y en la figura 2, la misma cartelera convenientemente seccionada por la línea A-B con un detalle, de uno de sus ángulos, en la parte izquierda.
- 25.- Dicha cartelera está constituida por una estructura paralelepípedica, formada por un cerco o marco de aluminio a base de los perfiles 1, que se unen en ángulo recto, formando un rectángulo, tanto el perfil de la parte superior como el de la inferior, están provistos de las correderas 2 y 3, hacia ambas de las dos caras de la cartelera, cuyo detalle se encuentra representado a escala aumentada en el
- 30.- lado inferior izquierdo, a través de las cuales discurren dos láminas de material traslucido 4, en ellas introducidas.
- 35.- En el interior de la cartelera irán dispuestos los correspondientes elementos luminosos 5 y 6, bombillas o tubos fluorescentes, conectados a una red de corriente eléctrica, cuya luz ilumina las láminas o placas de plástico 4, haciendo visibles las representaciones que en ellas se hayan efectuado, como serán, por ejemplo, en la parte superior los colores convenientemente distribuidos que se utilizan para
- 40.- señalar la línea de transporte, tanto en sus vehículos como en sus paradas indicativas, y por debajo el plano del recorrido del vehículo, como así mismo, los anuncios que se estimen oportunos tanto por la cara posterior que podrá ser toda ella destinada a tal finalidad, como por la anterior.

8:9:73

- 3 -

176070R2



45.-

Todo el conjunto de la cartelera estará soportado por un poste 7, de perfil rectangular u otro cualquiera, para su anclaje en el suelo.

50.-

Una vez suficientemente descrito que nos es el objeto del modelo de utilidad que nos ocupa, que lo es solamente a título de ejemplo y una de las múltiples realizaciones a que en la práctica puede llegarse, tomando como fundamento en la construcción el descrito en la presente memoria, únicamente nos resta señalar que las modificaciones de forma, tamaños, materiales empleados y otras no

55.-

fundamentales, no deben ser consideradas variaciones que afecten a su esencialidad, pudiendo confeccionarse en cualquier tipo de materiales, formas y tamaños.

N O T A

60.-

El modelo de utilidad descrito recaerá, pues, sobre las siguientes reivindicaciones:

65.-

1ª.-"CARTELERA PUBLICITARIA LUMINOSA PARA LINEAS DE TRANSPORTE DE VIAJEROS", caracterizada por cuanto estará constituida por una estructuración paralelepípedica, lograda por los perfiles adecuados en los que el superior e inferior, hacia ambas de las dos caras de la cartelera, y hacia su interior, dispondrán de unas correderas, sobre las que discurrirán dos láminas transparentes, una a cada lado, para que puedan ser substituidas fácilmente y en las que aparecerá el plano de la línea de transportes a que se destine y en la parte superior los colores indicativos de ella, como así mismo en su reverso cualquier tipo de anuncio, disponiendo interiormente de los oportunos elementos luminosos eléctricos, para iluminarla convenientemente, y disponiendo finalmente para su anclaje a tierra de un poste de sustentación.

70.-

75.-

2ª.-"CARTELERA PUBLICITARIA LUMINOSA PARA LINEAS DE TRANSPORTE DE VIAJEROS".

80973

- 4 176070 128



Todo ello tal y conforme queda descrito, representado y reivindicado.

- 80.- Esta memoria consta de cuatro hojas mecanografiadas y foliadas por una sola de sus caras, conteniendo un
- 82.- total de ochenta y dos líneas.

MADRID A 12 DE ENERO DE 1972

P.A.

MANUEL DE ARPE.

8-9-73

176070



D I S E Ñ O

=====

DE UN MODELO DE UTILIDAD, A FAVOR DE DON CARLOS CAMPO ALON-
SO Y DON JOSE AVILA GARCIA, DOMICILIADOS EN MADRID, CALLE
DE PRECIADOS; N^o. 37, POR: "CARTELERA PUBLICITARIA LUMINOSA
PARA LINEAS DE TRANSPORTE DE VIAJEROS".

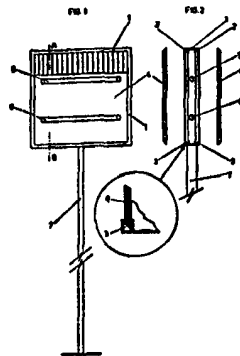

Escala variable.

MADRID A 12 DE ENERO DE 1972

P.A.

MANUEL DE ARPE.

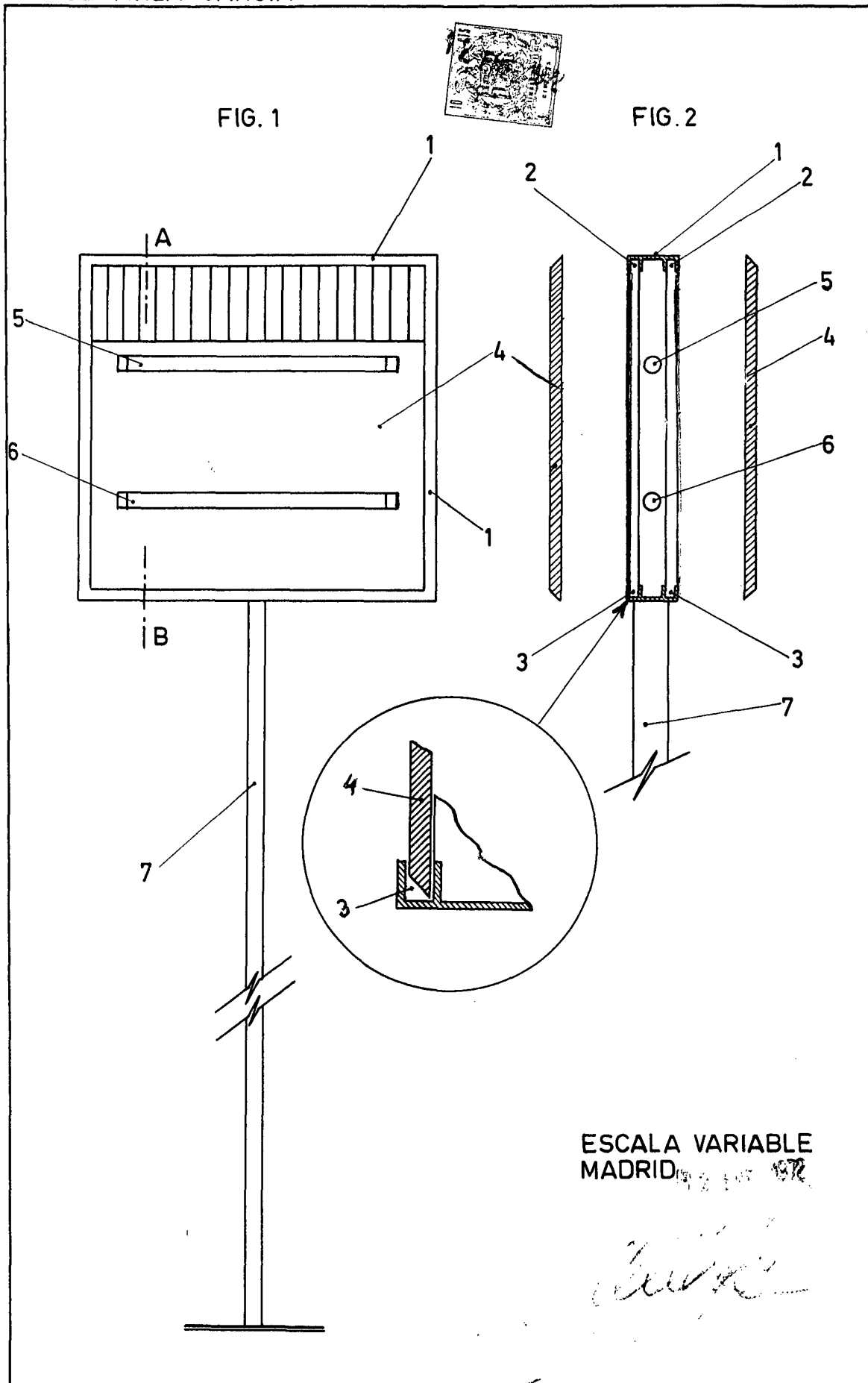

ESCALA VARIABLE
MADRID 1972

[Handwritten signature]