

176062



BGS
D

M O D E L O
D E
U T I L I D A D

a favor de JAIME GRANGE MORROS, de nacionalidad española, domiciliado en Badalona (Barcelona), calle Fluviá, 61, 1^º, 3^ª, por "ESTUCHE PERFECCIONADO".

- . -

MEMORIA DESCRIPTIVA

El objeto de la presente invención consiste en un estuche perfeccionado, que sirve para cobijar en su interior muy variados artículos, siempre que éstos presenten preferiblemente una forma alargada y sean independientes unos de otros, tales como lápices, caramelos en forma de bastones, cigarrillos, goma de mascar, trazadores, entre otros estando formado dicho estuche por una tapa y una caja articuladas

5.



- entre sí por sus respectivas paredes posteriores, ofreciendo la particularidad de que no es necesario abrir totalmente el estuche para extraer uno de los elementos cobijados en su interior, sino que tan sólo
5. lo es necesario entreabrirlo un poco, lo suficiente como para dejar al descubierto la parte superior o frontal de la caja, que se halla desprovista de pared, para prender con las yemas de los dedos uno de los elementos mencionados.
10. Característica fundamental del estuche en cuestión la constituye el disponer en la parte que actúa de caja o recipiente un puente transversal que une sus dos paredes laterales y permite ser empujado a través de una ventana practicada en la tapa,
15. con fuerza suficiente para desengatillar ésta de la caja, retenidas normalmente por el acoplamiento de unos relieves complementarios previstos en las respectivas paredes laterales, en los puntos más alejados de los de articulación, siendo suficiente una
20. sola mano para sostener el estuche y, al mismo tiempo, empujar con un solo dedo el puente expresado.
- Para mejor comprensión de la presente memoria descriptiva se acompañan unos dibujos en los que, esquemáticamente y tan sólo a título de ejemplo, se representa un caso práctico de realización de un estuche de acuerdo con las características de la invención.
25. En dichos dibujos, la figura 1 es una vista en perspectiva del estuche en posición entreabierta, mien-

176062



tras que la figura 2 es una vista en perspectiva del mismo, pero en posición cerrada.

De la observación de ambas figuras se desprende que el estuche se halla constituido por una tapa 1 y una caja 2, articuladas ambas inferiormente y por su parte posterior, mediante una bisagra 3 conformada en sus respectivas paredes 4 y 5, paredes que presentan en todo su contorno tanto la tapa como la caja, excepto un tramo de esta última, concretamente el opuesto a aquel sobre el que se conforma la bisagra.

La caja se halla cruzada transversalmente por un puente 6 que abraza los elementos depositados en el fondo de la caja, los cuales se introducen y se extraen del interior de la misma por aquel tramo frontal desprovisto de pared, mencionado en el párrafo anterior, impidiéndoles la salida, cuando la caja se halla cerrada, el tramo de pared frontal correspondiente a la tapa, que en dicha posición suple la ausencia del de la caja.

La posición de cierre entre la caja y la tapa se halla mantenida mediante un par de embutidos 7 dispuestos lateralmente en esta última, los cuales se introducen a presión en unas concavidades 8 complementarias, previstas en el lugar correspondiente de la caja.

Para abrir el estuche basta presionar sobre la parte central del puente de la caja, para lo cual se ha practicado un orificio 9 en la tapa, el cual es coincidente con el puente mencionado, con lo que el estuche se abre, pudiéndose extraer del mismo, mediante desliza-



miento bajo el puente que los abraza, los elementos que se cobijan en el interior del estuche, pudiendo, una sola mano soportar el estuche y dedicar uno de los dedos, índice o mayor, a empujar al mismo tiempo el puente de la caja, procediendo así a su apertura.

5.

Serán independientes del objeto del presente modelo de utilidad los materiales, formas y dimensiones, tanto absolutas como relativas, de los distintos elementos que intervienen en su consecución y, en general, todo cuanto no altere, cambie o modifique la esencialidad de la invención.

10.

- . -

N O T A

Se reivindica como objeto del presente modelo de utilidad:

1. Estuche perfeccionado, que se caracteriza por estar formado por una tapa y una caja, articuladas entre sí mediante una bisagra establecida en sus respectivas paredes infero-posteriores, las cuales, en el caso de la tapa, discurren por todo su contorno, convirtiéndose la tapa en cuerpo receptor de la caja, hallándose la pared de esta última desprovista de tramo antero-superior, ofreciendo la propia caja un puente transversal bajo el cual quedan alojados, con posibilidad de deslizamiento, los elementos depo-

15.

20.

176062



sitados en el interior de aquélla, quedando tapa y caja sujetadas entre sí mediante unos embutidos efectuados en las paredes laterales de la primera, los cuales penetran en unas concavidades complementarias ya efectuadas en los lugares correspondientes de las paredes de la segunda, en puntos alejados de la zona de articulación, separándose caja y tapa merced a una presión ejercida directamente sobre el puente de esta última, para llegar al cual se ha practicado un orificio en la tapa que deja pasar perfectamente la yema de uno de los dedos de la misma mano del usuario que sostiene el conjunto.

2. Estuche perfeccionado.

La presente memoria consta de cinco hojas foliadas, escritas por una sola cara.

Madrid,

JAIIME GRANGE MORROS
p.a.

J. TORRAS

P.P.

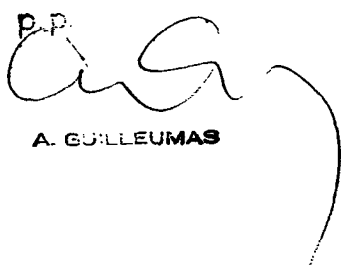
A. GULLEUMAS

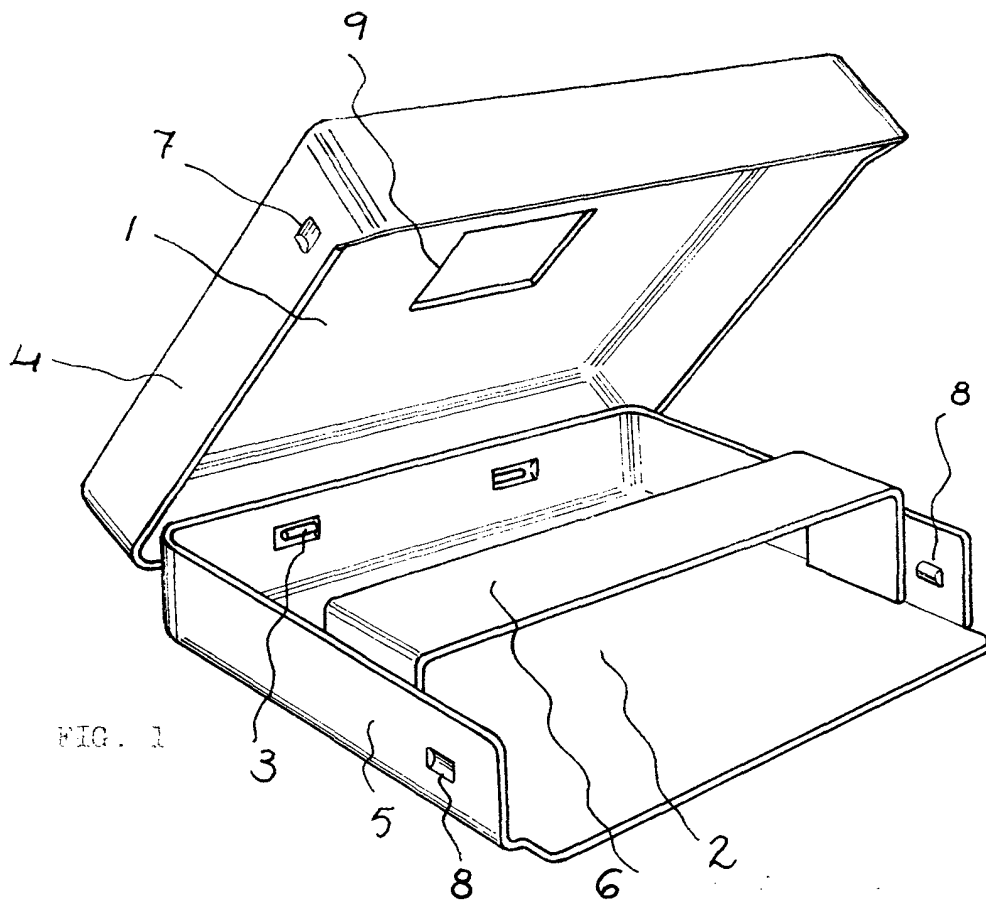

FIG. 1

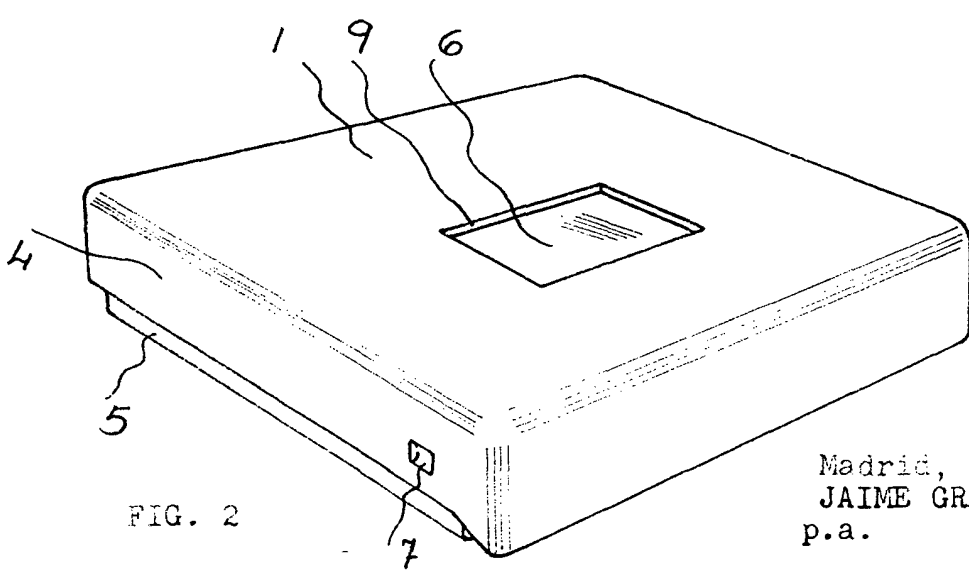

FIG. 2

Madrid,
JAIME GRANGE MORROS
p.a.

1 117285