

1948

176034



REGISTRACION	TR
CLASIFICACION	
CLASE	A47
GRUPO	A47
SUBGRUPO	B
CLASE	F

## memoria descriptiva

CLASE DE REGISTRO

Un Modelo de Utilidad, por veinte años en España.

NOMBRE Y NACIONALIDAD DEL SOLICITANTE

Amilibia y de la Iglesia, S.L.  
- sociedad española -

RESIDENCIA Y DOMICILIO

Durango (VIZCAYA)  
Apartado, nº 7

OBJETO

" Nuevo tipo de palomilla ".

MC/.

19 6 73

176034

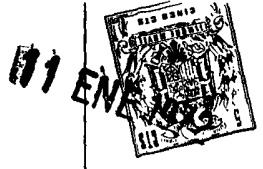

- 1 -

1

El presente modelo de utilidad se refiere a un nuevo tipo de palomilla, es decir, a una pieza destinada a servir de apoyo a tablas, baldas, estantes y análogos, que como característica principal tiene el sistema de anclaje oculto, que permite que la palomilla presente ventajosas características por su conjunto altamente estético, dentro de una resistencia y duración adecuadas.

5

10

Esencialmente la nueva palomilla cuyo modelo se reivindica, está constituida por una parte, por la pieza o escuadra principal, y la interior que la forma, y por otra por un zig-zag y una pletina con enganche, que son pletinas que mediante tirafondos se montan en el paramento de la pared o análogo que se desee, y que están destinados a soportar el conjunto exterior, que constituye la palomilla propiamente dicha.

15

20

Entre esta última y esos dispositivos de soporte y sujeción, se logra la unión mediante bulones transversales que se corresponden con los enganches, y una pletina transversal, dispuesta en la proximidad de la arista de la palomilla, en bisel respecto a sus dos partes.

25

Con la disposición indicada, la colocación de la palomilla, en los indicados sujetadores que la soporten, es sumamente sencilla y se reduce, por así decirlo, a colgarla en ellos, con lo cual quedan ocultos, y a la presentación estética que antes hemos mencionados, se une la muy fácil manipulación, siempre dentro de la seguridad y resistencia necesarias.

30



1 Por lo que se refiere a la envoltura exterior o car-  
casa de la palomilla, puede tener cualquier forma y presenta-  
ción que se desee, y estable-erse del material mas idóneo,  
desde el doble punto de vista de fácil obtención y buena  
5 ornamentación. Su unión a la estructura básica puede realizar-  
se por puntos de soldadura o medios conocidos, que correspon-  
dan a las características de los materiales a unir.

Dentro de las reivindicaciones que se establecen,  
pueden fabricarse palomillas de las formas, tamaños y materia-  
les que se juzguen adecuados, para la aplicación concreta de  
10 que se trate, sin que tales variaciones, así como las que  
puedan introducirse en detalles de su presentación y organi-  
zación, afecten a la esencialidad reivindicada, por lo que  
las palomillas que se fabriquen, dentro de la idea general  
15 reseñada, con cualquiera de esas modificaciones, no serán  
sino variantes, igualmente comprendidas y protegidas por el  
presente registro.

En esta idea, las adjuntas figuras corresponden  
unicamente a una forma de ejecución, sin carácter alguno  
20 limitativo que se presenta a título de ejemplo de realización,  
para concretar cuanto se dice en esta memoria descriptiva.

La fig. 1 ilustra la vista general en perspectiva  
anterior, de la palomilla cuyo modelo se reivindica en este  
registro.

25 La fig. 2 presenta la sección en alzado de la mis-  
ma, por un plano perpendicular a la arista del ángulo diedro,  
indicando el montaje característico.

10000073

176034

11

EN



3

1

La fig. 3 detalla, también en perspectiva, el zigzag de sujeción.

La fig. 4, de modo análogo, corresponde a la pletina enganche destinada a análogo fin.

5

Con referencia a dichas figuras y a los números que sobre ellas designan las partes y detalles de la palomilla representada, que interesan a los fines de esta memoria, la descripción de la misma es como sigue:

10

Está constituida por: la pieza o ángulo principal 1 (fig. 1) y el ángulo interno 2 formando la palomilla propiamente dicha, por una parte; y por otra, por el zigzag 14 (fig. 3) y enganche 11 de la escuadra 10 (fig. 4), que, mediante los tornillos 12 que atraviesan los orificios 8 y 13, se fijan en el paramento 6.

15

Ambas partes 1-2 y sujetadores 14 y 11, se unen a su vez entre sí por la pletina 3 (figs. 1 y 2) que apoya en el dobléz 9 de la pletina 10 y el bulón superior 4 que se fija en el apoyo 14. También el bulón inferior 5 se coloca en la pieza 11 análoga a la 14. Sobre la pletina se monta la balda 7 o elemento equivalente.

20

La descripción que antecede, comprueba la ventajosa presentación estética de la palomilla, que queda montada por piezas y dispositivos absolutamente ocultos a la observación exterior.

25

-o-o-o-o-o-o-o-o-o-o-

30

190673

176034



1  
  
  
  
5  
  
  
10  
  
  
15  
  
  
20  
  
  
25  
  
  
30

N O T A  
= = = = =

El presente modelo de utilidad, comprende las siguientes reivindicaciones:

1.- Nuevo tipo de palomilla, caracterizada porque está constituida por un ángulo principal y otro interno que forman su estructura, y los elementos de sujeción en el paramento correspondiente, formados por una pletina alargada y doblada en ángulo obtuso en uno de sus extremos, que en la proximidad del otro presenta un enganche abierto hacia el dobléz, y otra pletina doblada en zig-zag, ambas con orificios para los elementos de fijación; realizándose la unión entre ambas partes exterior y sujetadores, por bulones transversales, que apoyan en los enganches y una pletina transversal, dispuesta en la proximidad de la arista de la palomilla, en bisel respecto a sus dos partes que descansa en el dobléz de la primera pletina; cuyas uniones quedan ocultas al exterior por el cuerpo envuelta de la palomilla, unido a su vez a la armadura básica, por medios apropiados a los materiales utilizados.

2.- " Nuevo tipo de palomilla "

Según se describe y reivindica en la presente memoria descriptiva y consta de ~~cuatro~~ <sup>cuatro</sup> hojas foliadas y escritas a máquina por una sola de sus caras, y los planos que se acompañan a la misma.

Madrid, a

11 ENE 1972

CARLOS ROEB  
P. P.

Fdo.: Francisco del Pozo

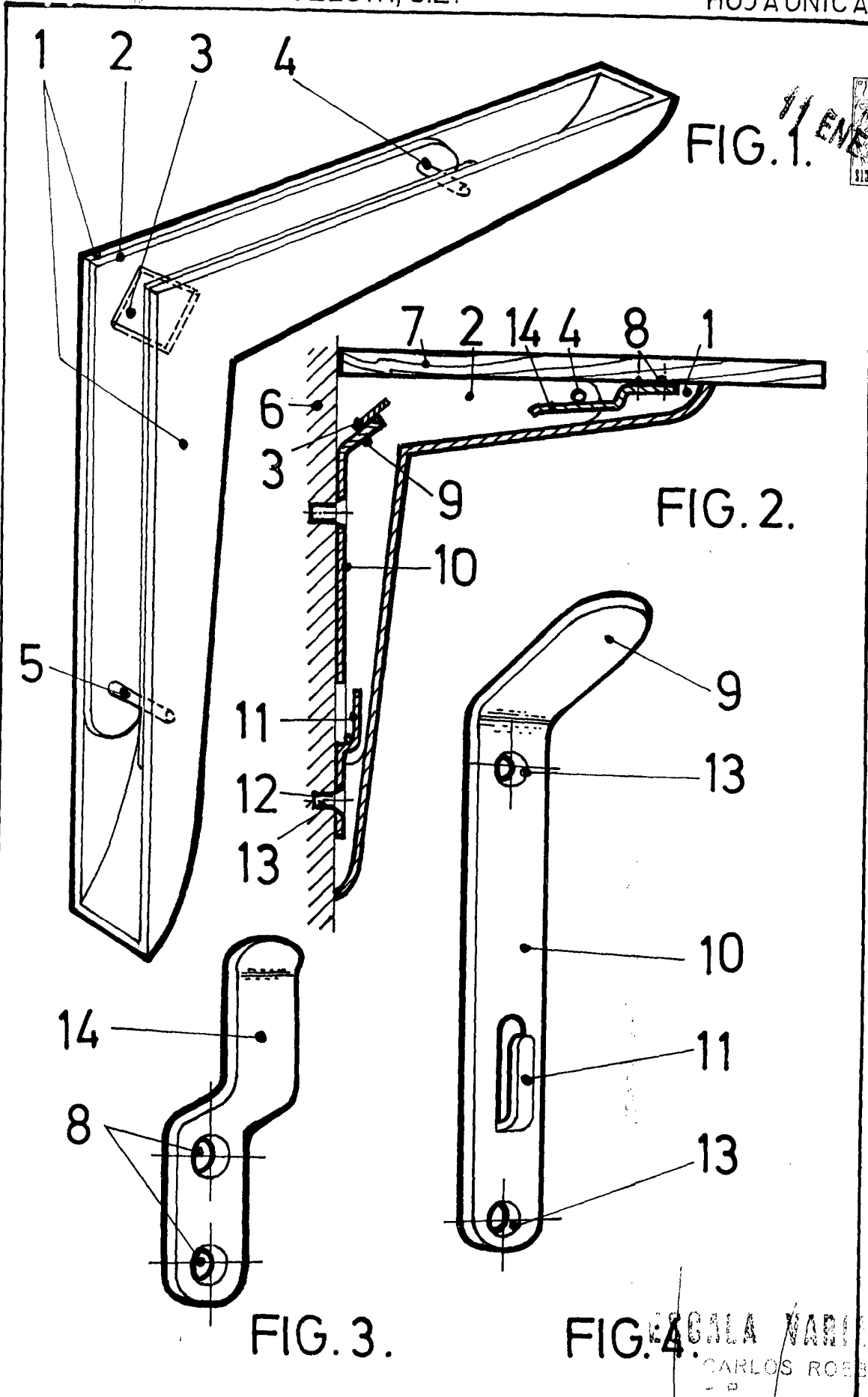

FIG. 1. **11 ENERO 1979**



25.459.

FIG. 3.

FIG. 4.

AGENCIA VARIABELL  
CARLOS ROE

*[Handwritten signature]*