

176016

176016



MEMORIA DESCRIPTIVA
DE LA
PATENTE DE INVENCION

que por 20 años para España y sus posesiones, se solicita a favor de DON PEDRO VESPIA COTRONEO, de nacionalidad italiana domiciliado en calle San Pablo, 10 SEVILLA (España) por: UN
MUEVO TIRALINEA ESTILOGRAFICO

-Memoria descriptiva-

Este nuevo tiralinea estilografico que nos ocupa y cuyo registro se solicita se caracteriza por estar construido en la forma siguiente:

5 Por un cuerpo central (A-figs.1-2) en forma cilindrica ó cualquier otra que se desee y construido bien en metalico, madera pasta, bakelita ó cualquier otra clase de material apropiado para ello, el cual irá hueco por su interior, (B-figs. 1-2) constituyendo el depósito de tinta, que irá cerrado tanto por su parte superior (C-figs.1-2) como por la inferior (D-figs.1-2) desplazándose en su interior un émbolo ó pistón (E-figs.1-2) el cual
10 llevará por su parte superior un vástago (F-figs.1-2) que saldrá al exterior por su parte alta, por un orificio que lleva hecho en

176016

15 ésta parte, el depósito de la tinta, para ser accionado, dicho
20 émbolo ó pistón (E-figs.1-2) para llenar el depósito, ó
expulsar la tinta al exterior sobre una pieza (G-fig.1) que
constituye el tiralinea , el cual estará formado por su parte
superior, por una pieza especial (H-fig.1) terminada en un per-
no roscado (I-figs. 1-2) que acopará en la parte inferior (J-
figs. 1-2) del cuerpo central (A-figs.1-2) formando una sola
pieza con él, llevándolo acoplado y fijo en su centro y en co-
municación con el depósito (B-figs.1-2) de la tinta, un peque-
ño tubito (K-fig.1) de conducción de la misma, a las patillas
(L-fig.1) del tiralinea, las cuales estaran unidas por su
parte superior, (M-fig.1) en forma embisagrada, para que abran
25 con toda facilidad, y se puedan limpiar por su interior, lle-
vando un pequeño tornillo (N-fig.1) de unión y regulación de
las dichas patillas para el trazado de las líneas según el grue-
so que se desee.

30 Tanto el interior del depósito (B-figs.1-2) de la tinta, como
el de las patillas (L-fig.1) del tiralinea, irán revestidas por
unas láminas de un material pulimentado, bien en metálico, pasta
plexigrás ó cualquier otro apropiado que se desee, muy especial-
mente de vidrio ó cristal, con el objeto de que la tinta corra por
ellos, y no se deposite, y se seque en el interior, tanto del de-
pósito (B-figs.1-2) como en el de las patillas (L-fig.1) del tira-
linea, obturándolo e inutilizándolo para su uso, llevando el
cuerpo ventral (A-figs.1-2) por su parte superior un pequeño cas-
quete (Ñ-figs.1-2) en figura de torpedo ó en cualquier otra que se
desea acoplado al mismo por medio de rosca o de otra forma adecua-
da cualquiera, para la protección del vástago y émbolo y del de-
pósito de la tinta.

40 Dicho tiralinea estilografico, podrá ser convertido en pluma
estilografica con solo variarle la pieza tiralinea (G-fig.1)
la cual podrá ^{ser}desmontada, colocándolo en su lugar otra pieza (O-
45 fig.2) en figura torpedo ó en cualquier otra que se desee con



176016

su perno roscado (I-figs.1-2) que acoplará en el extremo inferior (J-figs.1-2) del cuerpo central (A-figs.1-2) formando una sola pieza con el, llevándolo acoplado y fijo en su centro en comunicación con el depósito (B-figs. 1-2) de la tinta, un pequeño tubito (P-fig.2) de conducción de la misma, al plumin (Q-fig.2) que irá montado en la dicha pieza (O-fig.2)

Para la protección tanto del tiralíneas como de la pluma llevará un casquete protector (R-fig.1-2) en forma cilíndrica y en figura de torpedo, ó en cualquier otra que se desee, estando construido en metal, madera, pasta, bakelita ó cualquier otra clase de material apropiado para ello, el cual acoplará en el cuerpo central (A-figs.1-2) bien por su parte superior cuando vaya a ser utilizado, tanto el tiralínea como la pluma ó bien por su parte inferior, cuando no vaya a servir, y tenerlos, por lo tanto guardados y protegidos de cualquier desperfecto, llevando un dispositivo de enganche (S-figs.1-2) en cualquier forma y figura que se desee.

Dicho tiralínea estilografico, podrá ser construido de mayor o menor tamaño y de diferentes clases de materiales apropiados para ello.

Todo formando la patente de invención que nos ocupa, por un nuevo tiralíneas estilografico, según se detalla en los dibujos adjuntos que representan:

La figura 1) El nuevo tiralíneas estilográfico, visto en sección para mejor ver todo el montaje y disposición de las piezas que lo forman, y

La figura 2) El dispositivo estilográfico del tiralínea, aplicado á plumas, visto en sección, apreciándose con todo detalle el montaje de todas sus piezas.

NOTAS

Se reivindica como de propia y nueva invención la propiedad y explotación exclusivas de:



75
6 DIC. 1948

176010

1). Un nuevo tiralinea estilográfico caracterizado por estar formado, por un cuerpo central en forma cilíndrica ó en cualquier otra que se desee, estando construido en cualquier clase de material apropiado para ello, siendo por su parte interior hueco, constituyendo el depósito de la tinta, el cual irá cerrado tanto por su parte superior como por la inferior desplazándose en su interior, un émbolo ó pistón que llevará por su parte superior un vástago, saliente al exterior, por su parte alta, por un orificio que llevará hecho la parte superior del depósito, siendo accionado por medio de dicho vástago, el émbolo ó pistón, terminando el cuerpo central por su parte superior, en un pequeño casquete, en figura de torpedo ó en otra cualquiera que se desee, acoplado al mismo por medio de rosca ó de otra forma adecuada cualquiera.

2). Un nuevo tiralinea estilográfico, según reivindicación 1) caracterizado por llevar el cuerpo central por su parte baja acoplada una pieza tiralinea, formado por una pieza especial superior, terminada en un perno roscado, que acoplará, en la parte inferior del tiralinea formando una sola pieza con él llevando acoplado y fijo en su centro y en comunicación con él depósito de la tinta, un pequeño tubito de conducción de la misma á las patillas del tiralinea, las cuales estarán unidas por su parte superior, en forma embisagrada para que abran con toda facilidad y se puedan limpiar por su interior, llevando un pequeño tornillo de unión y regulación de las patillas, para el trazado de las líneas, según el grueso que se desee, llevando tanto el interior del depósito de la tinta, como el de las patillas del tiralinea, revestido con unas láminas de un material pulimentado de cualquier clase que se desee, pero muy especialmente de cristal o vidrio, con el objeto de que la tinta corra y no se deposite.

3). Un nuevo tiralinea estilográfico, según reivindicaciones 1 y 2) caracterizado por poder ser convertido en pluma estilográfica,



110 con solo variable la pieza tiralíneas, la cual podrá ser desmontada,
4 colocándose en su lugar otra en figura torpedo ó de cualquier otra
que se desee, con su perno resacado, que acoplará en el extremo
inferior del cuerpo central formando una sola pieza con él, llevando
acoplada también y fijo en su centro, en comunicación con el depósito
1115 de la tinta, otro tubito de de conducción de la tinta, al plumín mon-
tado en la pieza torpedo.

4). Un nuevo tiralíneas estilográfico según las reivindicaciones
1 a 3) caracterizado por ir dotado de un casquete protector en fer-
ma cilíndrica y en figura de torpedo o cualquier otra que se desee,
120 estando construido en cualquier clase de material apropiado para
ello, el cual acoplará en el cuerpo central, bien por su parte superior
ó por la inferior, según se vaya a usar ó no el tiralíneas o la pluma,
quedando por medio de él protegido tanto uno como otra, llevando su
dispositivo de enganche.

125 5). Un nuevo tiralíneas estilográfico según las reivindicaciones
1 a 4) caracterizado por poderse construir en mayor o menor tamaño
y de diferentes clases de materiales apropiado para ello.

6). "UN NUEVO TIRALINEAS ESTILOGRAFICO".-

Consta la presente memoria de cinco hojas numeradas y mecano-
grafiadas a la que se acompaña una hoja de planos para su mejor com-
prensión.-

Madrid, 15 de enero de 1.947.-

MODELOS DE LA OSA:



176016

Figura n:1.

Figura n:2

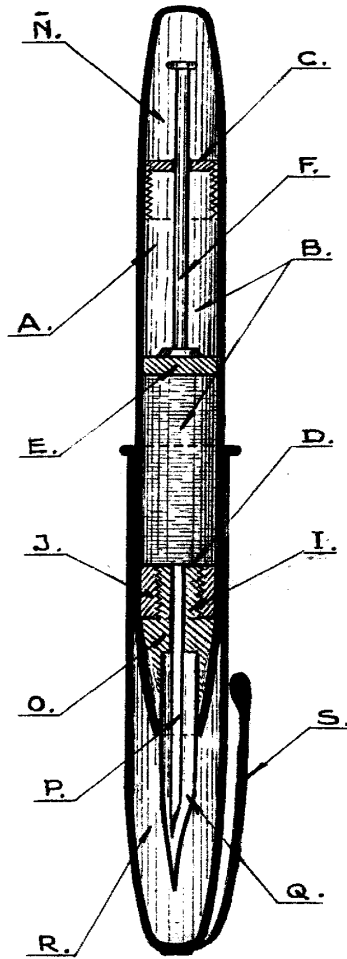
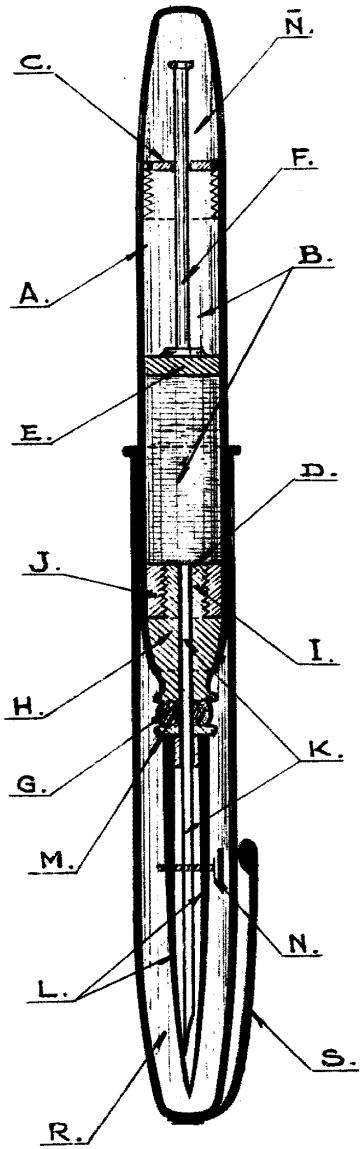

Escala variable



IMPRESO EN L. TORRE

[Handwritten signature]