

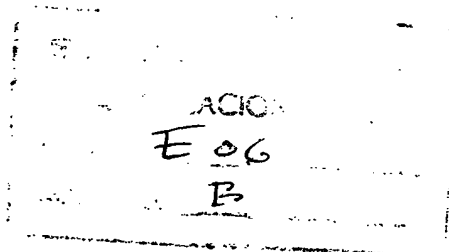

175971



M O D E L O
D E
U T I L I D A D

a favor de Don José GUTIERREZ GALLARDO, Don Francisco HIERRO ALFONSO y Don Jorge HIERRO ALFONSO, todos de nacionalidad española, residentes en Barcelona, calle Vallespir, 176, pral. 2ª, por "PERFIL PARA CRISTALERAS EMPLOMADAS".

- . -

MEMORIA DESCRIPTIVA

La presente invención hace referencia a un perfil para cristaleras emplomadas.

- Ya es sabido que las cristaleras del indicado tipo se pandean con cierta facilidad, por lo que es preciso disponer varillas de refuerzo entre los cristales. El montaje efectuado de esta forma usual comporta cierta dificultad, además de lo cual dichas varillas de refuerzo suelen desunirse por sus extremos por efecto de golpes dados con la puerta al cerrarla, con lo cual la eficacia de tales varillas resulta escasa, puesto que se curvan fácilmente.
- 5.
- 10.

8.5.73

17/1/73

14 D



El perfil para cristalerías empujadas objeto de este modelo de utilidad hace innecesario el uso de las varillas de refuerzo mencionadas e impide por completo el pandeo de las cristalerías. En este sentido, el perfil en cuestión se caracteriza esencialmente por presentar forma de "H" cuyas porciones extremas determinan encajes para los cantos de los cristales. Dicho perfil tiene el tramo central regresado y perforado y en el mismo está encajado un perfil plano de material rígido, por ejemplo metálico, que queda situado en posición longitudinal respecto a dicho tramo central.

Los dibujos adjuntos muestran, esquemáticamente y tan sólo a título de ejemplo no limitativo del alcance de la presente invención, un caso práctico de realización de un perfil para cristalerías empujadas de las indicadas características.

En dichos dibujos, la figura 1 es un despiece en perspectiva de un fragmento del perfil y los cristales correspondientes; la figura 2 es una vista en perspectiva de un fragmento de la cristalería empujada obtenida con el perfil; y la figura 3 es una vista en sección transversal en correspondencia con la figura 2.

La realización que se describe consiste en un perfil -1- en "H" provisto de una porción central regresada poseedora de un orificio longitudinal -2- en el que está encajada una varilla de sección rectangular -3- que puede ser de hierro, acero o de otro material de naturaleza rígida conveniente. El expresado perfil en "H" determina dos encajes opuestos longitudinales en los que son aplicables los cantos



de los cristales -4- para formar la cristalera emplomada. Como se comprende, el perfil puede disponerse en número conveniente con las orientaciones perpendiculares o en otra forma que interese de acuerdo con la configuración de los cristales.

5.

El perfil en "H" -1- gracias al alma -3- incorporada tiene una rigidez notable y las cristaleras montadas con dicho perfil resultan consistentes de manera que no se pandean, con lo que conservan todo su valor estético y su duración se prolonga adecuadamente.

10.

Serán independientes del objeto de la invención los materiales, formas y dimensiones del perfil para cristaleras y detalles accesorios y, en general, todo cuanto no altere su esencialidad.

- . -

N O T A

15.

Se reivindica como objeto del presente modelo de utilidad:

20.

1. Perfil para cristaleras emplomadas de sección en "H", que se caracteriza esencialmente por presentar su tramo central regresado en el que está encajada longitudinalmente un alma rígida constituida por una varilla plana, la cual queda dispuesta preferentemente en sentido longitudinal respecto al travesaño central de aquel perfil, paralela a los cantos de los cristales alojados normalmente entre las ramas



opuestas del propio perfil.

2. Perfil para cristaleras emplomadas.

La presente memoria descriptiva consta de cuatro hojas foliadas escritas a máquina por una sola cara.

Barcelona, 14 de diciembre de 1971

José GUTIERREZ GALLARDO,
Francisco HIERRO ALFONSO y
Jorge HIERRO ALFONSO

p.a. **L. PONTI**

R.R.

FIG. 1

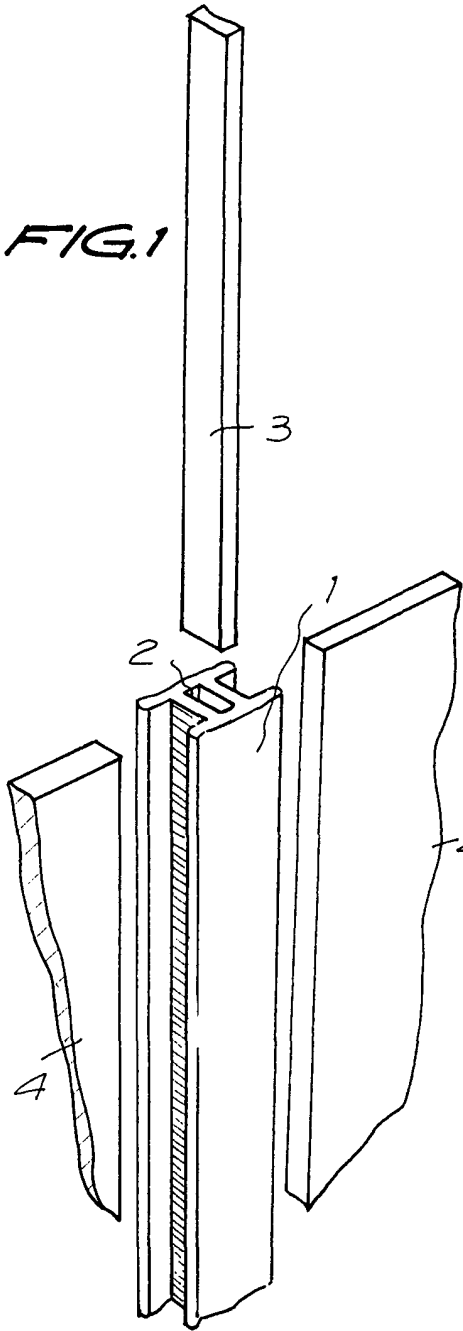

FIG. 2

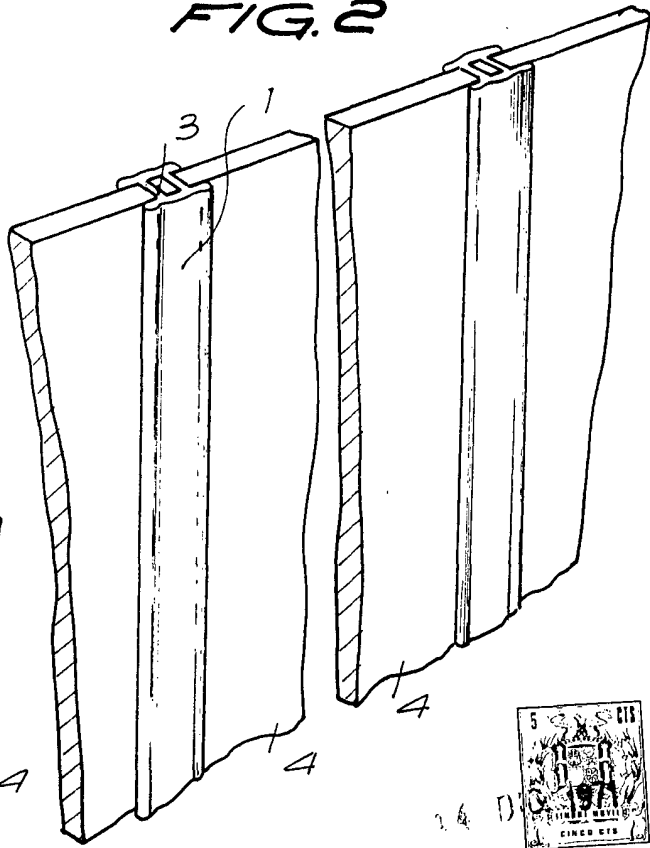
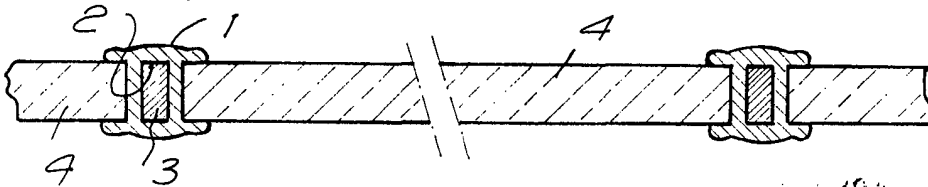

FIG. 3



Barcelona, 10 Feb 1917
José GUTIERREZ GALLARDO,
Francisco HIERRO ALFONSO y
Jorge HIERRO ALFONSO
p. a. & RONIL

