



14

175938

REGISTRO DE PATENTES
N.º 175938
CLASIFICACION B 65
SUBCLASIFICACION D

MODELO DE UTILIDAD

por 20 años

por "CAJA PARA HOJAS DE PAPEL CARBÓN", a favor de D. Pedro SITJAR Soler, de nacionalidad española, domiciliado en BARCELONA - Espronceda, 240.

=====

MEMORIA DESCRIPTIVA

El presente Modelo de utilidad se refiere a una caja destinada a contener hojas de papel carbón, tanto a efectos de su almacenamiento y transporte antes de su apertura, como, tras ser abierta, para guardar las hojas de papel durante su sucesiva utilización.

5.

La caja que se describirá está formada esencialmente por dos partes asociadas, una de las cuales consiste en una especie de bandeja, ventajosamente hecha de material sintético moldeado, mientras que la otra es de cartón y posee dos líneas laterales de trepado, cuyo rasgado determina una solapa articulada que permite la extracción de las hojas.

10.

Para facilitar la explicación, se acompaña a la presente memoria una hoja de dibujos, en los que se ha representado, a título de ejemplo ilustrativo y no limitativo, un caso de realización de una caja para hojas de papel carbón, según los principios de las reivindicaciones.

15.

En los dibujos:



La figura 1 es una vista en perspectiva del nuevo envase protector para hojas copiadoras, por una de sus caras, y la figura 2 es otra vista en perspectiva de la cara opuesta.

La figura 3 muestra la nueva caja cuando ha sido
5. abierta por rasgado de sus líneas laterales, facilitando el acceso a su interior, y la figura 4 es una sección transversal por un plano indicado IV-IV en la tercera proyección.

Los elementos designados con números en los dibujos corresponden a las partes siguientes:

10. -1-, bandeja de material termoplástico semirrígido, de estructura laminar y configuración rectangular, con una pluralidad de nervios -2- y un saliente central -3-, mientras que su borde -4- queda liso, adecuado para recibir el acoplamiento inseparable, gracias a la interposición de un adhesivo,
15. de los bordes de una lámina -5- de cartón, que en una de sus zonas extremas posee una línea transversal -6-, constitutiva de una potencial bisagra de articulación para una solapa rectangular -9-, definida por el rasgado ulterior de dos líneas de trepado -7- y -8-, paralelas a los bordes de los lados mayores; -10-, zona en prolongación de la -9-, derivada a su vez
20. en la -11-, consecutiva del extremo de cierre de la caja, que se asegurará mediante una banda -12- de cinta adhesiva o medio equivalente que permita su separación para, tirando de aquellas dos zonas terminales, provocar el rasgado de las líneas
25. de trepado, facilitándose así la extracción de las hojas -15- del papel carbón; -13- y -14-, zonas marginales que quedan tras el rasgado de líneas de taladros sobre los bordes -4- de la bandeja -1-; -16-, inscripciones alusivas a la marca y características del papel contenido en la caja-envase.

30. Todo cuanto no afecte, altere, cambie o modifique la esencia de la caja descrita, será variable a los efectos del



1971

actual Modelo.

N O T A.

Se reivindica como objeto de este registro por Modelo de utilidad:

5. 1.- Caja para hojas de papel carbón, caracterizada esencialmente por estar constituida por una bandeja rectangular de material sintético conformada por moldeo, con una pluralidad de nervios de refuerzo, asociada por su periferia a una pieza laminar de un material rasgable, provisto, junto a uno de sus lados menores, de dos líneas marginales de trepado, próximas y paralelas a los lados mayores, definiendo, conjuntamente con una línea transversal a modo de nervio, la articulación potencial para una solapa rectangular, destinada a su desplazamiento angular en orden al acceso al interior de la caja, derivándose el lado extremo de la segunda lámina en dos zonas rectangulares, alargadas y consecutivas, la última de las cuales quedará sujeta a la cara externa de la bandeja mediante una banda adhesiva, con posibilidad de separación en orden a la tracción de aquella parte de la segunda lámina y el rasgado de las líneas laterales de trepado.

Sean cuales fueren las circunstancias que concurran en la esencialidad del Modelo de utilidad, definido en la anterior reivindicación, cuyo objeto es:

2.- "CAJA PARA HOJAS DE PAPEL CARBÓN".

25. Consta la presente memoria de cuatro hojas foliadas, mecanografiadas por una sola cara y de los dibujos unidos a la



14 DIC 1971

misma.

Barcelona, 14 DIC. 1971

P.A. de D. Pedro SITJAR Soler

ALFONSO DURÁN

p. p.

Fdo.: Luis Durán Benejam

FE/mc.

FIG. 1

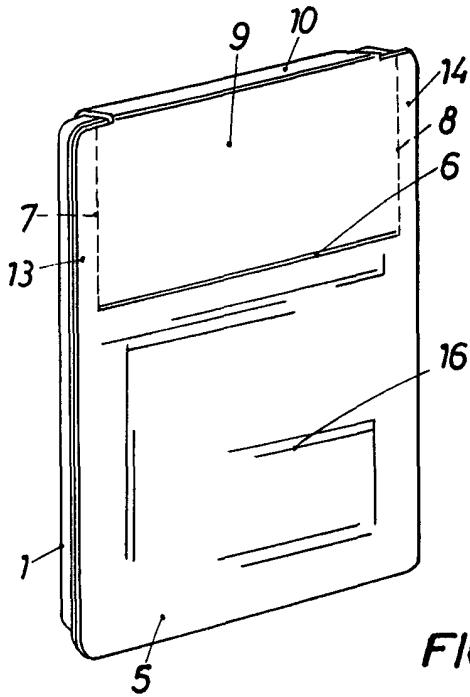

FIG. 2

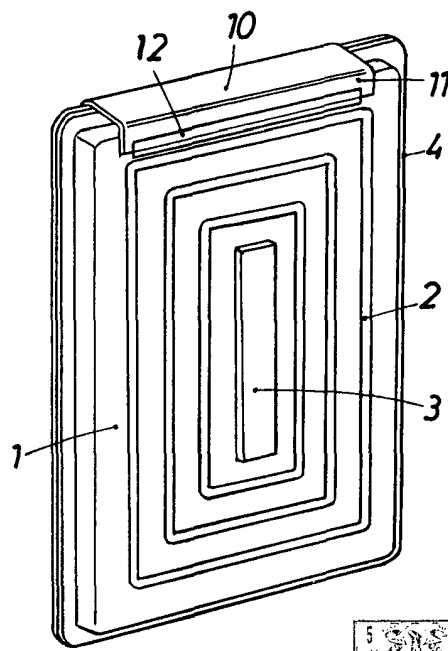

FIG. 3

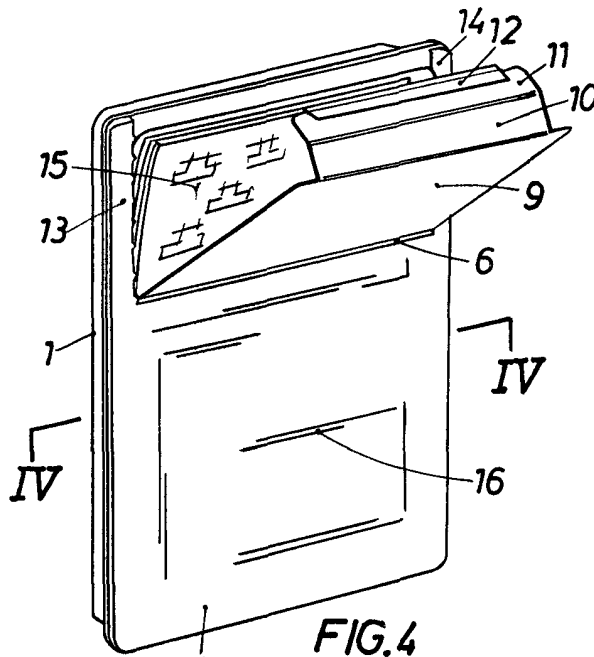
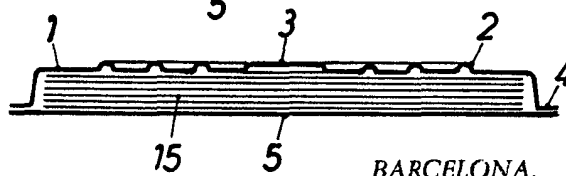

FIG. 4



BARCELONA,

P.A.

ALFONSO DURÁN

P. P.

Fdo.: Lluís Durán Benejam

ESCALA VARIABLE