

1041473

175776



MODELO DE UTILIDAD

=====

Memoria Descriptiva

sobre:

"PIEZA CERAMICA".

Solicitante D. JOSE MANUEL TERTRE FONCILLA, de nacionalidad española
residente en Paseo Marítimo, 25, - MALAGA -

El presente modelo de utilidad esta relacionado con piezas ceramicas para la construcción y especialmente con una pieza ceramica de las del tipo empleado para el cruzamiento de vigas armadas.

5.

Las piezas ceramicas de este tipo presen-

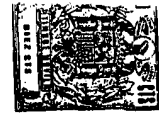

5. tan el inconveniente de que durante su manipulación y transporte, al tener las dos tabiques laterales que forman el canal de cruzamiento separados entre si sin apoyo alguno, pueden surgir roturas, teniendo que ser por tanto manipuladas con gran cuidado si se quiere evitar estas, cosa improbable en el ramo de la construcción.

10. La pieza ceramica objeto del presente modelo de utilidad evita este inconveniente ya que entre dichos tabiques laterales se extienden nervios de unión que impiden dicho deterioro, presentando asimismo las caras exteriores de dichos tabiques respectivas series de nervios de refuerzo paralelos que se extienden longitudinalmente.

15. Dichos nervios de unión son desprendidos una vez que la pieza esta en el emplazamiento de la obra quedando lista para su utilización.

20. Las ventajas y detalles del presente modelo de utilidad se aprecian con mayor claridad en la descripción detallada que de un ejemplo de realización se hace con referencia al plano adjunto en cuya figura representa una vista en perspectiva de dicha pieza ceramica.

25. Con referencia a dicha figura la pieza ceramica esta constituida por un bloque sensiblemente paralelepipedico, provisto en sus extremos libres inferiores de respectivos biseles 1 que permiten su apoyo sobre las vigas maestras, no representadas.

30. Entre los tabiques laterales 2 se extienden nervios de unión 3 que impiden el deterioro de la pieza durante su manipulación y transporte, presentando

1/5776

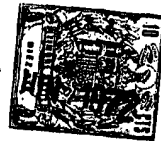

3 -

las caras exteriores de dichos tabiques laterales 2 respectivas series de nervios de refuerzo 4 que se extienden longitudinalmente paralelos.

- N O T A -

5. Descrita suficientemente la naturaleza del invento, asi como la manera de realizarse en la práctica debe hacerse constar que las disposiciones anteriormente indicadas son susceptibles de modificaciones de detalle en cuanto no alteren su principio fundamental. Siendo lo que constituye la esencia del referido invento y por lo que se solicita un Modelo de Utilidad por 20 años, sobre:
10. PIEZA CERAMICA; caracterizandose por lo siguiente:
- 1.- Pieza ceramica del tipo empliada para el cruzamiento de vigas armadas, constituida por un bloque sensiblemente paralelepipedico provisto en sus extremos libres inferiores de respectivos biseles que permiten su apoyo sobre las vigas maestras, caracterizada porque entre los tabiques laterales se extienden nervios de unión que impiden el deterioro de la pieza durante su manipulación y transporte, presentando las caras exteriores de dichos tabiques laterales respectivas series de nervios de refuerzo paralelos que se extienden longitudinalmente.
15. 2.- Pieza cerámica, tal y como queda sustancialmente descrito en la presente memoria e ilustrado en el dibujo adjunto.
20. 25.

Esta Memoria consta de tres hojas escritas a máquina por una sola cara.

19 JUN. 1972

Madrid

JOSE MANUEL TERTRE FONCILLA

J. GOMEZ ACEBO Y MODET

p. p. Firmados L. Garcia Ferrández

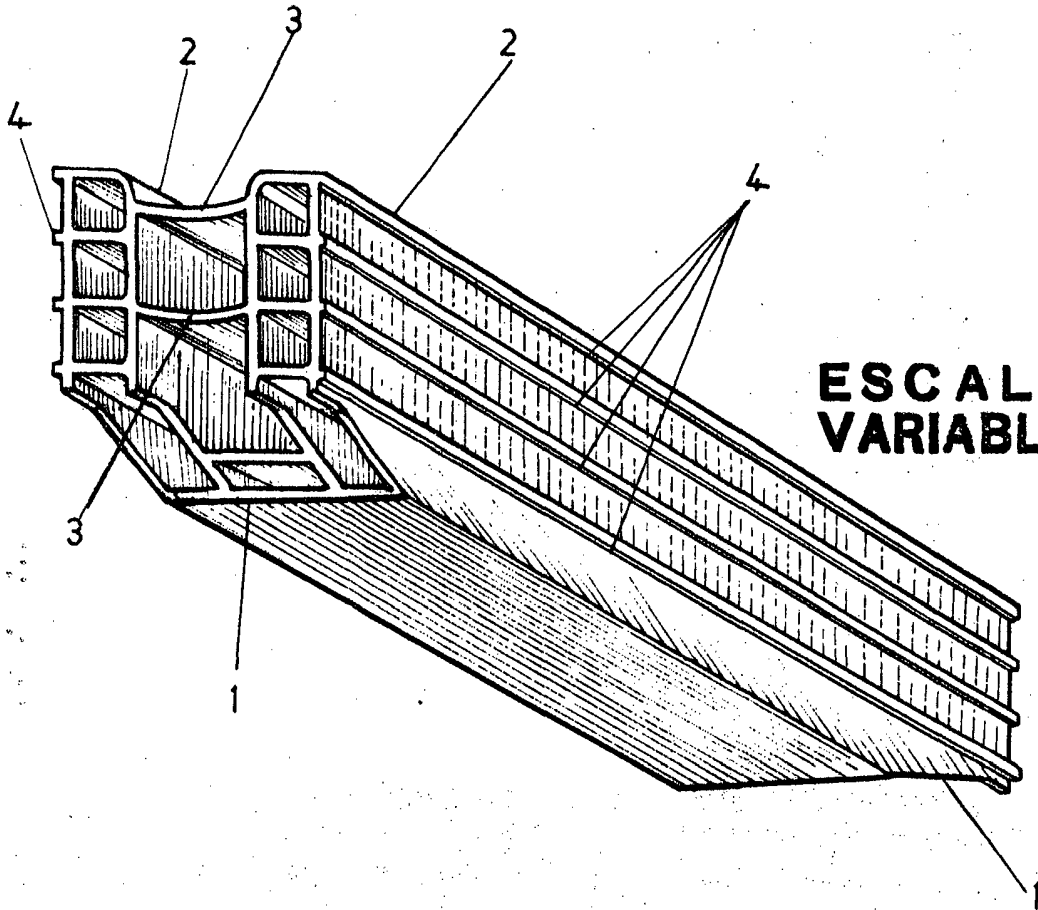

**ESCALA
VARIABLE**

19 JUN. 1972

Madrid

J. GOMEZ ACEBO Y MODE...
p. p. Elmadon La Gesta Farafade...

ESCALA VARIABLE.