

8+0+70

175703



1971

SECCION TECNICA
REGISTRACION
CLAS. B42
SUBCLAS. D

M O D E L O
D E
U T I L I D A D

por "UN CARTAPACIO POSTAL PERFECCIONADO", a favor de DON ARTURO CASALES MONZON, de nacionalidad española, con domicilio en VALLADOLID, Gabilondo, 2.

= . =

MEMORIA DESCRIPTIVA

El presente modelo de utilidad se refiere a un cartapacios postal perfeccionado.

5. La invención consiste en un cartapacio formado por una lámina doblada y que constituye las cubiertas del mismo, en las cuales queda contenido un cuadernillo en el que se halla impresa una historieta.

10. Las cubiertas realizan la función de tales y de sobre para el envío postal del conjunto. Para ello, una de las cubiertas presenta en su cara exterior unos espacios destinados para la colocación del sello y los datos relativos al nombre y señas



del destinatario, previendose en la otra cubierta una portada.

5. Por otra parte, las cubiertas presentan un sistema de cierre integrado por franjas adhesivas situadas en el borde de contorno interior de una de las cubiertas. Estas franjas establecen el cierre al aplicarse a presión contra los bordes de la cubierta adyacente.

10. La lámina integrante de ambas cubiertas, presenta una línea trepada que forma un contorno paralelo al canto de aquella, cuya línea limita las franjas y bordes de cierre, de manera que por rasgado de dicha línea se realiza la apertura del cartapacio.

15. Con el fin de facilitar la explicación, se acompaña a la presente memoria descriptiva de una lámina de dibujos en la que se ha representado un caso de realización que se cita a título de ejemplo.

En los dibujos:

La figura 1, es una perspectiva del cartapacio en posición abierta.

20. La figura 2, muestra la portada del cartapacio y el borde de cierre inicialmente desprendido.

La figura 3, manifiesta la cubierta del cartapacio destinada a comportar las señas del destinatario.

25. Haciendo referencia a las figuras, se aprecia en su realización un cartapacio constituido por las cubiertas -1- y -2-, entre las que queda contenido el cuadernillo -3-, impreso con una historieta.

30. La cubierta -1-, presenta franjas adhesivas -4-, para cierre del conjunto. Para apertura del mismo, por parte del receptor, se prevé la línea de trepado -5-, con cortes -6- para inicio de la operación de rasgado, y cortes -7- para la continuidad del mismo.

175703



1974

En la cubierta -1-, se prevé una portada, mientras que en la cubierta -2-, existen espacios -8-, para las señas del destinatario

5. El modelo, dentro de su esencialidad, puede ser llevado a la práctica en otras formas de realización que difieran en detalle de la indicada a título de ejemplo en la descripción y a las cuales alcanzará igualmente la protección que se recaba. Podrá, pues, construirse en cualquier forma y tamaño, con los materiales mas adecuados, por quedar todo ello comprendido en el espíritu de las reivindicaciones.

10.

= . =

N O T A

Descrito el objeto y utilidad de la presente invención, lo que se declara como no divulgado ni practicado en España, comprende las siguientes reivindicaciones.

15. 1.- Cartapacio postal perfeccionado, caracterizado esencialmente por comprender una lámina doblada por su zona media para constituir dos cubiertas que en sus caras exteriores presentan respectivamente una portada y espacios para las señas, mientras que en la superficie interior se prevén espacios en blanco para la correspondencia.

20.

2.- Cartapacio, según la anterior reivindicación, caracterizado porque entre las cubiertas queda comprendido un cuadernillo con una historieta impresa.

25. 3.- Cartapacio, según las reivindicaciones 1 y 2, caracterizado porque en una de las cubiertas y en los bordes interiores de las mismas, se prevén franjas adhesivas que establecen un cierre por unión con los bordes de la cubierta adyacente.

30. 4.- Cartapacio, según las reivindicaciones 1 a 3, caracterizado porque las cubiertas presentan una línea de trepado paralela al canto de la lámina integrante de las citadas cubier-

000000

= 4 =
175703



tas, cuya linea limita a las franjas adhesivas y a los bordes de cierre, presentando dicha linea cortes para el inicio del rasgado en la maniobra de apertura del cartapacio.

5.- Cartapacio postal perfeccionado.

5. Según se describe y reivindica en la presente memoria descriptiva que consta de 4 páginas foliadas y escritas a máquina por una sola de sus caras y acompañadas de los dibujos reglamentarios.

Madrid, a 28 DIC. 1971

p.a.

M.^a LUISA ISERN CUYAS
D. P.

10 28 DIC 1971

Fig. 1

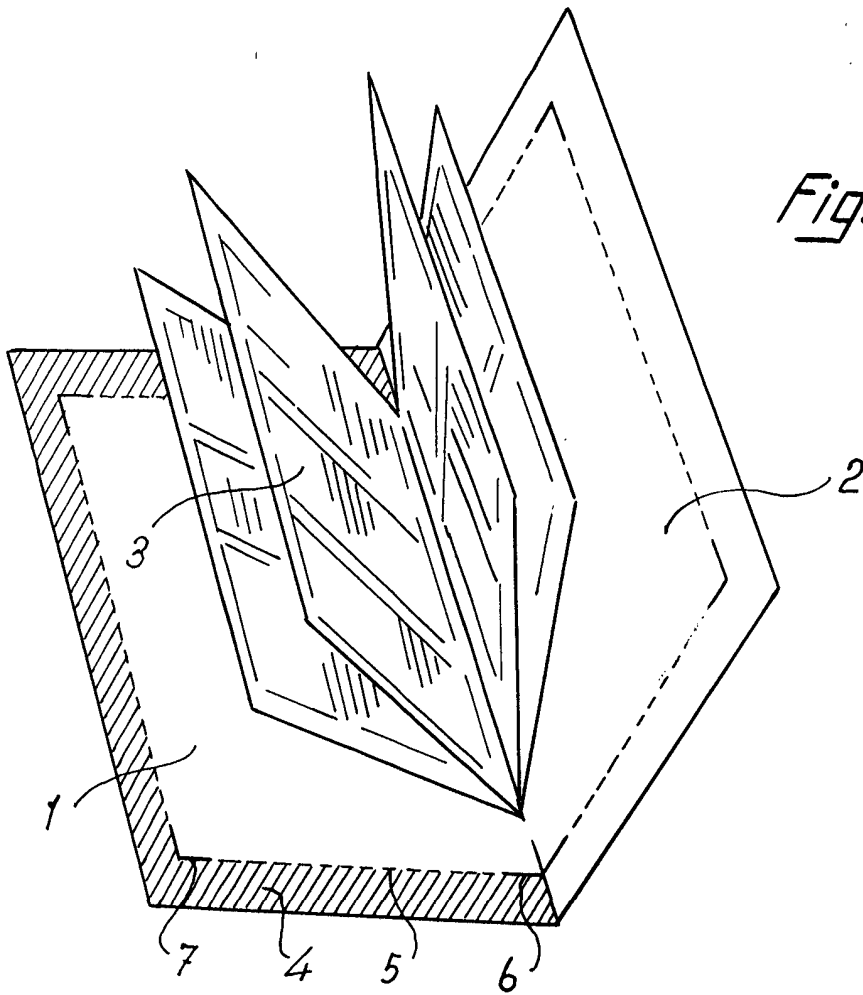

Fig. 2

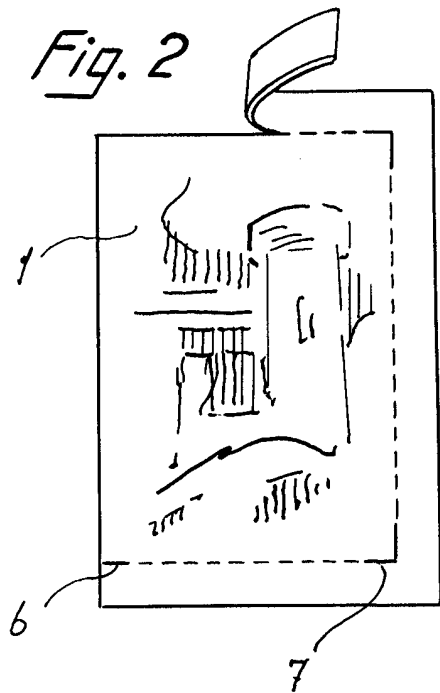
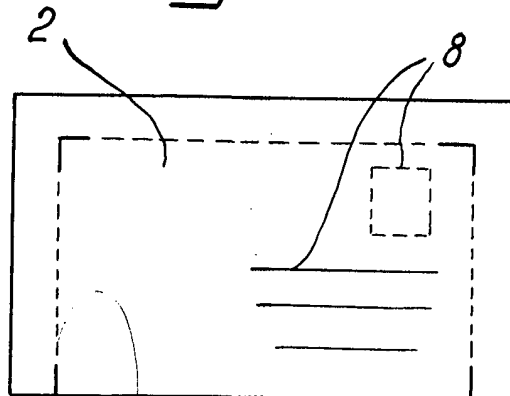

Fig. 3



Madrid, a 28 DIC. 1971
p.a. M.^a LUISA BERN. CUYAS
P. D.