

8:8:73

175700



SECRETARIA DE ECONOMIA	
CLASIFICACION	
CLASE B65	Got
SUBCLASE D	F

M O D E L O
D E
U T I L I D A D

por "FRASCO DOSIFICADOR PARA PERFUMERIA", a favor de DON ENRIQUE PUEYO SIN, de nacionalidad española, con domicilio en BARCELONA, Taquígrafo Serra, 18.

= . =

MEMORIA DESCRIPTIVA

El presente modelo de utilidad se refiere a un frasco dosificador para perfumería.

Mas concretamente, en la invención se ha ideado un frasco o botella, especialmente destinado para su empleo en perfumería, el cual presenta una organización especial que proporciona la ventaja de permitir el suministro de dosis exactas de su contenido, apreciándose perfectamente dicha dosis al propio tiempo que se realiza el trasvase.

Para ello, se ha dotado a la botella de una escala graduada grabada o impresa en la propia pared transparente de la mis-

0:0:73

175700

280



ma pero con la novedad de que dicha escala graduada se ha previsto invertida con respecto a la posición natural de la botella. Dicha inversión afecta también a la numeración, para facilitar la lectura en la posición invertida de la botella.

5. Según lo descrito, al extraer una dosis de la citada botella, se dispone ésta invertida. El propio nivel del líquido, al descender, recorre la escala graduada, apreciando el usuario en todo momento la dosis suministrada sin necesidad de otro tipo de comprobaciones.

10. Con el fin de facilitar la explicación, se acompaña a la presente memoria descriptiva de una lámina de dibujos en la que se ha representado un caso de realización que se cita a título de ejemplo.

En los dibujos:

15. La figura única, representa una vista en alzado de la botella -1-, en su posición natural de reposo, la cual presenta en su pared lateral transparente, una escala graduada -2-, cuya lectura -3- es invertida, para apreciar el volumen de la dosis suministrada, cuando dicha botella se dispone al revés para el trasvase de parte de su contenido. El propio nivel del líquido, al descender, indica sobre la escala graduada -2-, el volumen de la dosis extraída, lo cual es apreciado por el usuario a simple vista y en el transcurso de la operación.

25. El modelo, dentro de su esencialidad, puede ser llevado a la práctica en otras formas de realización que difieran en detalle de la indicada a título de ejemplo en la descripción y a las cuales alcanzará igualmente la protección que se recaba. Podrá, pues, construirse en cualquier forma y tamaño, con los materiales mas adecuados, por quedar todo ello comprendido en el espíritu de las reivindicaciones.

30.

0-8-73

= 3 =



175700

N O T A

Descrito el objeto y utilidad de la presente invención, lo que se declara como no divulgado ni practicado en España, comprende las siguientes reivindicaciones.

5. 1.- Frasco dosificador para perfumería, caracterizado esencialmente por el hecho de comprender en su pared lateral, una escala graduada transparente para visión del nivel del líquido a su través, cuya escala presenta una graduación invertida con respecto a la posición natural del frasco, para que al disponer ésta al revés, en posición de trasvase, resulta legible dicha escala, siendo el propio nivel del líquido, al recorrer la escala graduada, el que indique la dosis suministrada.

2.- Frasco dosificador para perfumería.

15. Según se describe y reivindica en la presente memoria descriptiva que consta de 3 páginas foliadas y escritas a máquina por una sola de sus caras y acompañadas de una lámina de dibujos.

Madrid, a 28 DIC. 1971
p.a.

M.^a LUISA IBERN CUYAS
P. P.

10 1974
2.3810/1974
M.º LUCIA ISEKIN CUYAS
P. 11.

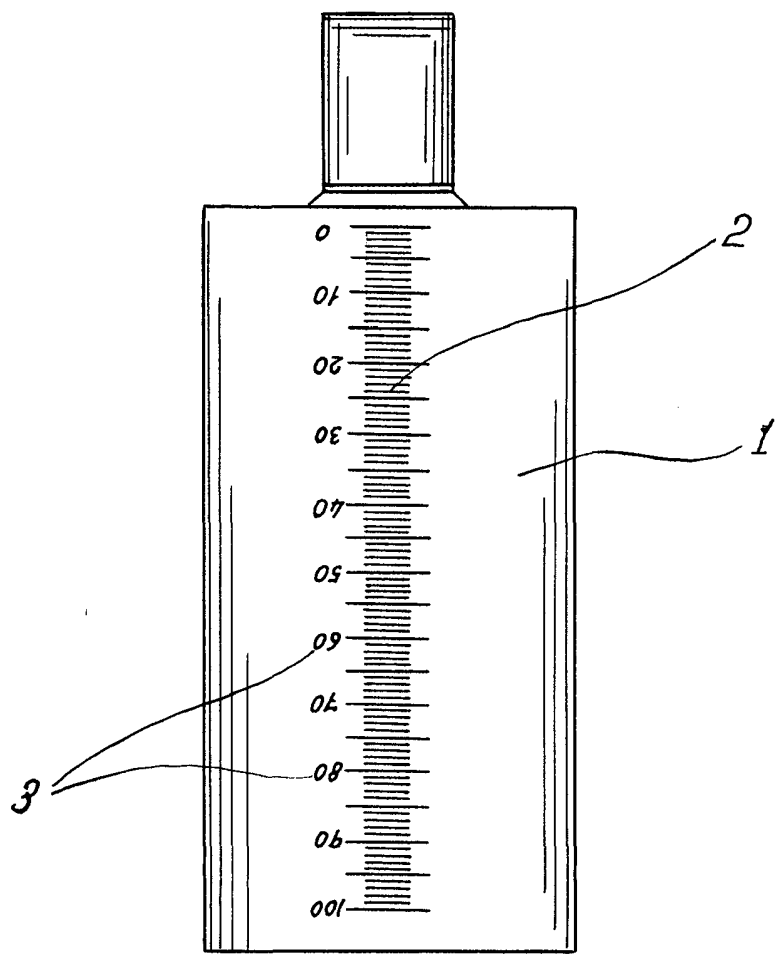

Madrid, a 28 de Mayo de 1974
p.o.
M.º LUCIA ISEKIN CUYAS
P. 11.