

28-3-73

200



175694

OFICINA ESPAÑOLA DE PATENTES DE MARCAS Y DISEÑOS INDUSTRIALES CLASE A 45 N.º 175694
--

MODELO DE UTILIDAD
 POR VEINTE AÑOS
 EN ESPAÑA

Solicitado a favor de D. MANUEL GARCIA RODENAS, de nacionalidad española, con domicilio en VALENCIA, C/. - Salvador Lluch nº 21,

por

" ESTUCHE PARA JOYERIA Y BISUTERIA " = " = "

MEMORIA DESCRIPTIVA
 = = = = =

El Modelo de Utilidad a que se refiere la presente memoria descriptiva y los dibujos complementarios que se acompañan, corresponde a un estuche para joyeria y bisuteria, cuyas características estructurales, difieren notablemente de los actualmente conocidos, constituyendo una novedad en el mercado que



ha de ser apreciada y de gran vistosidad para los usu-
rios, razones todas éstas que unidas a sus cualidades
de novedad y utilidad práctica, son las que le prestan
fundamento suficiente, para obtener el privilegio de
5 exclusividad que se solicita, referente a su fabrica-
ción y venta por el titular en España.

Este estuche para joyería y bisutería, pre-
senta la particularidad de adoptar la forma de un som-
brero, preferentemente masculino, estando formado por
10 dos piezas acoplables entre sí, siendo una de ellas,-
la formada por la parte imitativa de las alas y la par-
te baja de la copa, que en los sombreros está cubierta
por una cinta, encontrándose el fondo de la parte baja
de la copa (cubierta por la cinta), cegado por un ta-
15 bique, en donde se dispone un taco de goma-espuma con-
venientemente forrado, formando el almohadillado que -
ha de soportar la joya o la pieza de bisutería.

La otra parte que completa el estuche, está
formado por una tapa que adopta la forma de la parte
20 alta de la copa de un sombrero, cuya tapa, acopla so-
bre la pieza descrita anteriormente, formando el estu-
che objeto del presente registro, pudiendo éste adop-
tar cualquier forma de sombrero.

Para una mejor comprensión de las caracterís-
25 ticas generales anteriormente expuestas, se acompaña
una lámina de dibujos, que nos muestra un caso gráfico
de realización práctica del estuche para joyería y bi-
sutería a que nos venimos refiriendo, haciendo constar
que las figuras diseñadas en dicha hoja de dibujos,--
30 por presentar el aspecto de mero ejemplo ya que puede



adoptar la forma de cualquier tipo de sombrero, deberán ser examinadas en sentido amplio y general y sin caracter limitativo alguno, dada su condición eminentemente informativa.

5 Las figuras representadas en la hoja de dibujos que se acompaña, exponen como a continuación se expresa:

Figura 1.- Proyección en perspectiva de la tapa, que adopta la forma de la copa de un sombrero.

10 Figura 2.- Proyección en perspectiva de la caja propiamente dicha, correspondiendo a las alas del sombrero y la iniciación de la copa, en cuyo fondo, existe un tabique que obtura dicha copa, y sirve de soporte para alojar un taco de goma-espuma forrado a modo de almohadilla, portador de la joya.

15 Figura 3.- Proyección general en perspectiva del estuche cerrado, que exteriormente adopta la forma de un sombrero.

20 Figura 4.- Sección diametral A-B en alzado de la figura 3, donde se puede observar el tabique del fondo de la copa en su parte baja y el encaje de la tapa con la caja.

25 Las distintas figuras expuestas en la hoja de dibujos que se acompaña, comprenden unas acotaciones numéricas, relacionadas con las descripciones que se realizan a continuación, facilitando de éste modo su inmediata localización, siendo -1-, las alas imitando a un sombrero, en cuyo centro, se encuentra el anillo saliente superior -2-, imitando la parte baja de la copa de un sombrero, que generalmente está cubierta

30



por una cinta que circunda dicha copa, presentando en el fondo, un tabique -3- a nivel de las alas, siendo éste tabique, la base soporte del taco de goma-espuma convenientemente forrado, formando la almohadilla -4-,
5 que sustenta la joya o pieza de bisuteria.

La tapa -5-, la compone una pieza que imita la forma de la copa de un sombrero y se acopla a presión sobre el anillo saliente -2- de la pieza que constituye la caja, pudiendo tanto la tapa como la caja,
10 adoptar cualquier forma de sombrero, bien sea hongo, chistera o cualquier otro.

Estimando ámpliamente descritas todas y cada una de las partes que constituyen éste estuche para joyeria y bisuteria, solamente resta consignar la posibilidad de construirse en variedad de materiales, tamaños y formas, pudiendo igualmente introducirse en su constitución, aquellas variaciones de tipo constructivo que la práctica aconseje, siempre y cuando las mismas no sean capaces de alterar los puntos esenciales,
15 puestos de manifiesto en la siguiente

NOTA REIVINDICATORIA
=====

Los puntos no conocidos ni practicados en España que se presentan para su reivindicación en este Modelo de Utilidad, son:

25 1º.- Estuche para joyeria y bisuteria, caracterizado por adoptar la forma de un sombrero, cuya parte central inscrita entre las alas, está ocupada inferiormente por un fondo, formando un alojamiento donde está situado un taco almohadillado que soporta la joya
30 o pieza de bisuteria, estando formada la tapa del es-

20-3-73

- 5 -

175694

28 DIC



tuche, por una pieza en forma de copa de sombrero, que se adapta ajustadamente al alojamiento citado.

5 2ª.- " ESTUCHE PARA JOYERIA Y BISUTERIA ", de conformidad en un todo en lo esencial y fines industriales a lo descrito en la precedente memoria descriptiva y graficamente representado en los adjuntos planos para su mejor comprensión.

Esta memoria consta de CINCO hojas escritas o mecanografiadas por una sola cara a doble espacio.

Madrid,

28 DIC 1971

Por autorización del interesado.

175094



Fig. 1

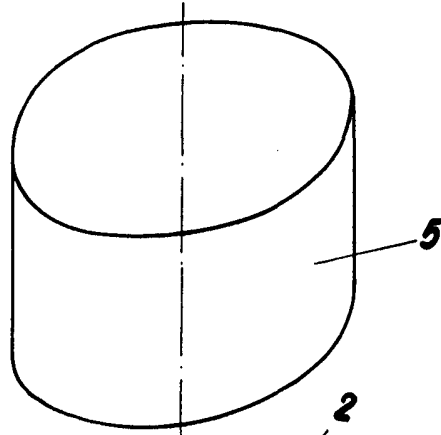

Fig. 2

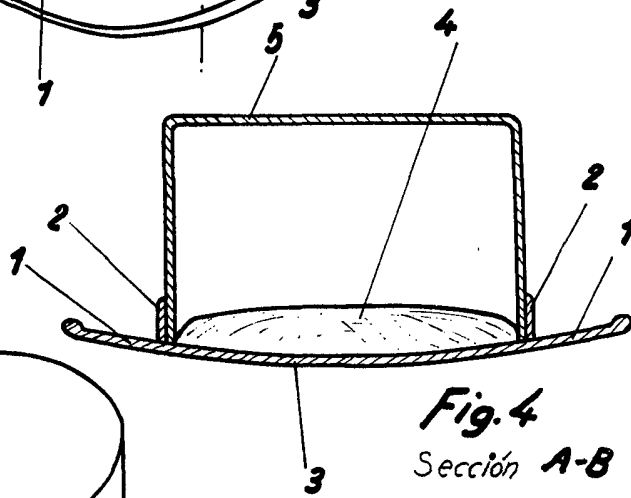
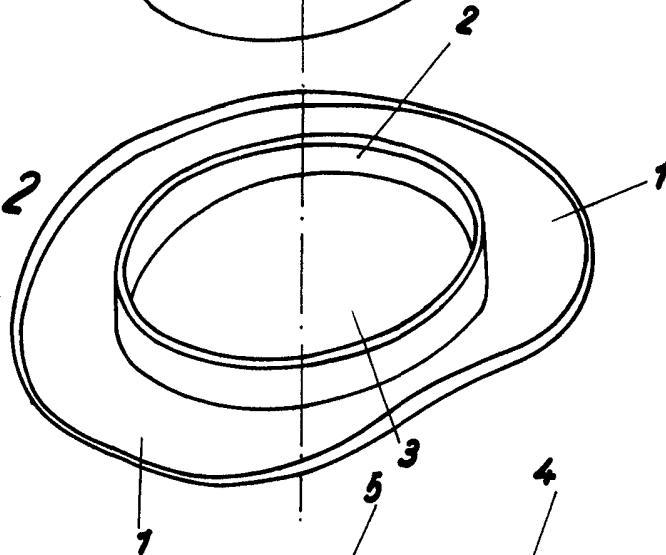

Fig. 4
Sección A-B

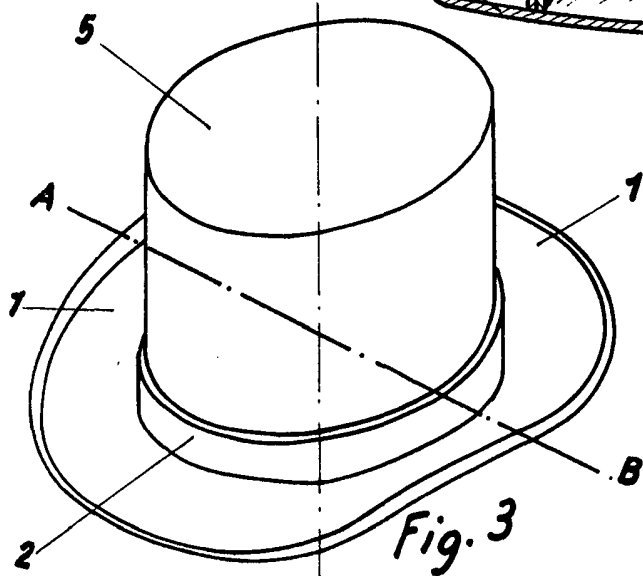

Fig. 3

Escala variable