

8-3-7375884

175684



MODELO DE UTILIDAD

SECCION	
CLASIFICACION	
CLASE	B65
CLASE	D
AG3	H

MEMORIA DESCRIPTIVA

Sobre:

"ENVASE PEONZA"

Solicitante: D. Juan Viciara Alberich, domiciliado en Pasa-
je Peñón nº 6.- TARRASA (Barcelona).-



175684 27 DI

5.

10.

15.

20.

25.

30.

El presente Modelo de Utilidad tiene por objeto, como su enunciado indica, un envase peonza, el cual, estando constituido por dos partes complementarias, cumple la doble función que de su enunciado se infiere, o sea la de envase, principalmente para caramelos y/o golosinas, y la de peonza, principalmente destinada a su utilización y -- aprovechamiento por el público infantil que, al adquirir el envase con las golosinas, obtienen al propio tiempo un juguete de gran entretenimiento y distracción, o sea, una peonza.

Hasta ahora se conocen diferentes tipos de envases, tanto en sus formas como en la finalidad a que los mismos se destinan, pero hasta el presente no se conocía un envase que, al propio tiempo pudiera ser utilizado como peonza.

De conformidad con ello la característica esencial del Modelo que se preconiza radica en el hecho de -- que el envase se constituye mediante dos piezas complementarias, preferentemente en material plástico de cualquier color, una de cuyas piezas, constitutiva del receptáculo -- propiamente dicho, adopta exteriormente la forma de una peonza o trompo, hueco, con abertura en su extremo de mayor amplitud, cuya embocadura cuenta en su contorno con -- los medios necesarios para recibir y retener, en posición de cerrado, a la otra pieza complementaria o tapa.

La tapa del cuerpo receptáculo indicado en el -- párrafo anterior, tiene una porción cilíndrica hueca con -- medios complementarios en la parte interna de su pared -- contorno, para su fijación a la embocadura del cuerpo -- receptáculo, elevándose del centro del plano superior de --



5. la porción indicada de la tapa, un apéndice o vástago para accionamiento del conjunto en su utilización como peonza o trompo. Este vástago o apéndice puede ser perforado para paso a su través del palillo o asidero del caramelo o golosina que comporte el conjunto, en el caso de que dicha golosina fuere del tipo de las provistas de varilla asidero.

10. Estas son a grandes rasgos las particularidades del envase peonza objeto de este Modelo de Utilidad, cuyas características se pondrán de manifiesto, más claramente, en el transcurso de la descripción que a continuación se dá, en la que, para facilitar su comprensión, se hace referencia a la lámina de dibujos adjunta, en la que, de manera un tanto esquemática y tan solo por vía de --

15. ejemplo se muestran los detalles principales del Modelo. Estos detalles se dán a título ilustrativo con referencia a un caso de posible realización práctica de la idea del Modelo, por lo tanto esta Memoria debe ser considerada sin carácter restrictivo alguno en cuanto a dimensiones, proporciones y materias se refiere.

20.

En la lámina de dibujos adjunta:

La figura 1 muestra una vista en alzado y semi-sección de las dos partes o piezas componentes del envase peonza que se preconiza, en que se pone de manifiesto la particular conformación de las mismas.

25.

En la figura 2 se muestra una vista del envase peonza en posición de cerrado y dispuesto para su utilización.

Como se puede apreciar en las figuras enumeradas, el envase peonza comprende dos únicas piezas, cuerpo

30.

0:0:73

175684

27



5. receptáculo -1- y tapa de cobertura y cierre -2-. El cuerpo -1- tiene forma de cono invertido, hueco y de base - - abierta, cuya base conforma en su contorno una embocadura -3- provista de medios para determinar la sujeción de la pieza tapa -2- al ser acoplada en dicha embocadura. La pieza tapa -2- está integrada por una porción cilíndrica-cerrada por una de sus bases o extremos y, del centro de esta base, se eleva un apéndice o vástago -4- que se constituye en el medio de asido y accionamiento para hacer --

10. funcionar al conjunto del envase como peonza. Este vástago puede ser perforado en sentido axial para paso a su -- través del palillo soporte de la golosina que se aloje -- en el cuerpo receptáculo, en el caso de que dicha golosina esté provista del indicado asidero.

15. De la descripción que antecede y representaciones de la lámina de dibujos adjunta, se infiere la constitución, montaje y funcionalidad del envase peonza --- objeto de este Modelo de Utilidad, el cual podrá ser constituido en cualquier color y con grafiados caprichosos --- en su superficie.

20. Se hace constar a los efectos oportunos que en el objeto de este Modelo de Utilidad se podrán introducir todas aquellas variaciones de detalle que las circunstancias y la práctica pudieran aconsejar, siempre y cuando -- que, con las mismas, no se modifiquen las características esenciales del envase peonza descrito.

N O T A

25. El Modelo de Utilidad, que se solicita por veinte años para España, de acuerdo con la vigente Legislación, deberá recaer sobre: "ENVASE PEONZA", según las --

30.

8.5.73

175684

27



características esenciales de las siguientes:

REIVINDICACIONES

5. 1ª.- Envase peonza, que se caracteriza por estar constituido por dos únicas piezas, una de las cuales conforma el cuerpo receptáculo y, la otra, la tapa de cobertura y cierre; el cuerpo receptáculo, hueco, tiene forma de cono invertido con base abierta, y, el contorno de ésta conforma una embocadura provista de medios para determinar la retención de la pieza tapa, al ser adaptada a la indicada embocadura; la tapa tiene en la parte interna de su pared cilíndrica medios complementarios de fijación sobre los previstos en la embocadura del cuerpo-receptáculo, y del centro de su plano cerrado se eleva un vástago de asido y accionamiento, el cual puede ser perforado axialmente para paso a su través de una varilla asidero.

10. 2ª.- ENVASE PEONZA.-

15. Según queda sustancialmente descrito en la presente Memoria Descriptiva, que consta de cinco hojas, escritas a máquina por una sola cara y dibujos.

20.

Madrid, 27 DIC. 1971

D. JUAN VICIANA ALBERICH

P.P.
FRANCISCO GARCIA CABRENZO
P. P.

Firmado: M.ª Dolores Jerquera

27 DIC. 1971

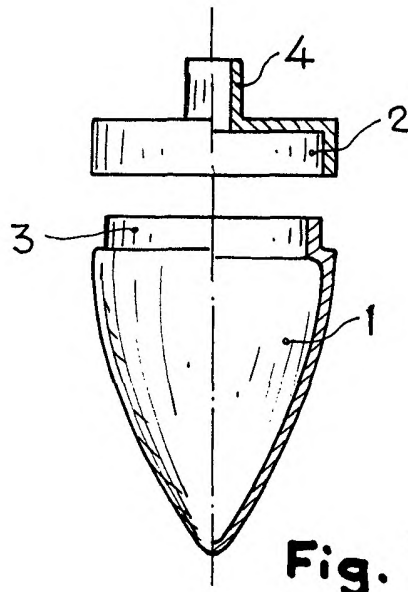

Fig. 1

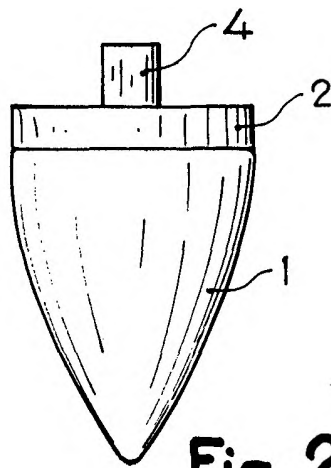

Fig. 2

Madrid, 27 DIC. 1971
JUAN VICIANA ALBERICH
P. P.

FRANCISCO GARCIA CABRERIZO
P. P.

Firmado: M.ª Dolores Jorquera

Escala variable