



F.

F.D. Goodhild 31

175577  
175577

MEMORIA DESCRIPTIVA  
PARA SOLICITAR PATENTE DE INVENCION EN ESPAÑA  
POR: "MEJORAS EN O RELATIVAS A DISPOSITIVOS  
DE DESCARGA ELECTRONICA"  
A NOMBRE DE STANDARD ELECTRICA, S.A. DOMICILIADA EN  
MADRID, CALLE DE RAMIREZ DE PRADO Nº 7

-----

Este invento se refiere a tubos de descarga electrónica para altas frecuencias y es una modificación del invento descrito en la solicitud de patente británica nº 13.728/41.

5 En dicha solicitud se ha descrito un tubo del tipo de sello de disco en el cual el ensamble completo de ánodo, cátodo y rejilla están montados en una boquilla que después se sella a la ampolla de modo que los dos electrodos que es necesario pantallar, éste es el ánodo y el cátodo se encuentran en lados opuestos del disco. La boquilla de ánodo en aquel caso era en

10 forma de una pieza tubular de cobre que previamente estaba se-

175577

2.



llada al otro extremo de la ampolla para proveer un tubo de extremo abierto para conexión al ánodo.

15 Se ha encontrado que para longitudes de onda algo más largas se puede utilizar un ánodo de níquel carbonizado y de acuerdo con este invento el ánodo junto con su hilo de conexión se ensambla en una estructura unitaria con el ensamble cátodo-rejilla que se monta en una boquilla sellada en una parte de la ampolla en un lado del disco pantalla y la conexión de ánodo se sella en la otra parte de la ampolla como operación final del ensamble.

20

El invento quedará mejor entendido con referencia a los adjuntos dibujos en los que:

La fig. 1 es una sección del tubo completo.

La fig. 2 es una vista despiezada del mismo, y

25

La fig. 3 es una pieza despiezada del cátodo, rejilla y ánodo.

30

En los dibujos 1 y 2 representan la ampolla de cristal cilíndrica y 3 el disco pantalla de cobre que está sellado entre las dos partes de la ampolla y que proyecta bastante de las partes de la ampolla de cristal para formar una pantalla efectiva entre las dos mitales del tubo y también para proveer un dispositivo de montaje para conectar el tubo directamente en el circuito de rejilla. El centro del disco está provisto de una abertura 4 para acomodar la rejilla 5 que junto con el cátodo 6 y el ánodo 7 está montada en el estrechamiento 8 en la parte de la ampolla 1. La rejilla está enrollada alrededor de dos varillas soportes de rejilla separadas 9 soportadas por placas finales de mica 10, y provistas de contacto de resorte 11 para hacer contacto con el ensamble de

35

1.5577

3.



40

disco pantalla.

45

El ánodo 7 está formado de lámina de níquel carbonizado que en el ensamble que se muestra está doblado en forma de caja y provisto por dos varillas 12 soldadas a los lados, con lo que el ánodo está ensamblado y colocado adecuadamente en las placas finales de mica 10. Entre el par de las partes rebordadas extendidas hacia arriba 13, se suelda la conexión de ánodo 14 que puede ser de alambre y que puede estar provista con una parte en bucle 15 para más elasticidad.

50

Así el ensamble completo del cátodo, rejilla y ánodo están montados en el estrechamiento 8 sellado en la parte de la ampolla 1 de modo que los resortes de rejilla 11 hacen contacto con el disco de cobre 3 y el cátodo y ánodo aparecen de este modo en lados opuestos del disco. La conexión de ánodo 14 se sella entonces a la parte de ampolla 2 como operación final en el ensamble y la válvula puede ser terminada con un pequeño capuchón de metal 16 al que se conecta la conexión de ánodo en la forma normal.

55

60

Este invento corresponde a una solicitud de Patente formulada en Inglaterra el 2 de Diciembre de 1941 señalada con el nº 15508-41 y se acoge, por lo tanto, a los beneficios que otorgan los convenios internacionales vigentes.

----- N O T A -----

65

Los puntos de invención propia y nueva que se presentan para que sean objeto de esta Patente de Veinte Años son los siguientes:

- 1.- Un dispositivo de descarga electrónica como modificación de la solicitud de patente británica 13.728/41, caracterizado en que el cátodo, rejilla y ánodo junto con la conexión de ánodo

3577

4.



70

do están montados como una estructura unitaria en una boquilla o base sellada en una parte de la ampolla del tubo en un lado del disco pantalla y la conexión de ánodo está sellada en la otra parte de la ampolla en el lado opuesto del disco pantalla.

75

2.- Un dispositivo de descarga electrónica que comprende un disco pantalla con una abertura sellado a la ampolla, una rejilla a través de dicha abertura conectada eléctricamente con dicho disco pantalla, , un cátodo en un lado de dicho disco y un ánodo en el otro lado del mismo, medios para sostener dicha rejilla, cátodo y ánodo con una estructura unitaria sobre una boquilla o base sellada a la ampolla en un lado del disco pantalla, una conexión desde el ánodo sellada en la parte de ampolla en el otro lado del disco pantalla y un casquillo superior de metal para conexión a dicha conexión de ánodo.

80

3.- Un dispositivo de descarga electrónica construido y dispuesto esencialmente según se ha descrito con referencia a los adjuntos dibujos.

85

4.- Mejoras en o relativas a dispositivos de descarga electrónica.

-----

Tal y como se ha descrito en la Memoria que antecede, representado en los dibujos que se acompañan y a los fines especificados.

Esta Memoria consta de cuatro hojas escritas por una sola cara.

Madrid, 4 NOV. 1948

/AME.

FIG. 3.

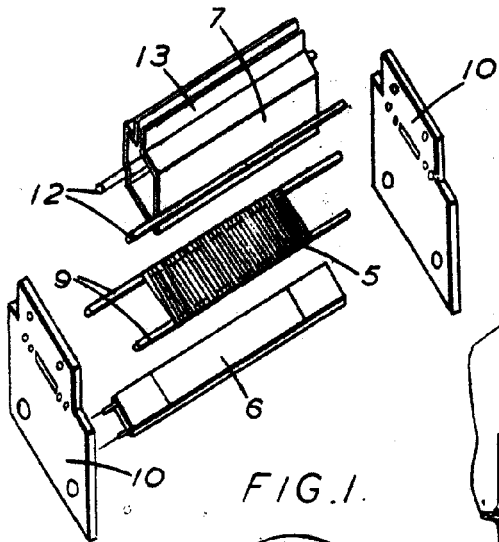

FIG. 2.

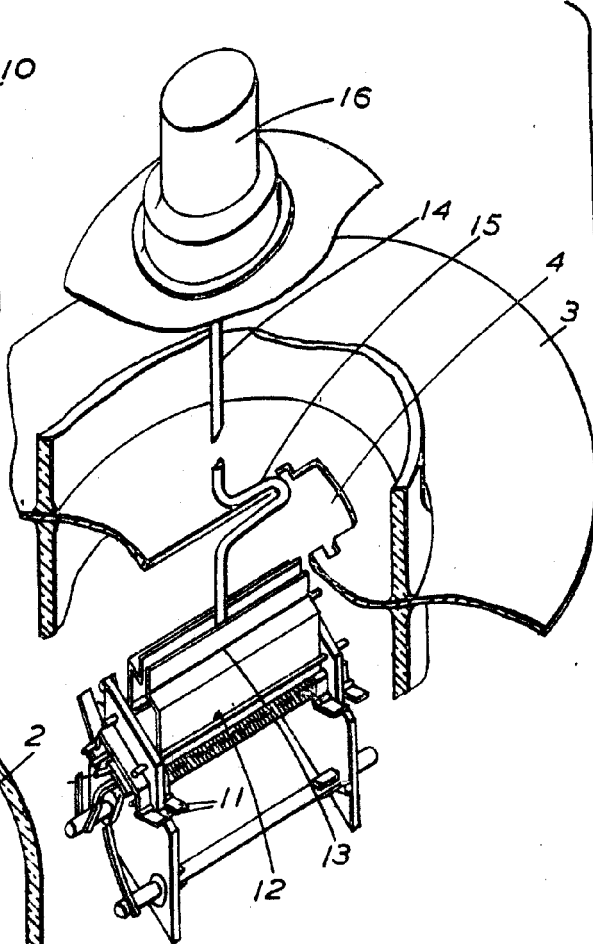

FIG. 1.

