

11473

175515  
175515

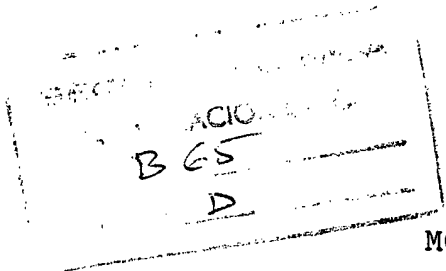

MODELO DE UTILIDAD

por 20 años

por "UN RECIPIENTE PERFECCIONADO PARA HUEVOS Y SIMILARES". a favor de PLÁSTICOS CELULOSICOS, S.A., de nacionalidad española, domiciliada en BARCELONA - Murcia, 35

=====

MEMORIA DESCRIPTIVA

Este Modelo de utilidad se refiere a un recipiente perfeccionado para contener huevos y similares, con la finalidad de permitir su almacenamiento y expedición así como su venta en el propio recipiente.

- 5. Como es sabido, existen muchos tipos de recipientes para huevos y similares, los cuales están realizados en diversos materiales sintéticos y con ciertas características básicas cuales son el disponer de alvéolos para el alojamiento individual de los huevos y el disponer de una base y una tapa acharneladas entre sí, ya bien sean formando la pieza o estando constituidos por dos piezas y completándose después con unos medios de cierre en una de las aristas de unión de las dos piezas.

El presente Modelo de utilidad se refiere a un envase perfeccionado que permite el alojamiento seguro de una serie de huevos o similares, protegiéndolos del exterior y además logran

- 15. do unas características constructivas muy económicas.



Fundamentalmente, el recipiente objeto del presente Modelo de utilidad está integrado por una tapa y una base o cuerpo de caja, dotada esta última de alvéolos para los diferentes huevos y de modo que la primera presenta la superficie superior lisa, con entrantes laterales para coadyuvar a la determinación de las zonas a ocupar por los huevos, acharnelándose ambas piezas entre sí y disponiéndose de medios originales de cierre. Dicho dispositivo de cierre comprende una lámina o zona plana que es prolongación de uno de los bordes de cierre del envase, tanto puede ser de la tapa como de la base o caja, siendo característico que dicha lámina o expansión plana recubre el borde de unión de las dos piezas constitutivas del envase, tenga características de muelle y posea aberturas para la introducción efectuando el cierre, de unos salientes realizados en la otra parte constitutiva del envase.

La forma de las aberturas así como de los salientes conjugados que deben introducirse en ellas, será variable, pudiendo comprender orificios de diferentes formas, aberturas alargadas, etc.

Para su mejor comprensión, se adjunta a título de ejemplo, un dibujo explicativo del envase para huevos realizado de acuerdo con el presente Modelo.

La figura 1 es una vista en perspectiva de un envase realizado de acuerdo con el presente Modelo de utilidad.

La figura 2 es una sección que representa en detalle el acoplamiento de cierre de las dos partes constitutivas del envase.

Tal como se aprecia en las figuras, el envase perfeccionado para huevos realizado de acuerdo con el presente Modelo, comprende una base dotada de una serie de alvéolos -destinados a recibir particularmente los huevos o artículos si-



milares, acharnelándose de cualquier modo conocido con una tapa cuya base superior -2- es plana y que posee lateralmente una serie de entrantes -3- que coadyuvan en formar los alvéolos que quedarán ocupados por los huevos embalados en este envase.

5. Según el presente Modelo de utilidad, se constituirá un dispositivo de cierre en el que es característica una expansión plana -4-, que es prolongación de uno de los bordes de cierre de la caja o tapa del envase, que tiene características sensiblemente de muelle y que se extiende solapándose sobre la zona de unión de caja y tapa de una cierta zona, poseyendo aberturas de cualquier tipo tales como -5-, a través de las cuales pasan unos salientes -6- de la otra parte o pieza constitutiva del envase, produciéndose de este modo el cierre de dicho envase.

10. La zona de unión de caja y tapa de una cierta zona, poseyendo aberturas de cualquier tipo tales como -5-, a través de las cuales pasan unos salientes -6- de la otra parte o pieza constitutiva del envase, produciéndose de este modo el cierre de dicho envase.
15. La forma de las aberturas así como de los salientes -6- será variable con la condición de que en todos los casos sea prácticamente conjugada la de cada abertura con respecto al saliente que se introduce en ella.

- Los materiales empleados para la fabricación de este envase será preferentemente el poliestireno expandido.

20. Todo cuanto no afecte, altere, cambie o modifique la esencia del recipiente descrito, será variable a los efectos del actual Modelo.

N O T A.

25. Se reivindica como objeto de este registro por Modelo de utilidad:

- 1.- Un recipiente perfeccionado para huevos y similares caracterizado por comprender una expansión laminar que se prolonga de uno de los bordes de cierre de caja o tapa, extendiéndose a una cierta zona del borde de unión de caja y tapa, poseyendo características de muelle, quedando dotada de aberturas

30. Se reivindica como objeto de este registro por Modelo de utilidad:

114473

- 4 -

175515



ras para la introducción de salientes de forma conjugada realizados en la otra parte de las dos constitutivas del envase.

- 2.- Un recipiente perfeccionado para huevos y similares según la reivindicación 1 caracterizado porque los salientes destinados a introducirse en aberturas conjugadas de la expansión laminar de cierre, constituyen prolongación de la valona o reborde periférico de la correspondiente pieza constitutiva del envase.
- 5.

- Sean cuales fueren las circunstancias que concurren en la esencialidad del Modelo de utilidad, definido en las anteriores reivindicaciones, cuyo objeto es:
- 10.

3.- "UN RECIPIENTE PERFECCIONADO PARA HUEVOS Y SIMILARES".

- Consta la presente memoria de cuatro hojas foliadas, mecanografiadas por una sola cara y de los dibujos unidos a la misma.
- 15.

Barcelona, 11 DIC. 1971

P.A. de PLÁSTICOS CELULOSICOS, S.A.

ALFONSO DURÁN

P. P.

Fdo.: Luis Durán Banejam

JR/mc.

FIG. 1

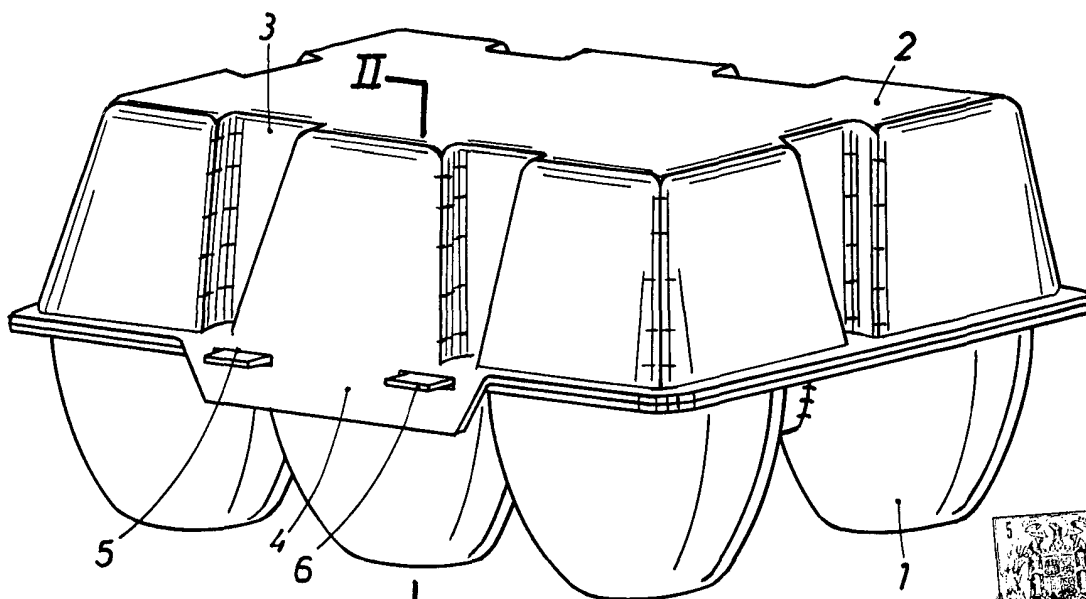
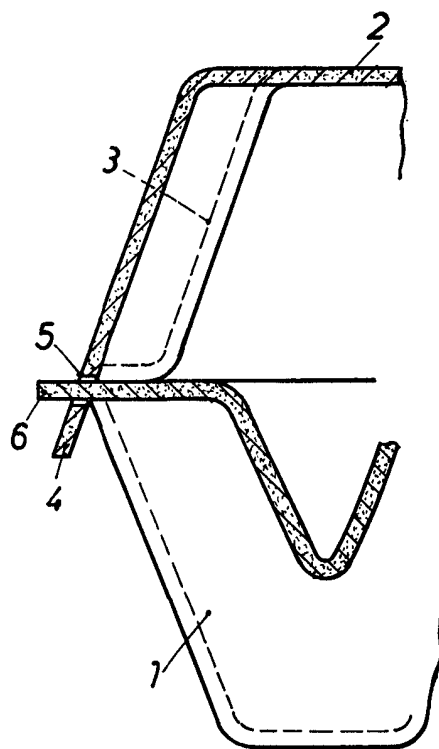

FIG. 2



BARCELONA,

P.A. ALFONSO DURAN

P. P.

Fdo.: Luis Durán Benéfame

ESCALA VARIABLE