

175307

175307

MEMORIA DESCRIPTIVA

que se acompaña a una petición de

"PATENTE DE INVENCION"

por veinte años en España, de un

"APARATO PARA LA FABRICACION DE DOBLE TEJIDO INTERMITENTE,

DE FANTASIA, EN GENEROS DE PUNTO"

a favor de D. ANTONIO DOMENECH Y PANADES

domiciliado en Palma de Mallorca (Balears).  
Santiago Rusiñol nº 19.

-----oOOOo-----

- I.- CONSIDERACIONES GENERALES.- Conocida es la preponderancia del uso de los géneros de punto en el arte de vestir, especialmente para el sexo femenino, que le ha puesto en franca boga, y de las que existen innumerables modelos de temporada, y en los que se ha procurado por la índole especial de su tejido y confección alcanzar los modelos más perfeccionados, sin que empero se haya resuelto de un modo satisfactorio el de poder obtener en forma realmente aceptable la confección de tejidos con adornos y fantasías propias, sin tener que recurrir al manido sistema de tener que dejar en el propio tejido puntos sueltos de la misma tela, cuyos cabos tienen que ser recortados para obtener con su combinación los dibujos o motivos con que se ha proyectado adornar dichos artículos para obtener así dentro de un orden de modelos varios artículos de fantasía para el vestido femenino, sistema hasta ahora no superado, pero

- que, como es obvio dejar debilitadas las telas con perjuicio para su duración y solidez, circunstancia lamentable que ha venido a solucionar el aparato ideado por el que suscribe, el cual constituye una novedad dentro del arte textil de punto, y merced a
20. cuyo funcionamiento por adaptación al telar redondo de mallosa, permite obtener con estos un doble tejido intermitente que no solo permite la obtención de cualquier dibujo, adorno o fantasía sobre los tejidos confeccionados con su auxilio, sino que, al propio tiempo, y por obtenerse dichos dibujos por un hilo independiente del tejido general de la pieza aunque entretejido en ésta, en vez de quedar debilitadas las piezas de tela como en
25. los sistemas corrientes obtienen éstas, además de los dibujos o adornos deseados, mayor cuerpo y solidez, con lo que con dicho nuevo aparato queda satisfactoriamente resuelto uno de los problemas textiles que afectaban a la confección de tejidos de fantasía de punto.
- 30.

- II.- DESCRIPCION.- El aparato ideado por el que suscribe para la obtención de dicho doble tejido intermitente de fantasía, actúa por acoplamiento directo al telar redondo de mallosa,
35. estando constituido por diversas piezas metálicas, que por medio de engranajes solidarios entre ellas producen un conveniente accionamiento por el impulso recibido en el disco dentado (Figura 1, A) merced al empuje que sobre dichas aspas o dientes recibe de unos vástagos salientes y que, en número variable,
40. se hallan colocados en las cabezas de tornillos que se hallan roscados a las placas de las agujas del telar redondo de mallosa, accionando el movimiento variable de dicho disco dentado otro disco excéntrico (Figura 2, B) en una de cuyas caras se hallan colocados y solidarios, dos alto relieves sobre su superficie plana que actúan directamente, a cada vuelta del disco excéntrico (cuya marcha se halla regulada por el disco dentado que a su vez acciona con las intermitencias deseadas los vástagos del telar) sobre el alimentador de hilo (Figura 1, C),
45. el cual se halla suspendido del aparato por un sistema de bas

50. culación (Figura 1, D) que lleva en la parte superior un contrapeso (Figura 1, E), que tiende a que un diente del mismo roce siempre por el borde de la excéntrica; teniendo, además, el alimentador de hilo un brazo o saliente (F) que por la tensión que de un muelle recibe (G), es obligado a apoyar su extremo sobre la cara con alto relieves de la excéntrica.

55. III.- FUNCIONAMIENTO.- La sencillez del aparato que acaba de describirse no ofrece dificultades para dar a conocer con claridad el funcionamiento del mismo, cuya misión es puramente lograr, en el momento de producirse el tejido de punto, sea en éste entretrejido, en intermitencias variables, un segundo hilo, para producir los motivos y dibujos de adorno de las confecciones en tejido de punto, y ésto se logra mediante el movimiento de rotación en intermitencias reguladas, imprimido por los vástagos de los tornillos de la placa de agujas del telar redondo de mallosa, que mediante el juego de discos dentados que se observa en la figura 2, transmite dichos movimientos intermitentes a la excéntrica (B, figura 2), la cual acciona por basculación, por la excentricidad de la misma, el alimentador de hilo a entretrejer, y, a su vez, lo desplaza y atrae alternativamente, por los relieves practicados en el plano de dicha excéntrica, con lo que se regula la toma de hilo por el telar para la obtención del doble tejido, y se forman con ello los dibujos o motivos para los que han sido previamente regulados los vástagos del telar.

NOTA:

75. Descrito suficientemente el sistema ideado, lo que se declara como de nueva y propia invención, son las siguientes

REIVINDICACIONES:

80. PRIMERA.- "Aparato para la fabricación de doble tejido intermitente de fantasía en géneros de punto" que se caracteriza por ir acoplado al telar redondo de mallosa, y es accionado por vástagos solidarios de las cabezas de tornillos que se hallan roscados a las placas de las agujas de dichos telares, variando

los motivos de la fantasía en relación al número de vástagos que se ponen en accionamiento, a conveniencia del dibujo que se desee obtener sobre los tejidos de punto a fabricar.

85.

SEGUNDA.- "Aparato para la fabricación de doble tejido intermitente de fantasía en géneros de punto" según la reivindicación primera que se caracteriza, además, por transmitirse el movimiento con los tornillos vástagos de las placas de las agujas del telar a un disco dentado por mediación de los vástagos de la reivindicación primera, con intermitencias variables, según sea el número de vástagos y su combinación, que hacen variar el número de vueltas del expresado disco, el cual, mediante un juego de piñones dentados trasmite el movimiento

90.

recibido por impulsión de los vástagos, a un disco excéntrico en una de cuyas caras existen dos porciones que sobresalen de su superficie plana, las cuales actúan sobre el alimentador de hilo, el cual vá unido a un mecanismo que bascula accionado por la excentricidad de dicho disco, imprimiéndole un movimiento de ascenso y descenso que provoca otro simultáneo de desplazamiento del alimentador de hilo.

95.

100.

TERCERA.- "Aparato para la fabricación de doble tejido intermitente de fantasía en géneros de punto", según las reivindicaciones primera y segunda, que se caracteriza por estar el alimentador de hilo impulsado, en sentido vertical, por un contrapeso fijo en la parte superior del sistema de basculación, y tener un muelle de tensión que le obliga a permanecer en constante roce sobre la cara del disco excéntrico a que se ha hecho referencia en la anterior reivindicación, para recibir el movimiento de aproximación o distanciamiento que suponen dichos relieves.

105.

110.

CUARTA.- "Aparato para la fabricación de doble tejido intermitente de fantasía en géneros de punto".

Todo según queda descrito en la presente Memoria que consta

115.

de cinco folios, escritos a máquina por una sola cara y una hoja única de dibujos.

En Palma de Mallorca (Balears), a trece de Septiembre de mil novecientos cuarenta y seis.

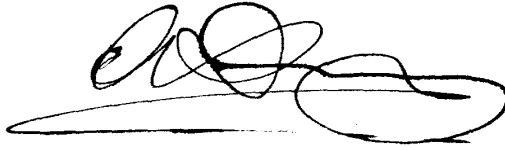
A handwritten signature in black ink, consisting of several loops and a long horizontal stroke at the bottom.

175304

Figura 1

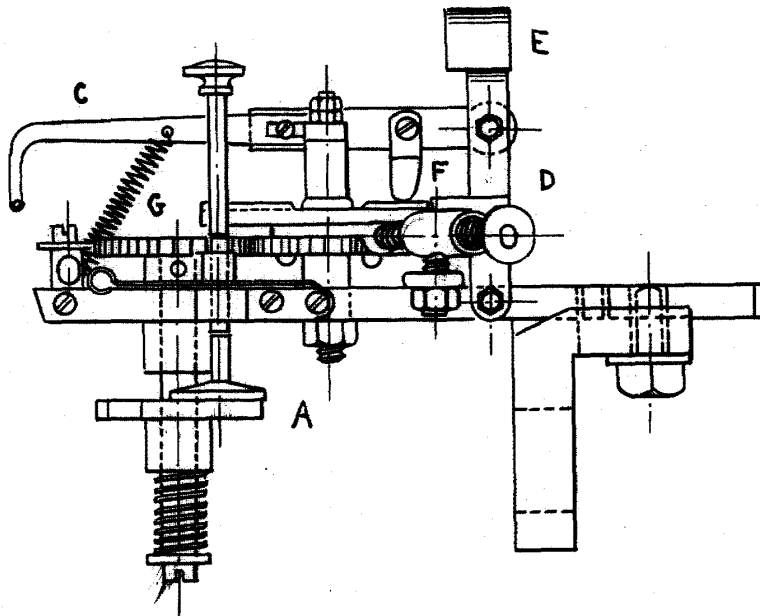

Figura 2

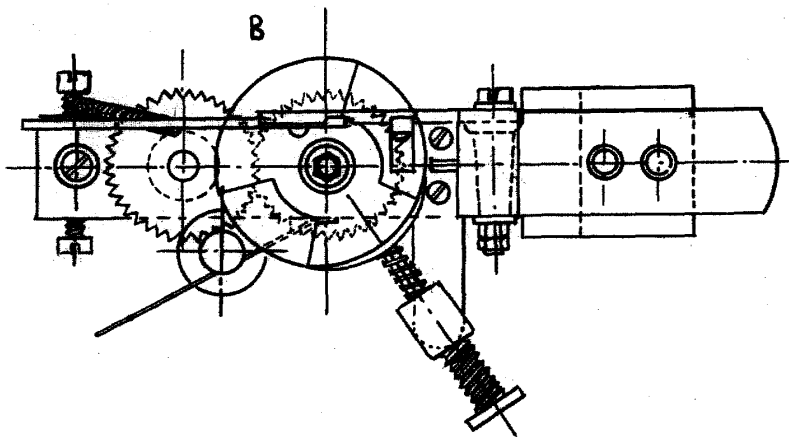

Escala 1:2