

774

175297



175297

SECCION TECNICA
CLASIFICACION I. P. C.
CLASE <u>B65</u>
SUBCLASE <u>F</u>

MEMORIA DESCRIPTIVA

Correspondiente a la solicitud de registro de un Modelo de Utilidad que por veinte años se reivindica para España a favor de Don Eduardo BLANCHARD CASTILLO de nacionalidad española, residente en Zaragoza, calle de Miguel Servet, número 139, - - - - -

p o r

"CUBO DE BASURA CON PEDAL"

=====

El objeto de la presente protección está relacionado con una nueva idea constructiva aplicada a la fabricación de cubos destinados a recoger la basura doméstica o cualquier otra finalidad similar, clínicas, oficinas, etc. cuyo beneficio y efecto nuevo consiste en la previsión de dos



-2-

receptáculos, uno interior y otro exterior, siendo aquél accionable por medio de un pedal que sobresale a través de éste y cuyo desplazamiento es utilizado para obtener el levantamiento de la tapa.

10 Para mejor descripción de este modelo y su comprensión, se acompaña una hoja de dibujos, en la que aparece representado un posible caso de ejecución real a modo de ejemplo enunciativo y sin limitación alguna.

15 La figura que aparece en los citados planos corresponde a una sección vertical de un cubo de basura construido con arreglo a lo reivindicado, en la que se observa la constitución de un recipiente exterior -1- provisto de tapa -2- articulada en un conveniente sistema de bisagra -3- de tipo convencional.

20 Dentro de dicho elemento envolvente -1- que será el medio de enmascaramiento y soporte utilizado en la presente construcción, ha sido previsto un segundo receptáculo -4- montado en disposición amovible, a cuyo efecto éste apoyará en la embocadura del primeramente citado -1-, merced al reborde -5- de que está provista su boca.

25 En el receptáculo exterior -1- ha sido arbitrada una ventana, a través de la cual sobresale un pedal -6- que, al ser pisado, se desplaza en sentido descendente conforme queda indicado en la flecha -A-, empujando el terminal -7- de dicho pedal sobre la zona inferior de la pared del receptáculo interior -4-, haciéndole bascular en el sentido indicado por la flecha -B-, con lo cual la embocadura de dicho receptáculo -4- ascenderá según aclara la flecha -C-, empujando esta embocadura la tapa -2- en su zona próxima a la articulación -3-, con lo que se produce finalmente

30

35



175297



-3-

la apertura automática de la tapa en cuestión sin necesidad de ser accionada con la mano.

40 Para Vaciar el receptáculo -4- de su contenido, basta sacarlo del interior del envolvente -1-, sin efectuar operación alguna de desmonte ó remoción de elemento de sujeción ninguna.

45 Para volver a colocar dicho receptáculo -4- en su posición de trabajo, basta introducirlo en el receptáculo exterior -1- hasta que su embocadura rebordeada apoye en la de éste último.

50 Descrito y representado el objeto cuya protección se preconiza, con suficiente claridad para su ejecución por personas expertas, se hace la salvedad de que los detalles accidentales del mismo, tales como forma, ornamentación, dimensionado, materiales y/o procedimiento de fabricación, etc. podrán ser variados con relación a lo expuesto, siempre que tales modificaciones tengan lugar dentro de la esencialidad inalterada que queda resumida en la siguiente, - - - -

N O T A

55 EN RESUMEN: El presente Modelo de Utilidad que por veinte años se solicita para España, ha de recaer sobre las siguientes reivindicaciones: - - - - -

60 1ª.- "CUBO DE BASURA CON PEDAL" caracterizado esencialmente por estar constituido por dos recipientes -exterior e interior- acoplados entre sí según un dispositivo amovible, es decir, por simple superposición de la embocadura del segundo sobre la del primero; con la particularidad de que el recipiente exterior presenta un orificio por el que sobresale un pedal que al ser oprimido, determina el empuje de la zona baja del recipiente interior haciéndole

9:17:74

175297



-4-

bascular hacia arriba, de modo que su embocadura hace pre
sión sobre la cara inferior de una tapa articulada con bi
sagras en el recipiente exterior, con lo que se obtiene
la apertura automática de dicho elemento cobertor.

70

2ª.- Se reivindica como objeto sobre el que ha de recaer
la protección del presente Modelo de Utilidad que por vein
te años se solicita para España, - - - - -

p o r

"CUBO DE BASURA CON PEDAL"

75

Todo conforme queda expresado en esta memoria descrip
tiva que consta de cuatro folios mecanografiados por una ca
ra y una hoja de planos que se acompaña.

Madrid, 15 Dic. 1971

P. A.,

[Handwritten signature]
M. P. A.
M. P. A.

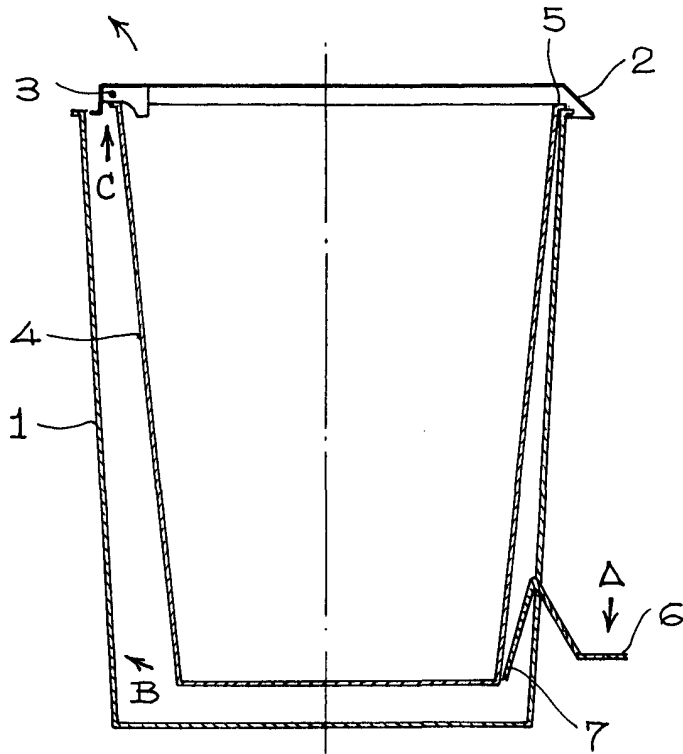

ESCALA VARIABLE

Madrid. 10
P.A.,