

28-3-73

- 2 -

175253



5 cuanto sobre el particular se conoce y utiliza actual-
mente, tanto por su sencillez constructiva, como de
aplicación, resistencia, duración, indeformabilidad,
máximo aprovechamiento de su superficie para los te-
mas anunciantes, perfecta visibilidad e interpreta-
ción, estética y economía.

10 Por la conformación, disposición y calidades de
los elementos integrantes de esta valla publicita-
ria, así como por la función específica de todos y
cada uno de ellos, puede señalársele como medio o
elemento de franca eficacia a los fines a que es
destinado, haciéndose acreedor a los privilegios que,
para los de su clase y condición, otorga el vigente
Estatuto de la Propiedad Industrial, los cuales vienen
15 a demandarse, bien expresamente, por medio de esta
petición de amparo.

20 Para la debida comprensión de este objeto, se
adjunta a la presente Memoria descriptiva una hoja
de planos en la que, a título de ejemplo, se repre-
sentan todas y cada una de las partes que lo forman,
así como la relación que guardan entre sí. En la
citada hoja de dibujos, que representa una vista
frontal, en ligera perspectiva, se aprecian las
siguientes referencias:

25 1.- Puntos de apoyo para la sustentación del con-
junto, constituídos por resistentes vigas o perfiles
metálicos apropiados, dispuestos, los anteriores, en
posición vertical para sujeción de la propia carte-
lera, y, los posteriores, en situación de arriestra-
miento para asegurar el posicionado del conjunto,



275253

contando estos perfiles de soporte con otros homólogos transversales de refuerzo.

5 2.- Cartelera propiamente dicha, constituida por un panel apropiado, dotado de un marco periférico de refuerzo que va fijada^o sobre los soportes -1- antes descritos, con carácter permanente. Sobre la superficie de esta cartelera, se dispondrán los temas anunciantes más apropiados.

10 3.- Plano rotativo u oscilante, montado en cualquier sector de la cartelera -2-.

15 Este plano, de posición vertical u horizontal, va montado por intermedio de ejes de fijación y giro, pudiéndose disponer también por ambas superficies, anterior y posterior, temas anunciantes, reloj, indicaciones atmosféricas u otras de naturaleza informativa mas adecuada.

El citado plano rotativo vprevisto sobre un cajeadado con este fin, constituido en la cartelera general -2-.

20 El conjunto podrá comportar o nó cualquier equipo eléctrico, fijo o intermitente.

25 Esta valla anunciadora, que cuenta con los necesarios medios de anclaje sobre el terreno, podrá ser fabricada en cualquier clase de material apropiado y, en las formas y dimensiones mas convenientes, no existiendo sobre el particular ninguna limitación.

Descritas, por manera suficiente, la naturaleza y finalidad del presente Modelo de Utilidad, solo resta hacer constar que, cualquier modificación de



detalle que se introduzca en el mismo, se considerará incluida dentro de esta protección, en tanto en cuanto no altere, modifique o cambie esencialmente su finalidad característica.

5

N O T A

Por el Modelo de Utilidad a que se refiere la presente Memoria, se REIVINDICA:

10 1º.- Valla anunciante publicitaria perfeccionada, caracterizada esencialmente porque la misma comprende medios de enclaje directamente sobre el terreno y una serie de soportes verticales y arriostrados, con traviesa de refuerzo, que fijan permanentemente a una cartelera propiamente dicha, prevista para la inserción de los necesarios temas anunciantes, cuya cartelera lleva un marco periférico de refuerzo, y, en cualquier sector de su superficie, presenta un cajado en el que va montado un panel giratorio por intermedio de ejes de retención y rotación, estando previsto este panel móvil para la inserción de temas
15 20 o instrumentos informativos, cronológicos, atmosféricos o similares.

2º.- "Valla anunciante publicitaria perfeccionada".

Tal y conforme se ha descrito en la Memoria que antecede, ilustrado en el plano que se acompaña, y, a los fines que se han especificado.
25

Consta esta Memoria de cinco hojas folio, es-

28-3-73

- 5 -

14



175253

critas a máquina por una sola cara, a dos espacios.

Madrid,

14 DIC. 1971

"PEDRO GARRE, S.A.",

p.a.

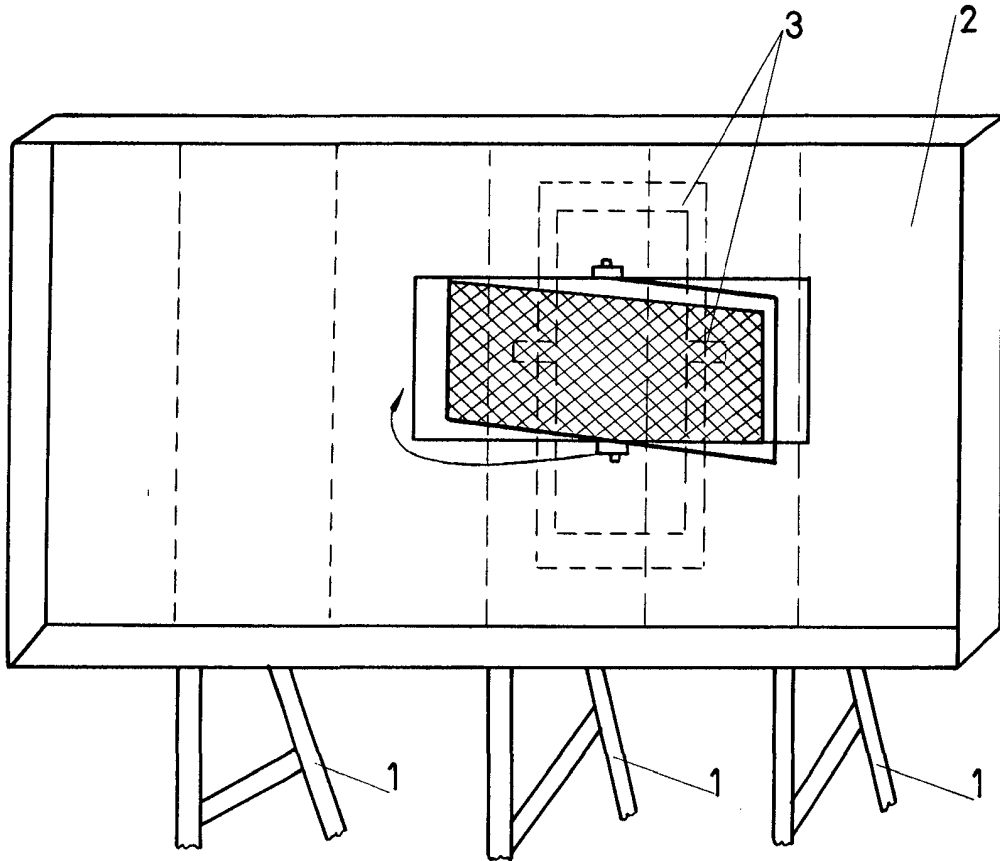

ESCALA VARIABLE

MADRID, 14 DE 1911