

175194



herramientas y de una manera instantanea.

No requiere tiempos de capacitación, sino que se aprende a manejar directamente sobre su uso y aplicación.

No admite desprendimientos accidentales por lo que
15 el coeficiente de seguridad es altísimo, muy superior a todo lo conocido.

Sustancialmente consiste en una horquilla de ramas independientes que se acoplan por el extremo correspondiente a la zona teóricamente más estrecha mediante una
20 abrazadera en "U" y un espárrago pasante por los correspondientes orificios a este efecto conferidos en la pieza en "U" en los extremos de la horquilla y en el de la propia reja.

Contra los brazos más separados de la horquilla, recibe en su extremo una abrazadera en "U" que abarca a la
25 horquilla, un tope de apoyo de un muelle antagónico que ataca a una placa transversal inamoviblemente unida a unas deslizaderas interiores a los brazos de la horquilla que soportan a una barra que en virtud del requerimiento tiende a acoplarse en el interior del vértice de
30 la reja con potencia suficiente para no sufrir un deslizamiento reversible por esfuerzo incluso muy superior al peso de la reja.

Se acompañan unos dibujos donde se muestra la forma



35 de realización práctica del objeto constitutivo de este modelo de utilidad, haciéndose constar expresamente que en el mismo se ha desprovisto de carácter privativo a los detalles toda vez que se citan meramente a título de ejemplo.

40 La Figura 1ª representa un ejemplar en perspectiva, parcialmente fraccionado.

La Figura 2ª muestra un despiece general con las piezas presentadas.

Tal como se ha descrito el cuerpo de la reja (1) Fig. 45 1ª y 2ª queda comprendido entre los brazos de la horquilla por su extremo, entre el tramo mas estrecho (2) Figs. 1ª y 2ª y el resto entre los brazos (3) cuyo ensanchamiento queda debidamente dotado de riostras (4).

El extremo del brazo de la reja presenta un ensanchamiento cilíndrico (5) que queda abarocado por otros similares (6) del soporte, dotados respectivamente de los orificios (7) figura 2ª y (8).

Este montaje comprende la abrazadera (9) Figs. 1ª y 2ª y el eje pasante (10) por los orificios citados, así como por los de la abrazadera señalados con (11).

Por el otro extremo de la horquilla la placa transversa (12) soporta y monta a las deslizaderas (13) que arman a la barra (14) con requerimiento a acoplarse en el vertice de la reja en virtud del muelle (21) que apoya su otro extremo contra el tope (15) montado por la limita-

175194



ción que establece la abrazadera (16) fija mientras el esparrago (17) pasante de los orificios (18).

Apoyo y abrazadera limitadora se fijan por el tornillo (19).

65 Este modelo es realizable en cualesquiera tamanos y materiales adecuados, siendo susceptible de toda clase de modificaciones de detalle, en tanto que éstas no alteren su fundamento.

N O T A

El Modelo de Utilidad, que por veinte años, para España y sus Provincias se solicita, deberá recaer sobre las siguientes:

REIVINDICACIONES

75 1ª.- DISPOSITIVO DE MONTAJE DE REJA EN ARADO, caracterizado porque consta de una horquilla de ramas independientes que por su tramo mas estrecho abarca al vástago de la reja al que se vincula mediante un eje pasante de una abrazadera en "U", de los brazos de la horquilla y del extremo del vástago de la reja a cuyo efecto vienen dotados de los correspondientes orificios pasantes y porque produciéndose el ensanchamiento de los brazos de la horquilla mediante acodamientos arriostros, contra los extremos de la parte ensanchada recibe otra abrazadera fija por tornillo pasante y contra la cual queda vinculada mediante otro espárrago, un tope

175194



13
en el que apoya un muelle antagónico que ataca a unas deslizaderas contra los brazos de la horquilla, armadas mediante una placa transversa y que comporta una barra que queda requerida a alojarse en el vértice entrante de la reja del arado.

2ª.- "DISPOSITIVO DE MONTAJE DE REJA EN ARADO".

Todo según queda descrito y reivindicado en la presente Memoria Descriptiva que consta de cinco hojas foliadas y mecanografiados por una sola cara a la que acompañan los dibujos que la ilustran.

Madrid, 13 DIC. 1971

Juan

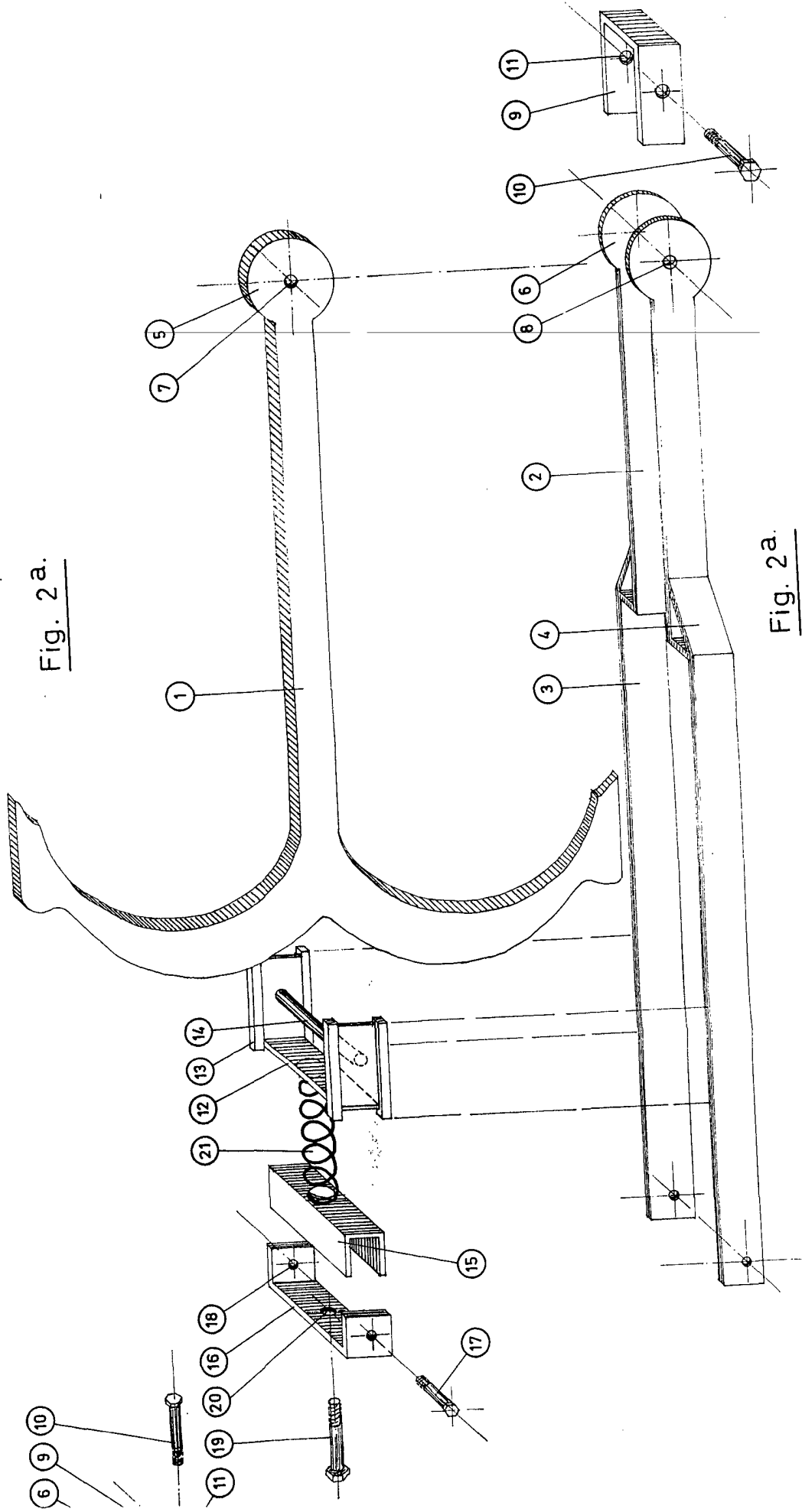

Fig. 2 a.

Fig. 2 a.

Madrid. 13 Dic. 1970
Barcelo