

8-3-73

174993

174993



9 DIC. 1971

P.- 49.413

WO/OH
Kaschierte Metallglieder
GM-27/7

MEMORIA DESCRIPTIVA

RECCION TECNICA
CLASIFICACION I.P.C.
CLASE A44
SUBCLASE C

para solicitar MODELO DE UTILIDAD EN ESPAÑA por 20 años

a nombre de RODI & WIENENBERGER AKTIENGESELLSCHAFT

entidad alemana

establecida en Bleichstrasse 56-68, Pforzheim, República
Federal Alemana

por: "ELEMENTOS ARTICULADOS METALICOS PARA PULSERAS"
(Clase Internacional A44c)

29.11.71.

3-3-73

174993



El presente modelo de utilidad se refiere a elementos articulados metálicos para pulseras, en especial pulseras de reloj, con fines de adorno y utilitarios.

5 Ya se han dado a conocer elementos articulados metálicos para pulseras en los que se montaron trozos de cuero en cercos metálicos, para contrastar, de esta manera, la monotonía de la superficie metálica con un material de otro color y otra clase, lo que presta a las pulseras un conveniente aspecto de elegancia. Pero la fabricación de semejantes elementos articulados metálicos huecos, que han de cerrarse después nuevamente por el lado del fondo con otro elemento articulado, es cara y antieconómica. Mediante el presente modelo de utilidad se evita este inconveniente y se consiguen otras ventajas.

15 De acuerdo con la invención, los elementos articulados metálicos están perfilados en la superficie vuelta hacia el lado visto de la pulsera, de manera que al menos en dos lados marginales del elemento articulado se forma un borde más alto que el resto de la superficie, a cuyo efecto la superficie que se encuentra a más profundidad se ha hecho rugosa y se ha provisto de un forrado encolado de lámina de plástico, cuero o similar. Los elementos articulados se pueden producir de esta manera de una sola pieza por grabado, estampación o laminado, y, a pesar de lo cual, forman en los lados mar

25
29.11.71.



5 ginales un enmarcado que protege al forrado contra el desprendimiento mecánico, por lo que el forrado se mantiene con seguridad en las partes metálicas. Además se crea así, en caso de disponer de un fondo suficientemente fuerte, la posibilidad de añadir aún a la superficie cubierta con una lámina, una decoración complementaria por medio de cortes con diamante, con lo cual se puede conseguir una nueva variante estética y de mucho efecto de los elementos articulados metálicos.

10 En el dibujo se han representado dos ejemplos de ejecución del objeto del modelo de utilidad en tres figuras, que indican:

la fig. 1, una pulsera de reloj, de abrazaderas, vista en planta;

15 la fig. 2, una parte de una mitad de la abrazadera, a escala ampliada, en perspectiva, y

la fig. 3, dos carcasas cubrientes de una pulsera articulada, en perspectiva, una de ellas en corte longitudinal.

20 La pulsera de reloj 1 presenta de manera conocida dos piezas abrazaderas 2 y 3, unidas entre sí a través del cierre 4 y de los eslabones de acortamiento 5. De acuerdo con la invención se producen las piezas abrazaderas 2 y 3 a partir de una banda perfilada 6, laminada, que presenta en la cara superior de la pulsera una super-

25
29.11.71.

3-3-73

174993

-9D



ficie 7, que se ha hecho rugosa, y que se encuentra par-
cialmente a mayor profundidad, enmarcada en ambos bordes
de la pulsera por dos nervaduras marginales 8 y 9, que so-
bresalen por encima de la superficie 7. Entre ambas nerva-
5 duras marginales 8 y 9 se ha encolado a la superficie 7
de la banda perfilada 6 una lámina de plástico 10, que
puede tener un caracter decorativo cualquiera. Las dos
nervaduras marginales 8 y 9 situadas a mayor altura prote-
gen así a la lámina de plástico 10, para que no pueda ser
10 levantada por una fricción mecánica de la superficie 7 de
la banda perfilada 6. Como se observa en la fig. 2, se
pueden prever ahora en la lámina de plástico 10 cortes de-
corativos 11, practicados con diamante, que perforan la
lámina de plástico 10 y que penetran incluso en la banda
15 perfilada 6, dejando allí superficies 12 de alto brillo.
De esta manera se pueden conseguir con el cambio de la de-
coración de la lámina de plástico y de los planos metáli-
cos, superficies de mucho efecto, que admiten un gran nú-
mero de nuevas variantes de modelos de buen gusto de se-
mejantes pulseras.
20

En el ejemplo de ejecución de la fig. 3
presentan las carcacas cubrientes 13 de pulseras en su cu-
bierta 14 una cavidad 15, enmarcada por un rebordeado 16
más elevado. En la cavidad 15 de las carcacas cubrientes
25 13 se han encolado sendas plaquitas 17 troqueladas de lá-

29.11.71.

3-3-73

174993

-9 DI



5 mina de plástico, que forman la superficie decorativa de la pulsera. Como es lógico se puede emplear también, en lugar de lámina de plástico, cuero o cualquier otro material apropiado para el forrado y susceptible de ser cortado con diamante. Pero en lugar del corte con diamante, el material de forrado puede presentar también perforaciones troqueladas, que dejen ver decorativamente en forma de una ornamentación cualquiera al material de soporte.

10 La presente solicitud que corresponde a la presentada en la República Federal Alemana, el 15 de Diciembre de 1970, bajo el N^o G 70 46 129.9, se acoge a los beneficios del artículo 51 del vigente Estatuto sobre Propiedad Industrial.

REIVINDICACIONES

15 Los puntos que como característica de novedad se presentan en España para que sean objeto de este Modelo de Utilidad por VEINTE años, son los siguientes:

19 1.- Elementos articulados metálicos para pulseras, en especial pulseras de reloj, caracterizados

29.11.71.

3-3-73

74995
474003



-9

5 porque la superficie de los elementos articulados metálicos vuelta hacia el lado visto de la pulsera está perfilada, de manera que al menos dos lados marginales de los elementos articulados están formados por nervaduras marginales de mayor altura que la superficie restante colindante y porque entre dichas nervaduras marginales, sobre la superficie de los elementos articulados metálicos, se ha previsto un forrado de lámina de plástico, cuero o similar.

10

2.- Elementos articulados metálicos para pulseras, en especial pulseras de reloj, según la reivindicación 1, caracterizados porque el forrado de los elementos articulados metálicos está provisto de cortes decorativos, que atraviesan el forrado y producen planos brillantes en la superficie situada debajo de los elementos articulados metálicos.

15

3.- Elementos articulados metálicos para pulseras, en especial pulseras de reloj, según la reivindicación 1, caracterizados porque el forrado de los elementos articulados metálicos está provisto de una perforación ornamental, que deja visible la superficie situada debajo de los elementos articulados metálicos.

20

4.- Elementos articulados metálicos para pulseras, en especial pulseras de reloj, según las reivindicaciones 1 a 3, caracterizados por piezas abrazaderas

25

29.11.71.

3-3-73

174993



5 para una pulsera de reloj, formadas por una banda perfilada, que presenta en el lado visto de la pulsera de reloj una superficie parcialmente situada más abajo y que forma en ambos bordes de la pulsera unas nervaduras marginales que alcanzan mayor altura que la superficie, entre las cuales se ha previsto sobre la superficie un forrado encolado de una lámina de plástico, de cuero o similar.

10 5.- Elementos articulados metálicos para pulseras, en especial pulseras de reloj, según las reivindicaciones 1 a 3, caracterizados por carcasas cubrientes para pulseras articuladas, que presentan en su cubierta una cavidad, y que están enmarcadas por un reborde que alcanza mayor altura, estando previsto en la cavidad un forrado encolado en forma de plaquitas de plástico, cuero o similar.

15

6.- Elementos articulados metálicos para pulseras.

20 Tal y como se ha descrito en la Memoria que antecede, representado en los dibujos que se acompañan y para los fines que se han especificado.

Esta Memoria consta de siete hojas escritas a máquina por una sola cara.

- 9 DIC. 1971

Madrid,

P. A.

Alberto de Lizasoain
 For Poder

G.D.S.
 29.11.71.



Fig. 1

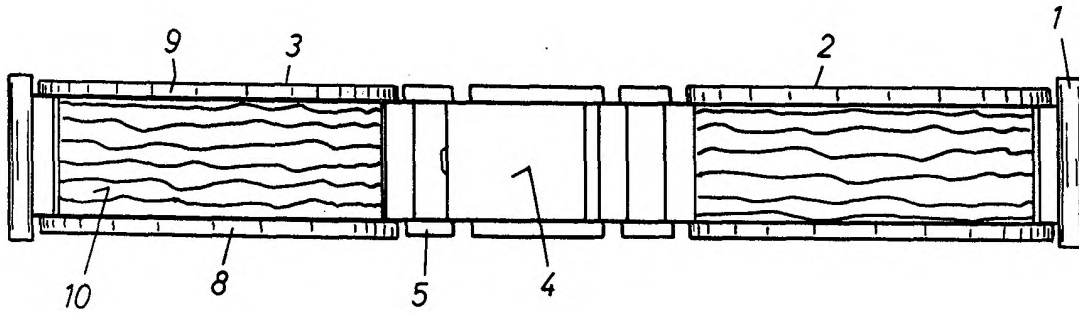

Fig. 2

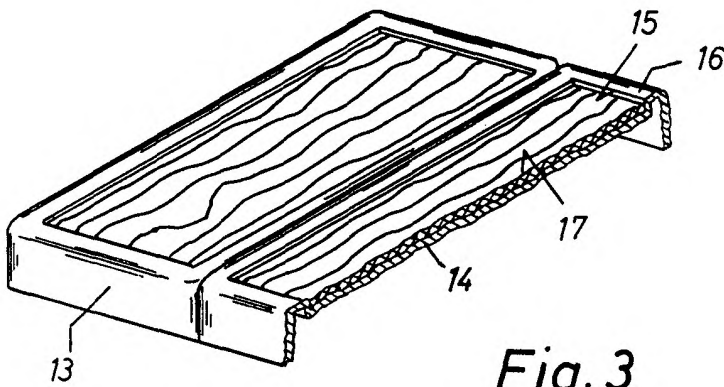
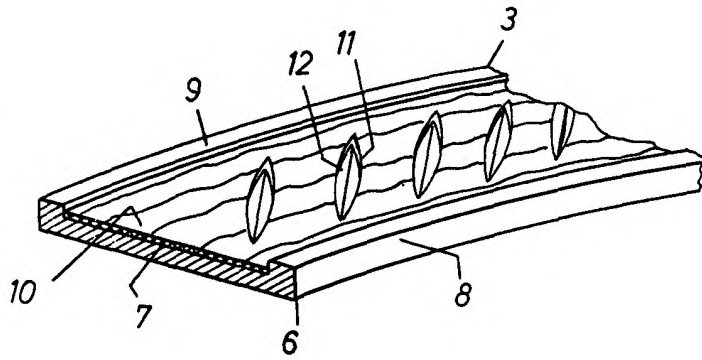

Fig. 3

Handwritten signature or mark.