

141272



9 DIC

174985

CLASIFICACION
602
CLASIFICACION
C

MODELO DE UTILIDAD

por VEINTE años

cuyo privilegio se solicita para España, sus territorios y plazas de soberanía, a favor de:

MANUFACTURA DE ARMAZONES Y GAFAS, S.A. (MAGSA)

entidad de nacionalidad española, domiciliada en Hospitalet de Llobregat (Barcelona), calle Sta. Eulalia, núm. 191, relativo a:

"BISAGRA PARA MONTURA DE GAFAS"

=====

174985

9 DIC. 19



MEMORIA DESCRIPTIVA

La presente invención se refiere a una bisagra para montura de gafas, ideada con el principal objeto de conseguir una impresión de continuidad con respecto a sí misma y con respecto al alma metálica que refuerza las varillas. - - - - -

5.

La bisagra de referencia se caracteriza porque está constituida por dos mitades articuladas entre sí, a través de un eje, que se relacionan y solidarizan respectivamente con el frente y una de las varillas de la montura, en que la mitad relacionada con el frente está unida a un apéndice que se incrusta en el mismo y que, en la posición de uso de la gafa, se sitúa a continuación con el alma de la varilla, a modo de prolongación de la misma, siendo susceptible de ser visible exteriormente tal conjunto por la mayor o menor transparencia del material de la montura, mientras que la mitad relacionada con la varilla se une directamente con el alma de la misma. - - - - -

10.

15.

El apéndice posee medios para su anclaje en la parte de montura en la que se incrusta, del grupo que comprende los relieves (surcos y/o dentados) y los orificios. - - - - -

20.

Otros objetos y características de la invención se irán dando a conocer en detalle a lo largo de la descripción que sigue, haciendo referencia a los dibujos ilustrativos que la acompañan. En los dibujos: - - - - -

174985



Figura 1, representa, vista en alzado, una bisagra del tipo a que se refiere esta invención. - - - - -

Figura 2, representa una bisagra incorporada en una montura de gafas, seccionada, con frente acodado. - - - - -

5. Figura 3, es una vista análoga a la de la figura anterior, referida a un frente de tipo ortogonal. - - - - -

Figura 4, es una vista análoga a la de la figura 2, en la que se representa una variante de montaje de la bisagra. -

10. Figura 5, es un detalle relativo a un apéndice para bisagra según la invención, según una sección de la figura 2 por una línea V-V. - - - - -

Figura 6, es una vista análoga a la de la figura 4, en la que se representa una variante de montaje de la bisagra.-

15. Una bisagra realizada de acuerdo con la invención se compone de dos mitades 1 y 2 articuladas entre sí por medio de un eje 3, y relacionadas respectivamente con el frente 4 y una varilla 5 de una gafa. - - - - -

20. La mitad de bisagra 1 está formada por un cuerpo 6 y una base 7; a su vez, la restante mitad de bisagra 2, se compone de un cuerpo 8 y una base 9. Según la esencia de la invención, la mitad de bisagra 1 se une a un apéndice 10, mientras la otra mitad 2 lo hace con el alma metálica 11 que refuerza la varilla 5, con la particularidad de que, en apariencia, dicho apéndice 10 constituye una prolongación del alma 11, de modo que, en posición de uso, dada la total o parcial transparencia de los cuerpos 12 y 13 en material plástico que componen

25.

174985



90

el frente 4 y la varilla 5, se sitúan correlativamente sin solución de continuidad. Esta circunstancia se produce tanto si el frente 4 tiene el frente con talón ortogonal, como muestra la figura 3, o bien lo tiene acodado, como se observa en las figuras 2, 4 y 6. - - - - -

5.

El apéndice 10 posee determinados relieves que facilitan su incrustación fija en el cuerpo 12, sea por medio de relieves, tal como surcos 14 y/o dentados 15, u orificios 16. - -

Dicho apéndice 10 puede estar directamente unido al cuerpo 6 de la bisagra, o bien a través de la base 7, como indican respectivamente las figuras 3-6 y 2-4. - - - - -

10.

La mitad de bisagra 2 correspondiente a la varilla 5, puede unir directamente su cuerpo 8 al alma 11, por medio de soldadura, figura 6, o hacerlo a través de su base 9, figuras 2, 3 y 4. - - - - -

15.

La función del apéndice 10, como se ha descrito, es doble: por una parte, dar una apariencia de continuidad con el alma 11, ocultando frontalmente la bisagra, y por otra parte, proporcionar a esta última un firme anclaje con el frente 4 de la montura. Además, los apéndices en cuestión pueden presentar motivos decorativos que mejoran el aspecto de la gafa.-

20.

Por otra parte, la presente estructura de bisagra facilita su construcción y reduce los costos. - - - - -

Descritas convenientemente las características de la invención, se hace constar que en la misma podrán introducirse cuantas variantes de detalle pueda aconsejar la experiencia,

25.

174985



9 DIC

siempre que con ello no se modifique la esencialidad de la misma que es la que se resume y concreta en las reivindicaciones que siguen. - - - - -

N O T A

5. Se declaran de novedad, utilidad y propiedad para España, sus territorios y plazas de soberanía, las siguientes: - - -

R E I V I N D I C A C I O N E S

10. 1.- Bisagra para montura de gafas, caracterizada porque está constituida por dos mitades articuladas entre sí a través de un eje, que se relacionan y fijan respectivamente con el frente y con una de las varillas de la montura, en que la mitad relacionada con el frente está unida a un apéndice que se incrusta en el mismo y que, en la posición de uso de la gafa, se sitúa a continuación con el alma metálica de la varilla, a modo de prolongación de la misma, siendo susceptible de ser visible exteriormente el anterior conjunto de alma y apéndice por la mayor o menor transparencia del material de la montura, mientras que la mitad relacionada con la varilla se une con el alma de la misma. - - - - -

20. 2.- Bisagra para montura de gafas, según la reivindicación anterior, caracterizada porque el apéndice posee medios de anclaje en la parte de montura en la que se incrusta, del tipo que comprende los relieves (surcos y/o dentados) y los orificios. - - - - -

25. 3.- "BISAGRA PARA MONTURA DE GAFAS". - - - - -

14972

- 6 -

174985



9 DIC.

Todo ello conforme se describe y reivindica en la presente memoria que consta de seis hojas, foliadas y mecanografiadas por una sola de sus caras, y de seis figuras que la ilustran.

MADRID, - 9 DIC. 1971

P. A. M. CURELL SUÑOL

M. Ludeña

Por Poder
Firmado: M. Ludeña

174985



FIG. 1

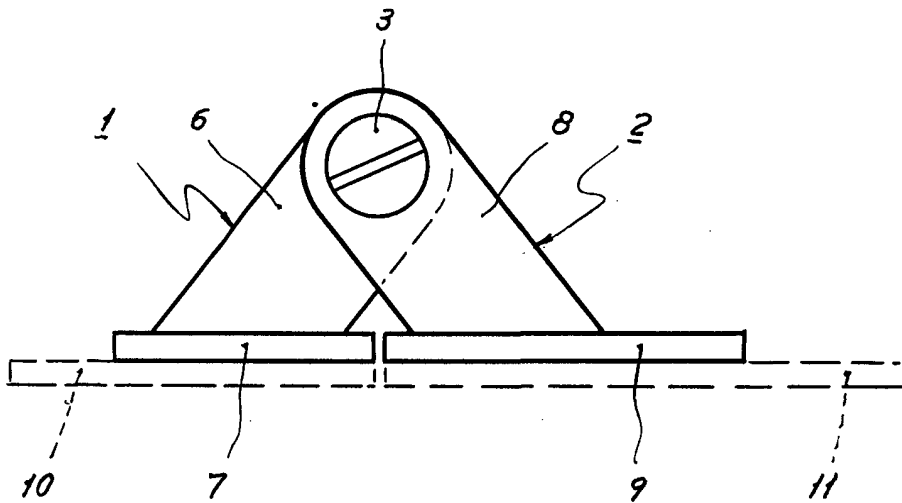
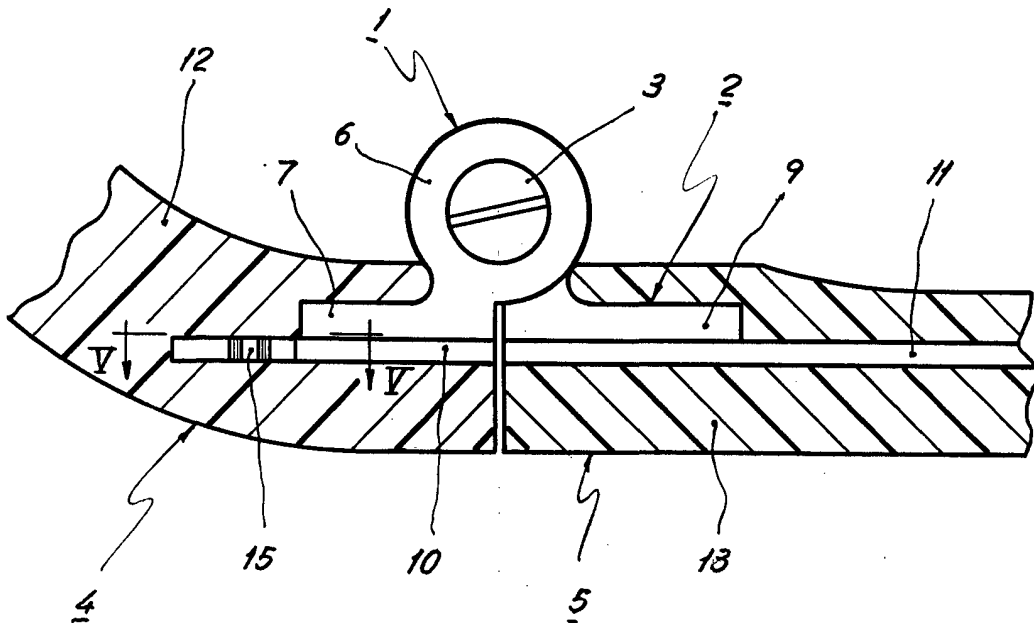

FIG. 2



Man. Madrid

Impreso en España
M. S. S. S. S. S.

974985



FIG. 3

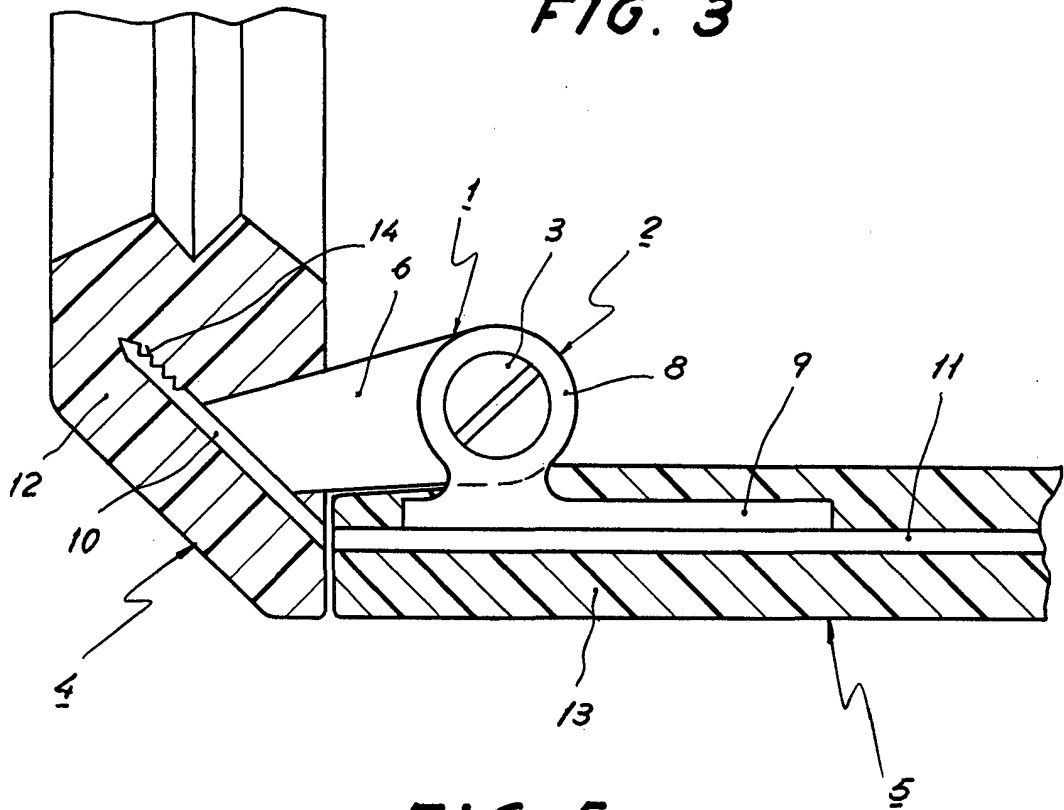
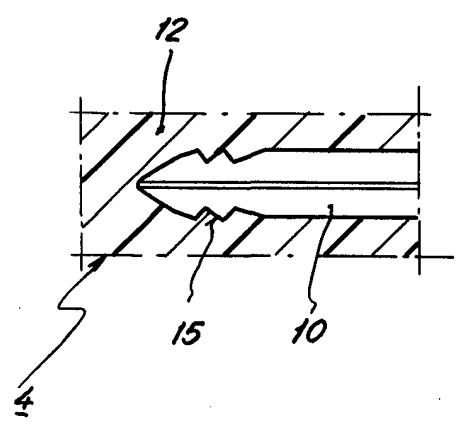

FIG. 5



Man. los los

974985



FIG. 4

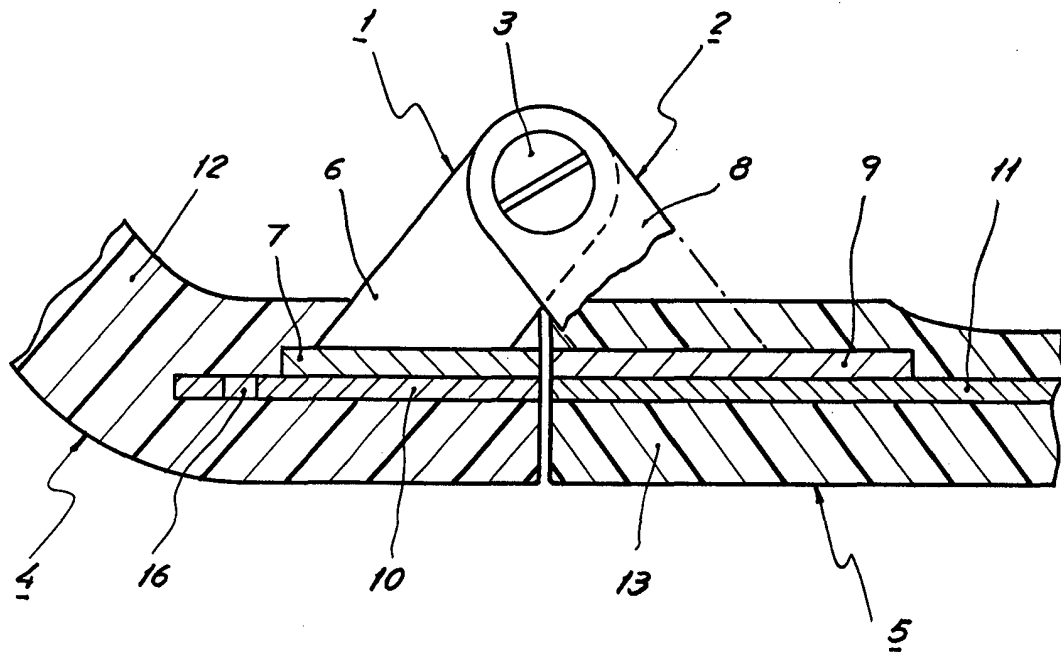
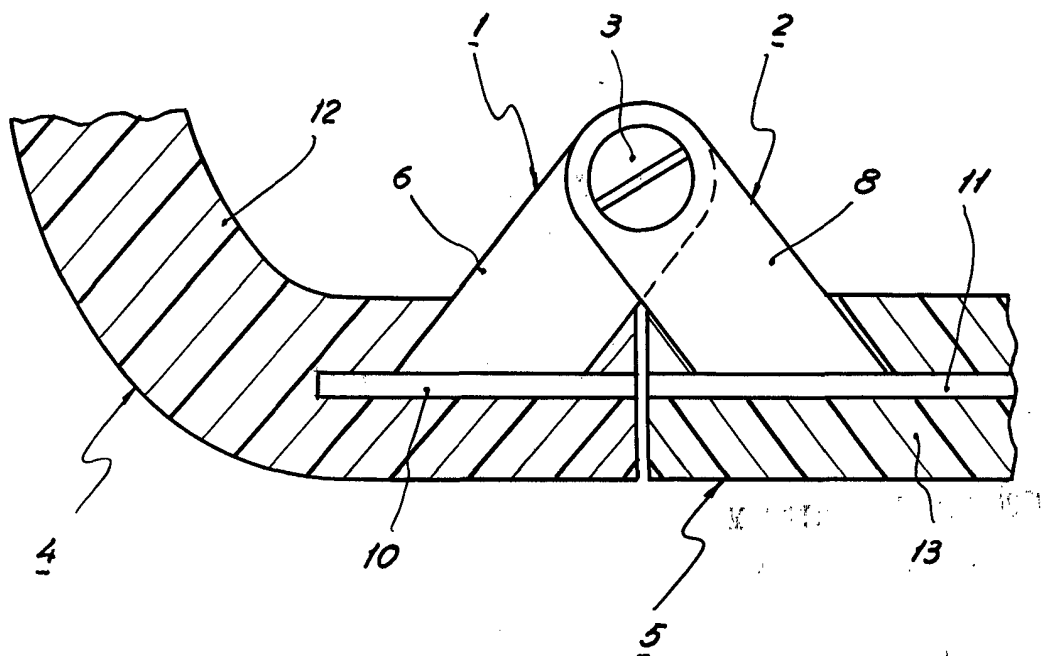

FIG. 6



Man. Indus