

24-2-73

174953

O.G. 25.103.-MY.

174953



MODELO DE UTILIDAD
=====

Clase: A47 F25
Subclase: F D

MEMORIA DESCRIPTIVA

Sobre:

"CONJUNTO DE BANDEJAS GIRATORIAS PARA ARMARIOS FRIGORIFICOS"

Solicitante: D. Antonio MIRO RICART, de nacionalidad española, con domicilio en: Av. República Argentina, 164.- BARCELONA-6

34:073

- 2 - 174953



5. El presente Modelo de Utilidad tiene por objeto, como su enunciado indica, un conjunto de bandejas giratorias para armarios frigoríficos, tanto domésticos como industriales, las cuales cuentan con medios que posibilitan su giro unitario o bien en conjunto y, además, permiten la regulación y variación de la altura que media entre ellas, cumpliéndose los fines esenciales para los que el modelo ha sido ideado con la máxima seguridad y eficacia.

10. Como es sabido, en la actualidad, la generalidad de los armarios frigoríficos, tanto domésticos como industriales, cuentan con una pluralidad de estantes bandejas que, si bien en la generalidad de los casos pueden ser dispuestas a diferentes altitudes o distancias entre sí, no es menos cierto que no son susceptibles de girar. Ello motiva
15. que cuando se precisa retirar del armario frigorífico cualquier producto de los depositados en las bandejas del mismo, si dicho producto se encuentra junto a la pared fondo del armario, se necesita retirar previamente la totalidad de los productos que se encuentran en la parte delantera
20. de la bandeja para poder tener acceso al producto dispuesto más al interior. También se puede retirar del interior del armario la bandeja que contiene el producto que se pretende extraer, pero en la generalidad de los casos el peso de la bandeja con los productos por ella contenidos no
25. posibilita dicha retirada, además de que existe el peligro de que puedan caerse los indicados productos o artículos.

30. A fin de evitar los anteriormente citados inconvenientes, que provienen del hecho de que las bandejas o estantes del armario frigorífico no son girables, ha sido ideado el conjunto de bandejas giratorias objeto de este modelo



- de utilidad, cuyo conjunto consta de un eje giratorio sobre cojinetes extremos, el cual tiene practicadas a distancias regulares unas entallas o regatas para fijación de las bandejas, a cuyo fin éstas se constituyen en forma preferentemente circular con una pequeña pared que se eleva en su contorno sobre la superficie de la bandeja, cuya pequeña pared tiene por finalidad impedir el desplazamiento de los productos o artículos depositados en la bandeja cuando ésta gira. Las indicadas bandejas tienen en su centro geométrico una perforación o paso para el eje, cuya perforación está circundada por un casquillo cojinete con tornillos de presión que, no obstante, pueden posibilitar el giro unitario de la bandeja sobre la regata o canal de fijación de la misma al eje.
5. Gracias a la particular constitución de las bandejas y eje soportante de las mismas, aquéllas pueden girar en conjunto, al ser girado el eje, o unitariamente, esto es por separado unas de otras, sobre dicho eje. De este modo se logra que sea cual fuere la situación o disposición del producto o artículo depositado sobre una de las bandejas, por un simple giro de ésta, quede siempre al frente o parte anterior del armario frigorífico, lo cual constituye una notable comodidad con respecto a las bandejas o estantes soportes de los armarios frigoríficos, industriales y domésticos, tal y como se conocen y utilizan hasta el presente.
10. Estas son a grandes rasgos las particularidades del conjunto de bandejas giratorias para armarios frigoríficos objeto de este modelo de utilidad, cuyas características se pondrán de manifiesto, más claramente, en el transcurso de la descripción que a continuación se da, en la que,
- 15.
- 20.
- 25.
- 30.



- para facilitar su comprensión, se hace referencia a la lámina de dibujos adjunta, en la que, de manera un tanto esquemática y tan solo por vía de ejemplo, se muestran los detalles principales del modelo. Estos detalles se dan a
5. título ilustrativo con referencia a un caso de posible realización práctica de la idea del modelo, por lo tanto esta memoria debe ser considerada sin carácter restrictivo alguno en cuanto a dimensiones, proporciones y materias.

En la lámina de dibujos adjunta:

10. La figura 1ª muestra una vista en alzado, con seccionados parciales del conjunto de bandejas que se preconiza, en la que se puede apreciar la particular organización de las mismas.

15. En la figura 2ª se muestra un detalle del montaje de las bandejas sobre el eje soportante giratorio.

20. Como se puede apreciar en las figuras enumeradas, el modelo comprende un eje -1- con cojinete -2- y -3- en sus extremos, que le permiten girar sobre sí mismo, teniendo practicadas este eje unas entallas o regatas -4- regularmente espaciadas entre sí y normales a la longitud del eje, para fijación de las bandejas -5-, las cuales son de forma preferentemente circular y tienen en el contorno un pequeño tabique o pared -6- que se eleva sobre el plano superior de la bandeja, siendo la finalidad de este tabique el impedir
25. que los artículos o productos depositados en la bandeja puedan caerse al girar ésta.

30. Las bandejas -5- tienen en su centro geométrico una abertura o paso para el eje -1-, estando circundado dicho paso por un casquillo cojinete -7- con tornillo de presión -8-, que fija a la bandeja en la correspondiente

34:3:73

- 5 -

174953



entalla o regata -4-, si bien puede permitir su giro sobre el eje unitariamente o conjuntamente con éste.

5. De la descripción que antecede y representaciones de la lámina de dibujos adjunta, se infiere la constitución, montaje y funcionabilidad del conjunto de bandejas giratorias para armarios frigoríficos objeto de este modelo de utilidad, así como las ventajas y beneficios que su utilización reporta con respecto a los estante bandejas que en la actualidad presentan los armarios frigoríficos, tanto industriales como domésticos.

10. Se hace constar a los efectos oportunos que en el objeto de este modelo de utilidad se podrán introducir todas aquellas variaciones de detalles que las circunstancias y la práctica pudieran aconsejar, siempre y cuando que con las mismas, no se modifiquen las características esenciales del conjunto de bandejas giratorias para armarios frigoríficos descritas.

15. El solicitante se reserva el derecho de extender esta demanda a los países extranjeros, reivindicando la misma prioridad de la presente solicitud al amparo del Convenio Internacional para la Protección de la Propiedad Industrial.

N O T A

20. El Modelo de Utilidad, que se solicita por veinte años, para España, de acuerdo con la vigente Legislación, deberá recaer sobre: "CONJUNTO DE BANDEJAS GIRATORIAS PARA ARMARIOS FRIGORIFICOS", según las características esenciales de las siguientes:

R E I V I N D I C A C I O N E S

25. 1ª.- Conjunto de bandejas giratorias para armarios frigoríficos, que se caracteriza por comprender un eje pro-

30.



- visto de cojinetes en sus extremos para fijación en el interior del armario y que le permiten girar sobre sí mismo, el cual tiene practicadas una sucesión de entallas circundantes regularmente espaciadas entre sí y normales al eje, sobre
5. cada una de las cuales se fija la correspondiente bandeja, siendo éstas preferentemente de forma circular y tienen en su contorno un pequeño tabique que se eleva sobre el plano superior de la bandeja para impedir la caída de los productos o artículos en ella depositados, cuando se le imprime
10. movimiento de giro.

- 2ª.- Conjunto de bandejas giratorias para armarios frigoríficos, que se caracteriza porque las bandejas a que se hace referencia en la reivindicación anterior, tienen en su centro geométrico una abertura paso para el eje soporte, cuyo
15. paso está circundado por un casquillo cojinete con tornillo de presión que fija a la bandeja a la correspondiente entalla del eje, permitiendo su giro sobre el eje unitariamente o conjuntamente con éste.

- 3ª.- CONJUNTO DE BANDEJAS GIRATORIAS PARA ARMARIOS
20. FRIGORIFICOS.

Según queda sustancialmente descrito en la presente memoria, que consta de siete hojas, escritas a máquina por una sola de sus caras, y acompañada de dibujos.

./..

- 25.

04073

- 7 -



Madrid, 7 DIC. 1971

D. Antonio MIRO RICART

P.P.

FRANCISCO GARCIA CABRERIZO
P. P.

A large, stylized handwritten signature in black ink, appearing to read 'Francisco Garcia Cabrerizo'.

Firmado: M.^a Dolores Jorquera

10 618
7
D.I.C. 1971
MAY 63

FIG 1

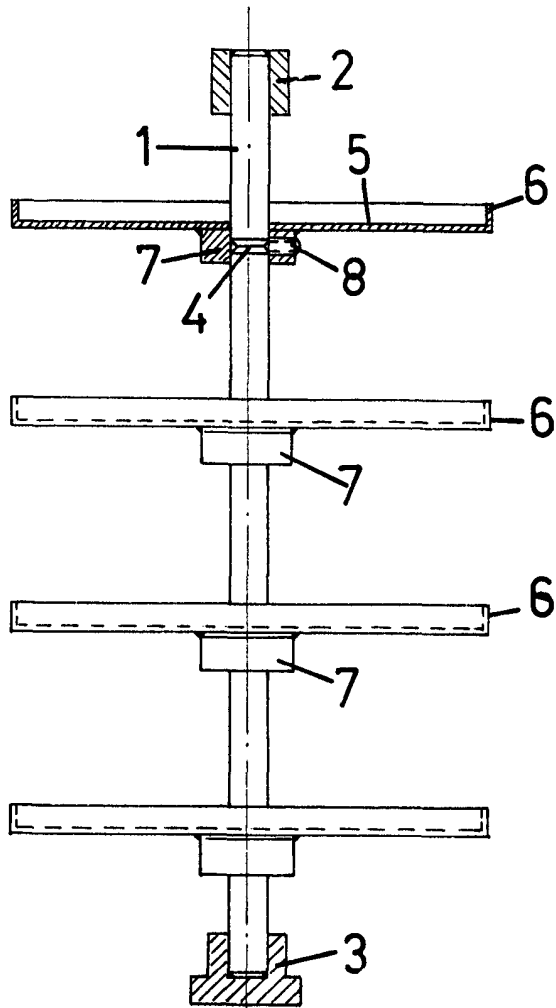
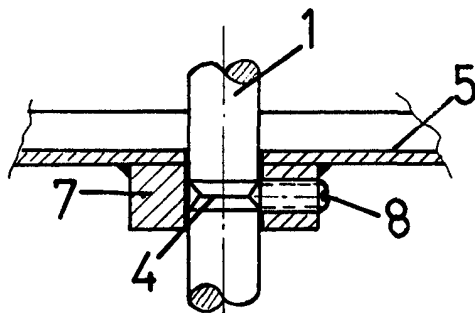

FIG 2



Madrid, 7 DIC. 1971

ANTONIO MIRO RICARD
P. P.

FRANCISCO GARCIA CABRERO
P. P.

Firmado: M.ª Dolores de la Cruz

escala variable