

14:072

174952



INFORMACION
Cl. B 01
SOLASE L

MEMORIA DESCRIPTIVA
para solicitar
PATENTE DE MODELO DE UTILIDAD
e n
E S P A Ñ A

Por VEINTE años
por: "CABINA ESTERIL POR FLUJO LAMINAR DE AIRE"

A nombre de:

TELSTAR, S^A, de nacionalidad
española.

domiciliada en:

TARRASA (Barcelona).- General Sanjurjo, 83-85

oo

Permite realizar trabajos para los que influen-
cia de los particulares de contaminación atmosférica, pue-
den ser un factor perturbador crítico. Por sus particulares
características de diseño y construcción, se consigue una -
separación de los contaminantes mecánicos y biológicos creán

14:07:32

174952



dose simultaneamente una presión positiva en el aire situado dentro del recinto o zona de trabajo.

10

A los fines de facilitar la descripción, a título de ejemplo y sin caracter limitativo alguno, por lo tanto, se ha representado, en la adjunta colección de planos, una forma preferida de realización de la cabina que se preconiza.

La figura 1 representa una vista perspectiva de conjunto y

15

La figura 2 representa una vista esquemática, en sección.

20

Como puede apreciarse consta de un mueble (1) - construido en lámina de acero pintado al fuego, estando formado por módulos fácilmente desmontables, con lo que se consigue un cómodo acceso en caso de tenerse que realizar una inspección interior.

25

La mesa de trabajo (2) está formada por una lámina de acero inoxidable pulido. Dicho material es de calidad tal que permite una absoluta insensibilidad a reactivos y sustancias utilizadas en los procesos de investigación. Dicha mesa está protegida con paneles (3) laterales fijos y panel frontal (4) abatible, estando construidos en vidrio templado.

30

La iluminación de la zona de trabajo se realiza por medio de lámparas fluorescentes (5), protegidas con un difusor de vidrio opal.

35

Para lograr mantener dentro de la zona de trabajo la ausencia de contaminación requerida, se realiza una impulsión de aire filtrado a través de un difusor (6). La velocidad de circulación del aire es tal, que se realiza un -

14:32:72

174952



efectivo lavado, impidiéndose consecuentemente acumulaciones en zonas marginales.

40

El movimiento del aire se realiza por medio de un ventilador centrífugo (7) de turbina equilibrada estática y dinámicamente, movido por un electromotor.

45

La separación de las partículas contenidas en el aire aspirado se realiza por medio de filtros, cuya eficacia de separación permita garantizar la retención de las partículas contaminantes, consistiendo el sistema de filtros en un primer prefiltro de entrada (8), un segundo prefiltro de paso (9), de alta eficacia, y un filtro absoluto de salida (10).

50

Para poder mantener la velocidad de circulación del aire y por ende la presión positiva del mismo, en la zona de trabajo, se dota el elemento impulsor del aire de un regulador de caudal (11). De este modo se eliminan posibles influencias provenientes del exterior o de los elementos constituyentes del aparato. El regulador se puede automatizar con facilidad, dotándolo de un servomotor, con lo que se elimina toda intervención manual en el control de condiciones ambientales.

55

Paralelamente se utilizará una lámpara de rayos U.V., (12) situada en la parte superior de la zona de trabajo, la cual permite una efectiva esterilización de la misma antes de su utilización.

60

La utilización de un regulador automático permite mantener constante la velocidad de circulación del aire y la presión positiva del mismo, impidiéndose por lo tanto la contaminación de la zona de trabajo en caso de presentarse una perturbación de funcionamiento.

65

14: 2: 72

174952



Este modelo es realizable en cualesquiera tamaños y materiales adecuados, siendo susceptibles de toda clase de modificaciones de detalle, en tanto que estas no alteraren su fundamento.

70

--: N O T A --:

Los puntos de invención propios y nuevos que se presentan para que sean objeto de este registro de Patente de Modelo de Utilidad, en España, por veinte años, son los siguientes:

75

1º.- Cabina estéril por flujo laminar de aire, caracterizada porque consta de un mueble sustentador de una mesa de trabajo, de material inalterable, protegida por una campana con laterales fijos, fondo con entrada filtrante y frente transparente abatible, situandose en el mueble un dispositivo conductor de aire que es aspirado, por abajo, por un ventilador entrífugo, a traves de un primer prefiltro, impulsado luego, con regulación de caudal, eventualmente automática, a través de un difusor, filtrado de nuevo por otro prefiltro e inyectado en la campana pasando por un último filtro absoluto situado en la parte posterior de la misma.

80

85

2º.- Cabina estéril por flujo laminar de aire, según reivindicación anterior, caracterizada por que la campana posee dispositivo de iluminación por tubos fluorescentes protegidos por un cristal o medio opal.

90

3º.- Cabina esteril por flujo laminar de aire, según reivindicación primera, caracterizada por la incorporación en la campana, de una lámpara esterilizante de rayos ultravioleta.

95

4º.- "CABINA ESTERIL POR FLUJO LAMINAR DE AIRE".

100-272



Tal y como se ha descrito en la memoria que antecede y para los fines que se han especificado, representado en los dibujos que se acompañan.

Consta la presente memoria descriptiva de cinco hojas escritas a máquina por una sola cara.

100

Madrid, 7 de Diciembre de 1.971.

DOMINGO DIAZ UNGRIA
P.E.

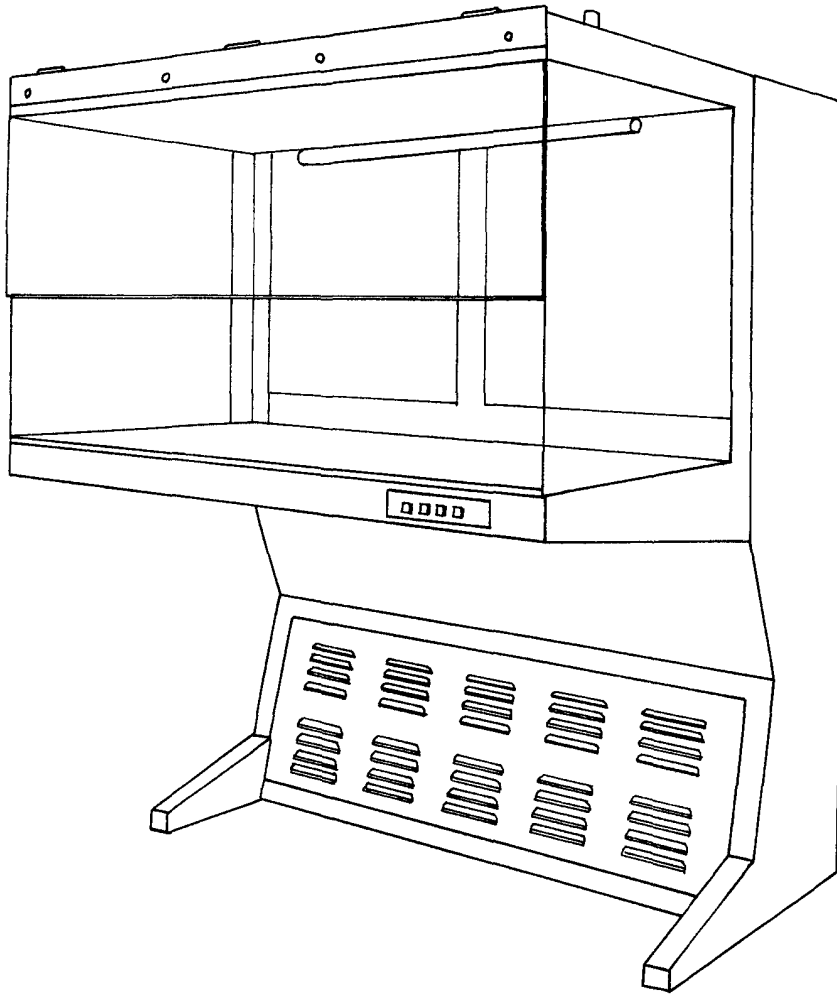

FIG-1

[Handwritten signature or initials]

ESCALA VARIABLE

174

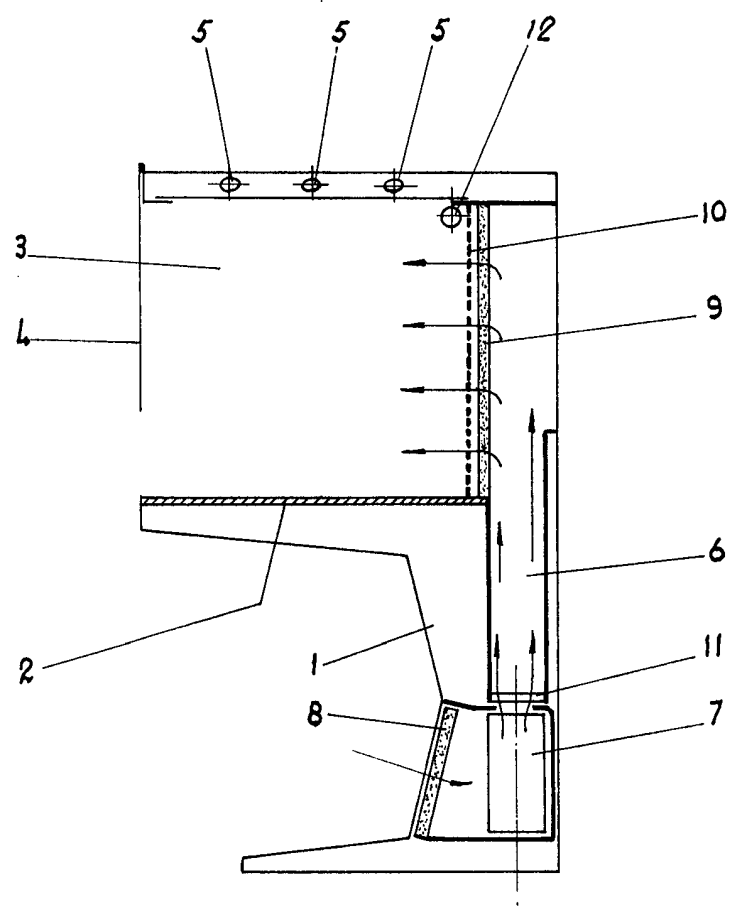

FIG. 2

ESCALA VARIABLE