

22-5-73

174946

174946



SECCION TECNICA	
REGISTRACION I.P.C.	
CLASE	A01 B66
SUBCLASE	K D

M O D E L O

D E

U T I L I D A D

por "HALADOR DE REDES DE PESCA", a favor de la firma española, INDUPESCA S.A., domiciliada en BARCELONA, Burriana, 122.

= . =

MEMORIA DESCRIPTIVA

La recogida de redes de pesca, con su cargamento, constituye una operación laboriosa y penosa para ser realizada manualmente desde la borda del barco. El peligro que entraña y la dureza de la operación ha impulsado a

5. procurar una mecanización de la misma, que facilite el trabajo con el mínimo de riesgo posible, para lo que se han diseñado diversos dispositivos de mayor o menor eficacia y siempre susceptibles de mejora.

10. El modelo de la presente invención constituye un mecanismo halador de redes que presenta sobre los conocidos todas las ventajas propias de una completa mecanización, susceptible de ser ampliada al grado o extensión de



redes a ser recogidas. El dispositivo ofrece un máximo de seguridad, en cuanto a la evitación de daños en las redes se refiere, o fallos que pudiera producir el escape de las mismas. La solidez de su estructura permite garantizarlo

5. contra desperfectos en su mecanismo.

En esencia consiste en la concatenación lineal, según su eje, de una serie de rodillos metálicos, provistos de una cubierta de goma. Cada uno de estos rodillos, huecos, presentan en ambos extremos o bocas del mismo, sendas

10. piezas de arrastre en su movimiento giratorio, a modo de tapón, cuyas cabezas, ajustadas al diámetro interior del cilindro, delimitan el espacio cilíndrico vacío intermedio y, cuyos vástagos axiales, se acoplan mediante un núcleo también axial, con el que se solidarizan por manguitos que

15. cubren los vástagos oponentes, correspondientes a dos rodillos consecutivos.

En la zona intermedia entre dos rodillos consecutivos se encuentran los soportes de fijación a la borda del barco, que sirven de asiento, mediante cojinetes, al conjunto de enlace entre rodillos, constituido por el núcleo central de engranaje, los vástagos oponentes de dos piezas de arrastre adyacentes y el manguito exterior. Ranuraciones

20. circulares en el soporte encasillan los bordes sobresalientes de los rodillos, configurando un conjunto monobloque. Un extremo de dicho conjunto se encuentra engranado por el núcleo del primer soporte al eje de un reductor accionado por un motor hidráulico, mientras el extremo opuesto se ciega por un casquillo y una tapeta de cierre.

25.

En su funcionamiento, la red se amarra al sistema lineal de cilindros, los cuales se hacen girar a velocidad re-

30.



gulada por el reductor, en cuyo movimiento se va recogiendo la red sin esfuerzo, atrayendo su carga a la borda del barco, donde queda izada al máximo permitido por el mecanismo y por la clase de cargamento.

5. Con objeto de facilitar la explicación, se acompaña a la presente memoria una lámina de dibujos, en la que se representa un caso de realización que se cita a título de ejemplo.

En el dibujo:

10. La figura 1 representa una sección del dispositivo, según un plano horizontal.

La figura 2 representa una proyección sobre un plano perpendicular al primero, según A-A.

15. En las figuras, el reductor -1-, accionado por el motor hidráulico -14-, engrana por el núcleo -15- del sector inmediato al dispositivo halador.

20. Este último está formado por la sucesión lineal de rodillos -16-, constituidos por cilindros huecos provistos de la cubierta de goma -6-. Tales rodillos se encuentran limitados, en sus bocas anterior y posterior, por los tapones -5-, limitadores de la zona hueca central -7-, cuyos vástagos axiales -17- se encuentran acoplados por medio de los núcleos, también axiales, -18-. Los manguitos -4- cubren el conjunto vástagos-núcleos, completando el sistema de acoplamiento entre los rodillos y con el reductor -1-.

25. El conjunto vástagos-núcleos se asienta, mediante los cojinetes -3-, en los soportes -2-, de fijación a la borda del barco. Dichos soportes -2- presentan las ranuraciones circulares -19- que encasillan las extremidades de los rodillos -16-, configurando una estructura total, monobloque.



5. El extremo opuesto al de engranaje con el reductor -1-, se apoya también sobre el soporte extremo -9-, por el mismo sistema, mediante el casquillo -8-, al que se acopla la tapeta límite -12-, fijada al soporte mediante arandelas -10- y tornillos -11-.

En la figura 2, -13- representa el dispositivo engrasador.

10. En su funcionamiento, por la acción del motor hidráulico -14-, a través del reductor -1-, se pone en movimiento el sistema lineal de rodillos -16-, a los que se amarran las redes, produciendo un halado de las mismas hacia la embarcación, con máxima aproximación e izado para facilitar la recogida de la pesca contenida en ellas.

15. La invención, dentro de su esencialidad, se puede llevar a la práctica en otras formas de realización que difieran en detalle de la expuesta en la descripción a título de ejemplo y a las cuales alcanzará las mismas ventajas que se desean obtener.

20. Se podrá pues construir en otras formas y tamaños, con los materiales más adecuados, por quedar todo ello comprendido en el espíritu de las reivindicaciones.

= . =

N O T A

25.

Descrito el objeto y utilidad del presente invento, lo que se declara como nuevo y no divulgado en España, comprende las siguientes reivindicaciones:

30. 1ª.- Halador de redes de pesca, caracterizado por consistir en la concatenación lineal, según su eje, de una



Fig. 1

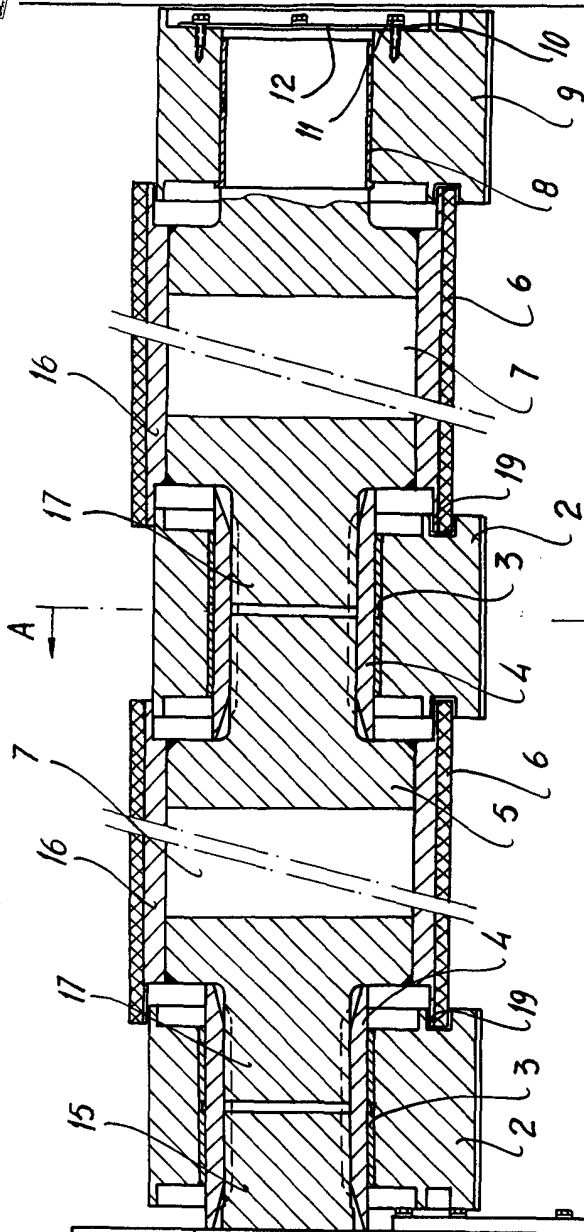
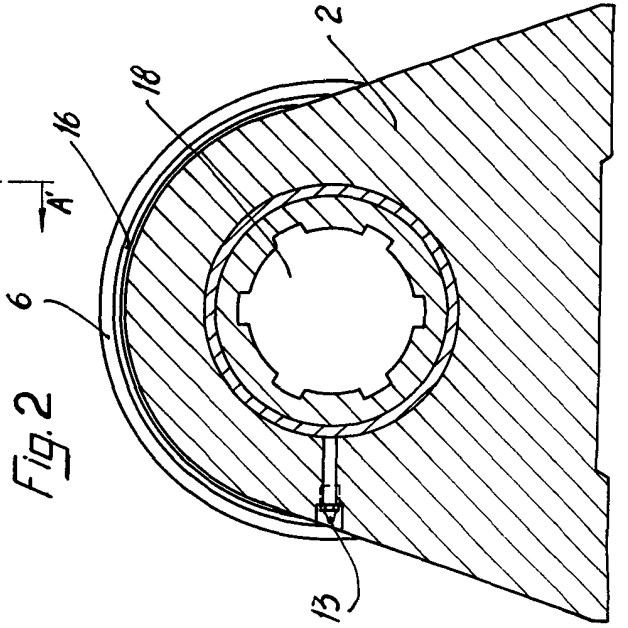

Fig. 2



Madrid a
p.a.