

11-4-73

174882

174882



REGISTRACION
CLASE F 16
SUBCLASE M

M O D E L O

D E

U T I L I D A D

por "DISPOSITIVO SOPORTE", a favor de Don RAFAEL MEDINA MARCOS, de nacionalidad española, con domicilio en BARCELONA, calle Cantabria, nº 64.

= . =

MEMORIA DESCRIPTIVA

El presente modelo de utilidad, se refiere a un dispositivo soporte.

5. En líneas generales, el modelo en cuestión consta en esencia de un dispositivo soporte operativamente constituido para servir de apoyo a lavabos, mármoles, estanterías y similares; cuyo soporte se encuentra dotado de unas peculiaridades que lo hacen ventajoso ante la práctica con respecto a otras realizaciones conocidas para fines análogos; siendo una de sus características más sobresalientes, la facilidad de instalación, ya que para la realización de esta no es necesaria obra de albañilería.
- 10.

Más concretamente, en el citado invento objeto del



- presente modelo, se ha ideado un soporte integrado por una pieza longitudinal de perfil en "L", la cual presenta su rama vertical según posición operativa de la misma, cortada de forma decreciente a partir de su extremo libre; hallándose las zonas extremas opuestas al extremo citado de las referidas ramas, dobladas perpendicularmente a la posición que ocupan las mismas, para lo cual ha sido necesario practicar un corte conveniente en la arista donde concurren las dos ramas. Dichas zonas extremas de las ramas van encaradas a una placa plana, de configuración regular, la cual presenta una ranura operativamente dispuesta para que la zona doblada correspondiente a la rama horizontal inserte en la misma, quedando encarada en la superficie posterior de la citada placa, mientras que la zona doblada correspondiente a la rama vertical queda encarada a la superficie anterior de la placa.
- 5.
- 10.
- 15.

- Placa y perfil se disponen sobre un tabique vertical, o lugar donde apropiado, fijándolo al mismo por medio de un tornillo provisto de tuercas; para lo cual placa y zona doblada vertical, van provistas de un orificio por donde pasa el tornillo cuya tuerca situada en este extremo fija a todo el conjunto a la pared citada.
- 20.

- Completa el dispositivo de soporte una segunda placa situada en la otra cara de la pared vertical, cuya segunda placa presta mayor resistencia al conjunto, a la vez que también es atravesada por el tornillo.
- 25.

- El objeto de dichas placas es el de prestar mayor resistencia al perfil, el cual queda completado con un orificio coliso para el enclave de los elementos de fijación del motivo a apoyar en dispositivo soporte.
- 30.



Con el fin de facilitar la explicación, se acompaña a la presente memoria descriptiva de una lámina de dibujo en la que se ha representado un caso de realización que se cita a título de ejemplo.

5. En el dibujo:

La figura única presenta una vista en sección del modelo, pudiéndose apreciar en su realización, un perfil en "L" -1-, cuya rama vertical -2- presenta un corte decreciente -3-; y cuyas zonas extremas -4- y -5- se encuentran dobladas perpendicularmente a las ramas a las que pertenecen. Dicho perfil se halla superpuesto y perpendicular a la placa -6-; la cual presenta una ranura -7- apta para que en la misma inserte la zona -4-. Placa y perfil van fijados a una pared vertical -8- mediante el tornillo -9-; comportando dicha pared en su otra cara una segunda placa -10- que presta, junto con la primera, mayor resistencia al conjunto. El orificio coliso -11- es apto para insertar en el mismo los elementos fijadores del motivo al soporte formado.

El modelo, dentro de su esencialidad, puede ser llevado a la práctica en otras formas de realización que difieran en detalle de la indicada a título de ejemplo en la descripción, y a las cuales alcanzará igualmente la protección que se recaba. Podrá, pues, construirse en cualquier forma y tamaño, con los materiales mas adecuados, por quedar todo ello comprendido, en el espíritu de las reivindicaciones.

= . =

N O T A

Descrito el objeto y utilidad de la presente invención, lo que se declara como nuevo y no divulgado en España,

11473

-174882



comprende las siguientes reivindicaciones.

- 1ª.- Dispositivo soporte, caracterizado esencialmente por el hecho de estar constituido por: una pieza longitudinal de perfil en "L", cuya rama vertical según posición operativa presenta un corte decreciente iniciado en su extremo libre, porque las zonas extremas opuestas a dicho extremo se encuentran dobladas perpendicularmente a sus ramas correspondientes, y porque la zona correspondiente a la rama vertical, inserta en la ranura existente en una placa regular, quedando la otra zona doblada superpuesta sobre la cara anterior de dicha placa, y además porque placa y pieza de perfil en "L" van fijadas sobre una pared vertical por medio de un tornillo, cuya pared vertical comporta una segunda placa en su otra cara, que presta mayor resistencia al conjunto; función que también efectúa la placa primera, y presentar la pieza de perfil en "L" rama horizontal un orificio coliso apto para insertar en el mismo los elementos fijadores del motivo a soportar por el citado conjunto.

2ª.- Dispositivo soporte.

20. Según se describe y reivindica en la presente memoria descriptiva que consta de cuatro hojas foliadas y escritas a máquina por una sola de sus caras, acompañadas de los dibujos reglamentarios.

Madrid, a 4 DIC. 1971

p. a.

p. p.

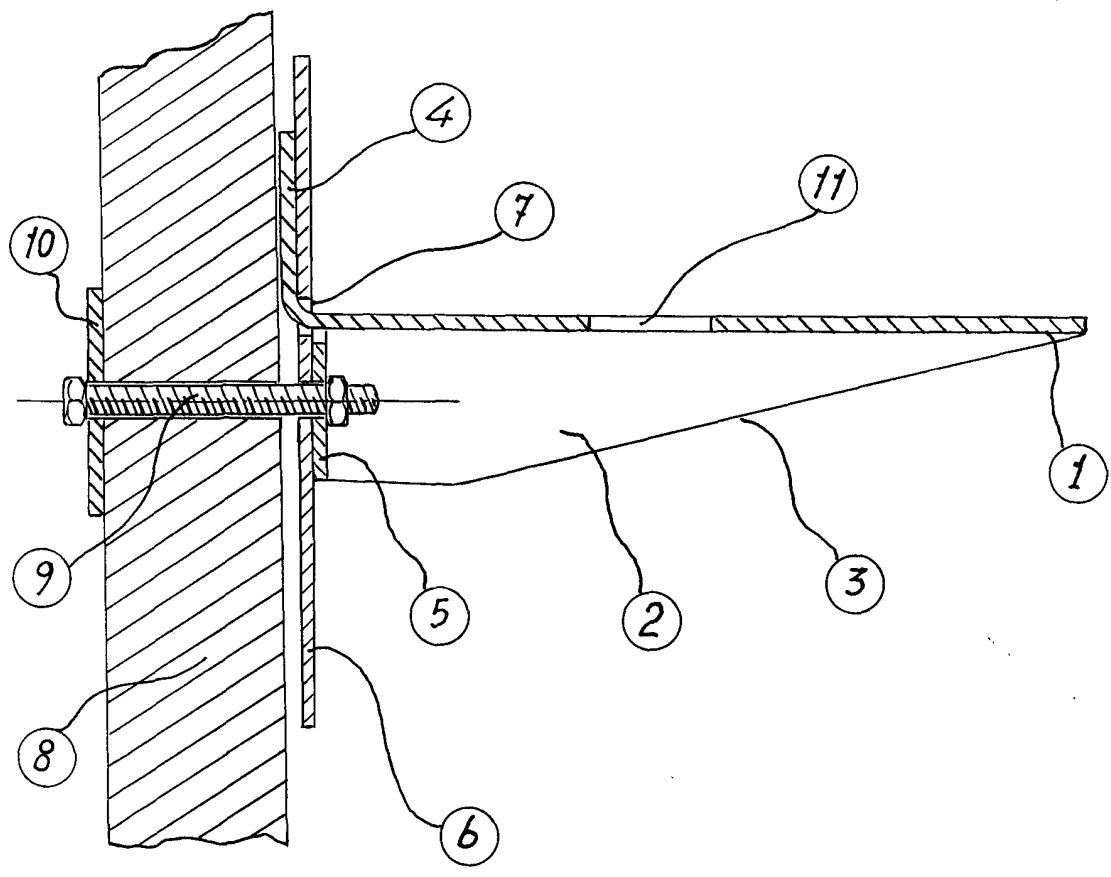
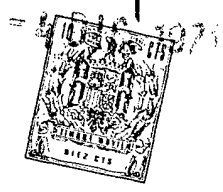

Madrid, a
p.a. - 21 SEP 1971
P. P.