

174809



SECCION TECNICA
CLASIFICACION I.P.C.
CLASE <u>B65</u>
SUBCLASE <u>D</u>

MODELO DE UTILIDAD

cuyo registro se solicita por veinte años en España, a favor de Don Antonio VILLUENDAS SILVES, de nacionalidad española, y domiciliado en MADRID, Avda. de La Habana nº 54, por:

" ENVASE PARA DISCOS "

=====

MEMORIA DESCRIPTIVA

El presente registro de MODELO DE UTILIDAD, tiene por objeto garantizar la fabricación y explotación exclusiva, en todo el Territorio Nacional, de un "ENVASE PARA DISCOS", tal y como se describe a continuación y queda representado en la hoja de dibujos que se acompaña.

La finalidad primordial de este nuevo envase, radica en que en su interior el disco queda completamente protegido contra las deformaciones, pues es



-2 D1

10 muy normal que los mismos se abarquillen como consecuencia del calor ó de un almacenaje defectuoso, con lo cual quedan inservibles para su utilización, lo cual sucede en un porcentaje bastante elevado de unidades, pues las fundas de papel normalmente utilizadas ofrecen una escasa garantía.

D E S C R I P C I O N

15 La composición del envase consta de dos plaquetas iguales de material micro-poroso, formado de células múltiples cerradas, llenas de aire, cuyos bordes internos se presentan cubiertos por una sucesión de resaltos y hendiduras, de forma que al ser enfrentadas las dos citadas plaquetas, se produce entre las mismas una unión machiembrada, quedando el disco retenido entre ellas.

El sistema de unión entre las citadas plaquetas, puede ser asimismo utilizado en cualquier tipo de caja ó envase.

20 Para la debida comprensión de este objeto, se adjunta a la presente memoria descriptiva, una hoja de planos, en la que a título de ejemplo, se representan todas y cada una de las partes que lo forman y relación que guardan entre sí.

En la hoja de dibujos que se acompaña, de tamaño y forma reglamentarios, han sido representadas las siguientes:

25 Figura 1ª.- Muestra una perspectiva del envase abierto en posición previa a la unión de sus dos mitades.

Figura 2ª.- Representa una vista lateral del envase, con sus dos mitades en posición coincidente, previa a su cerrado.

30 Figura 3ª.- Ilustra una perspectiva del envase, ya cerrado, formado por sus partes superior e inferior.

En estas figuras y con el mismo valor en ellas, aparecen las siguientes partes principales:

1) Mitad inferior del envase receptor del disco (8), de forma cuadrada, fabricada en un material tipo micro poroso al igual que la mitad superior.

NOTA DE REIVINDICACIONES



65 El presente MODELO DE UTILIDAD, cuyo registro se solicita por veinte años en España, a favor de Don Antonio VILLUENDAS SILVES, de nacionalidad española y, domiciliado en MADRID, Avda. de La Habana nº 54, recaerá sobre las particularidades características de las siguientes REIVINDICACIONES:

70 1ª.- Envase para discos, especialmente caracterizado porque está constituido por dos plaquetas cuadrangulares iguales, las cuales presentan sus bordes laterales internos ligeramente resaltados del resto de la superficie lo que dá lugar al espacio suficiente para el alojamiento del disco, llevando en los citados bordes una disposición de resaltos y hendiduras, formados por sendos resaltos escuadrados, situados en vértices contrapues-
75 tos que se alternan con otros hendidos situados en los dos vértices restantes, así como una sucesión de pequeños pitones circulares y taladros ciegos, de forma que al procederse a enfrentar ambas mitades del envase y previo el giro de 90º a una de ellas se logra que las zonas salientes de la una se introduzcan en las hendiduras de la otra, obteniéndose una unión
80 machiembrada, llevando por último el envase como medio de refuerzo estructural, unos nervios resaltados transversales situados sobre la superficie del mismo.

2ª.- " ENVASE PARA DISCOS "

85 Todo conforme a lo descrito en la precedente Memoria, que consta de cuatro hojas foliadas y mecanografiadas, por una sola cara, representándose a título de ejemplo, no limitativo, en la hoja de dibujos que se acompaña.

Madrid, 2 de Diciembre de 1.971.



P. A. EL AGENTE OFICIAL DE LA PROPIEDAD INDUSTRIAL

F. J. HELIODORO POLO

CONFORME CON EL ORIGINAL
EL SECRETARIO

FIG 1

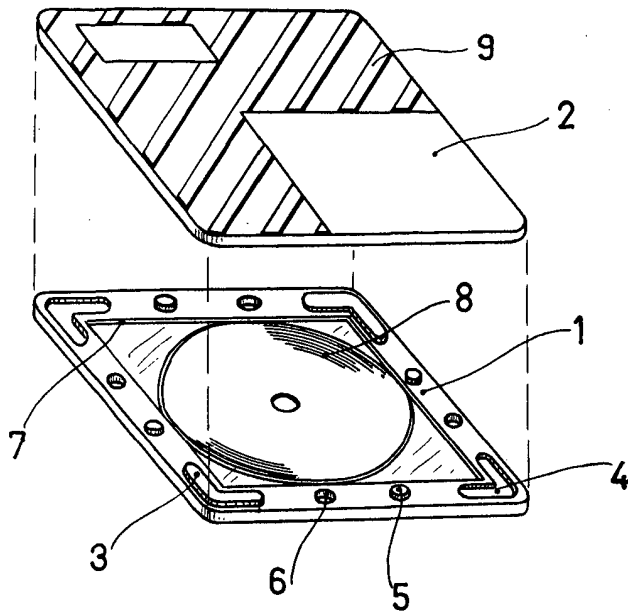

FIG.2

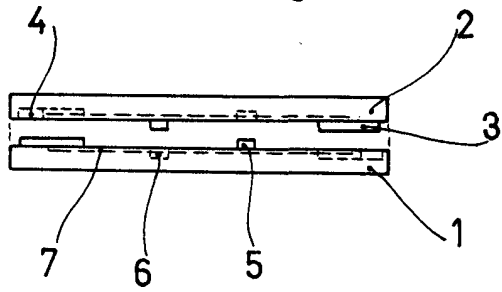
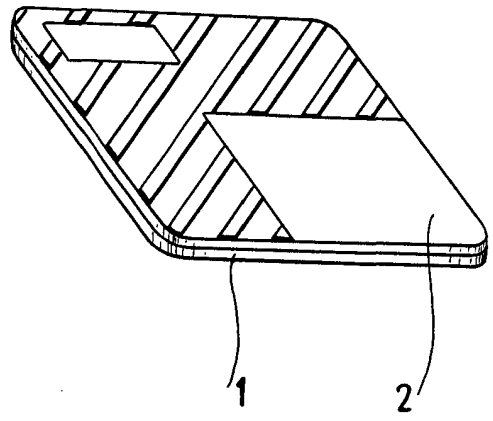

FIG.3



MADRID, 2 DIC. 1971
P. A. EL AGENTE OFICIAL DE LA
PROPIEDAD INDUSTRIAL

ESCALA VARIABLE