

22473

174631



174631

SECCION TECNICA
CLASIFICACION P C
CLASE G 09 A 63
SUBCLASE B H

MEMORIA DESCRIPTIVA

Correspondiente al registro de Modelo de Utilidad que, por veinte años, se solicita a favor de Don Enrique GIMENEZ MANANET, de nacionalidad española, residente en Barcelona, calle Génova, nº 19, - - - - -

5.

p o r

"NUEVO DISPOSITIVO PARA LA PRACTICA DEL DIBUJO Y DECORACION"

El objeto del presente Modelo de Utilidad se refiere a un nuevo dispositivo que presenta la novedad de que está constituido por una lámina compuesta sobre la cual se pueden grabar y reproducir diseños en relieve los cuales son rellenados con colores que se disponen sobre de las depresiones practicadas en la superficie de dicha lámina cua-

10.



les depresiones son las que constituyen el dibujo efectuado en alto o bajo relieve.

5. Ello, además que distrae al niño, le desarrolla su sentido artístico familiarizándole con los dibujos y el empleo de los pinceles y pinturas.

Para una correcta interpretación se describe, a continuación, un caso de realización práctica, a título de ejemplo, no limitativo, del nuevo dispositivo, acompañándose de una hoja de dibujos, en la que:

10. En la figura 1, se representa el dispositivo durante la fase de decoración de la huella de uno de los dibujos realizados, acompañado de la caja-estuche abierta.

15. Y en la figura 2, un detalle a mayor escala de la lámina maleable, componente del juego y con los bordes de las superficies superior e inferior parcialmente elevados para una mejor interpretación.

20. Consiste la invención en que el nuevo dispositivo está constituido por una lámina compuesta determinada por un emparedado constituido por una lámina central (1) de relativo grosor, de material maleable, en cada una de sus caras hay yuxtapuesta una lámina flexible (2 y 3) metálica delgada también maleable unidas las dos externas (2 y 3) con la interna (1) por sus bordes de manera que las tres láminas forman un solo cuerpo que sus superficies están yuxtapuestas y no unidas salvo por lo que se refiere a sus bordes en los cuales si hay unión entre sí y cuando sobre la superficie de una de las dos caras se aplica la acción presora de un elemento punzante entonces la lámina intermedia (1) queda grabada y en consecuencia las láminas superior (2) e inferior (3) externas adoptan dicho grabado mientras es por la superficie del emparedado en que se efectúa la ac-

25.

30.



- ción presora, en hueco-grabado mientras que en la cara opuesta se reproduce igualmente en altorelieve y en las cavidades (4) formadas por la realización del dibujo deseado se disponen pinturas (5) de colores distintos para la ornamentación de los dibujos (4) efectuados, cuales pinturas quedan en su posición correcta debido a la gufa que constituyen los bordes (6 y 7) de las ranuras o cavidades (4) practicadas, estando las láminas de superficie maleable el pincel (8) y los recipientes (9) contenedores de las pinturas debidamente alojados en la oportuna caja (10).

Se sobreentiende que en el presente caso serán variables cuantos detalles de construcción y acabado, no alteren, cambien o modifiquen la esencia de la invención.

#### N O T A

15. Descrito el objeto y utilidad de la invención, lo que se declara como no divulgado ni practicado en España, comprende las siguientes reivindicaciones:
20. 1ª.- Nuevo dispositivo para la práctica del dibujo y decoración, caracterizado por el hecho de que el nuevo dispositivo está constituido por una lámina compuesta determinada por un emparedado constituido por una lámina central de relativo grosor, de material maleable, en cada una de sus caras hay yuxtapuesta una lámina flexible, metálica delgada también maleable unidas las dos externas con la interna por sus bordes de manera que las tres láminas forman un solo cuerpo que sus superficies están yuxtapuestas y no unidas salvo por lo que se refiere a sus bordes en los cuales si hay unión entre sí y cuando sobre la superficie de una de las dos caras se aplica la acción presora de un elemento



5. punzante entonces la lámina intermedia queda grabada y en consecuencia las láminas superior e inferior externas adoptan dicho grabado siendo por la superficie del emparedado en que se efectúa la acción presora, en huecograbado mientras que en la cara opuesta se reproduce igualmente en alto-relieve y en las cavidades formadas por la realización del dibujo deseado se disponen pinturas de colores distintos para la ornamentación de los dibujos efectuados, cuales pinturas quedan en su posición correcta debido a la guía que constituyen los bordes de las ranuras o cavidades practicadas, estando las láminas de superficie maleable, el pincel y los recipientes contenedores de las pinturas debidamente alojados en la oportuna caja.
- 10.

15. 2a.- NUEVO DISPOSITIVO PARA LA PRACTICA DEL DIBUJO Y DECORACION.

Según se describe y reivindica en la presente Memoria descriptiva que consta de cuatro hojas foliadas y escritas por una sola cara y acompañada de una hoja de dibujos.

Barcelona para Madrid, a dieciseis de Noviembre de mil novecientos setenta y uno.

P.A.,

Antonio Aricha

D.P.

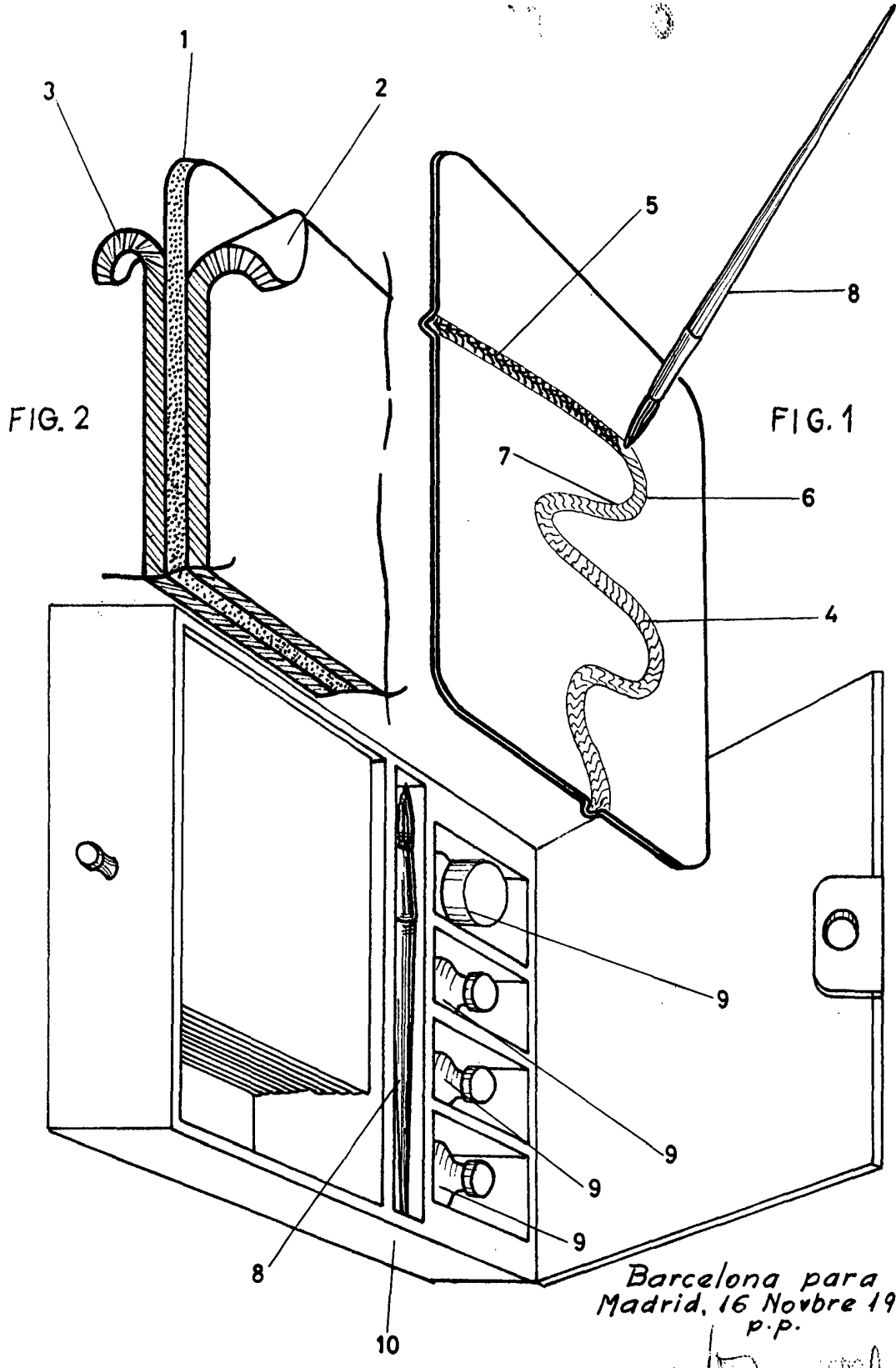

FIG. 2

FIG. 1

Escala variable

Barcelona para  
Madrid, 16 Novbre 1971  
p.p.