

BAD ORIGINAL



174546

25 M

174546

MEMORIA DESCRIPTIVA
que se acompaña a una solicitud de un
MODELO DE UTILIDAD

que se solicita por veinte años en España, a favor de D.
Miguel Martínez Cantullera, domiciliado en BARCELONA.-
Duque de la Victoria, 14

P O R

" PROTECTOR DE PARACHOQUES PARA AUTOMOVILES "

"="="="="="="="="="="="="="="="="

El presente registro de Modelo de Utilidad, concierne como su enunciado indica a un protector de parachoques - para automóviles, de acuerdo con la descripción detallada que del mismo se realiza, debiendo de interpretarse siempre este concepto en su más amplio sentido y nunca en limitativo.

Este nuevo protector presenta la particularidad, de que para su incorporación sobre la barra parachoques comporta en su parte posterior una solapa que quedará en su montaje detrás de la citada barra, dicha solapa será abatible hacia atrás, en virtud de un corte practicado en el cuerpo del protector lo que permitirá su incorporación, siendo posteriormente asegurada la unión de la solapa al cuerpo general, por medio de un tornillo y las correspondientes arandelas y tuerca.

ORIGINAL

978516



15

Para la debida comprensión de este objeto se adjunta a la presente memoria descriptiva, una hoja de planos en la que a título de ejemplo se representan todas y cada una de las partes y relación que guardan entre si.

20

FIGURA PRIMERA.- Representa una perspectiva del protector montado sobre la barra parachoques, con su solapa posterior en posición previa a su cerrado.

FIGURA SEGUNDA.- Muestra el protector totalmente montado.

25

En estas figuras han sido referenciadas las siguientes partes principales:

30

1.- Pieza monobloque de naturaleza elástica, constitutiva del protector, la cual adopta forma general sensiblemente paralelepipedica, presentando las aristas de su cara anterior o de choque un gran radio de curvatura, y la citada cara perfil convexo.

35

2.- Solapa posterior que representa el medio de montaje del protector. Esta solapa presenta en su parte superior y en su confluencia con el cuerpo del protector, un corte -3- que la dota de una pestaña interior -2'-, lo cual permite su abatimiento hacia el exterior al ser facilmente flexionada a través de su arista inferior de contacto, y su naturaleza elástica.

40

2'.- Pestaña mencionada de la solapa -2- que permite su unión ensolapada con el cuerpo del protector a través del tornillo -4-.

3.- Corte transversal que posibilita la separación de la solapa -2- y su posterior abatimiento para el montaje en la barra parachoques.

4.- Tornillo que une la pestaña -2'- con el cuerpo



45 general atravesándolo perpendicularmente quedando asegurada la unión por medio de la tuerca, -5-.

5.- Tuerca mencionada.

50 6.- Zona interior hueca del protector, la cual presenta un perfilado especial para su adaptación sobre la barra parachoques.

7.- Vaciado interior del protector que quedará situado directamente sobre la barra parachoques, contribuyendo esta cámara a la amortiguación de los impactos.

55 8.- Depresiones laterales que presenta el protector en zona próxima a su cara de impacto que sirven así mismo para una mejor amortiguación.

60 Para procederse al montaje del protector, se quitará el tornillo -4-, procediéndose entonces a abatir hacia el exterior la solapa -2- de forma que quedará la abertura suficiente para su incorporación sobre la barra parachoques, quedando por la parte posterior abrazándola, la citada solapa, asegurándose su unión al cuerpo general con el tornillo -4- y la tuerca -5-.

65 En el plano adjunto la representación que se hace del parachoques corresponde al mismo apreciado por abajo según su utilización racional, para una mejor percepción de su sistema de montaje.

70 Descrita suficientemente la naturaleza del modelo se hace constar expresamente que cualquier modificación de detalle que se introduzca en el mismo se considerará incluida dentro de esta protección, en tanto que no altere o modifique esencialmente su finalidad característica.

N O T A

"="="="="="="="="="="



FIG. 1

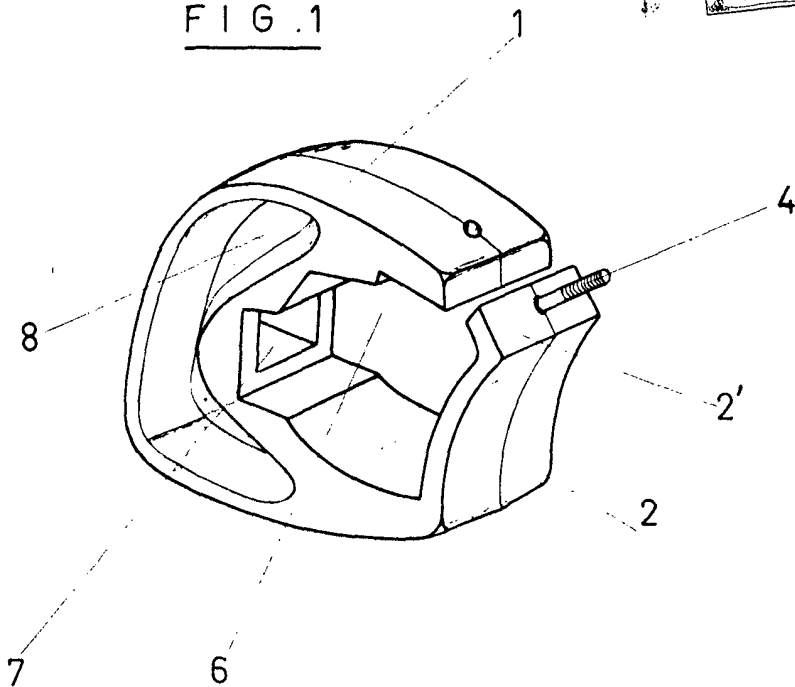
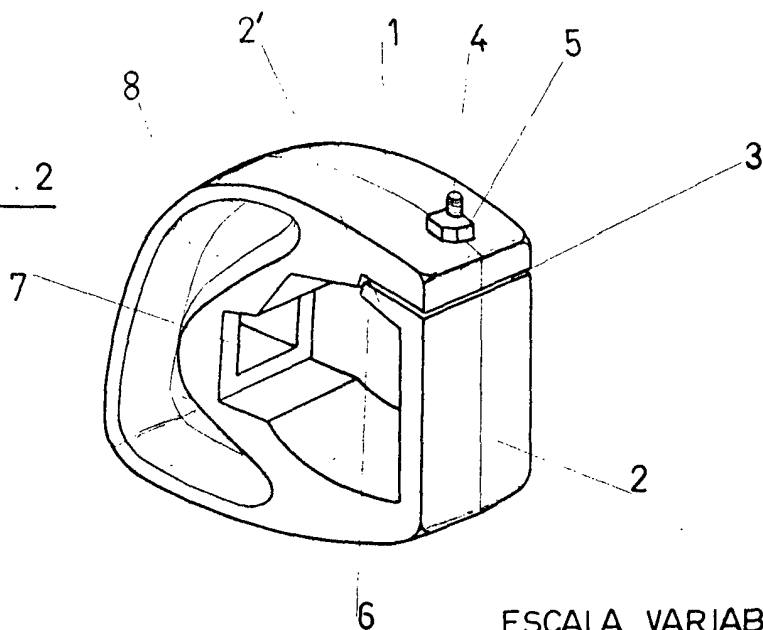

FIG. 2



ESCALA VARIABLE

MADRID 25 NOV. 1911

Jose Luis Rodriguez Poma
P. 2.