

174499



REGISTRACION TECNICA
NACIONAL
Hoy
S. H.

MODELO DE UTILIDAD

por 20 años

A favor de D. SALVADOR GUIBERNAU MARCUELLO, de nacionalidad española, residente en BARCELONA, Casanova, 156.- por: "RADIORRECEPTOR PERFECCIONADO PARA VEHICULOS". - -

MEMORIA DESCRIPTIVA

El presente modelo de utilidad se refiere a un radiorreceptor perfeccionado, diseñado especialmente para ser aplicado a vehículos automóviles, que viene a aportar una considerable mejora de orden práctico con respecto a las actuales realizaciones de autorradios.

En efecto, uno de los problemas primordiales de los autorradios consiste en su colocación con respecto al vehículo, para permitir su accesibilidad desde la zona de conducción, lo cual en la mayoría de casos no



está bien resuelto, principalmente en los coches de tipo utilitario que disponen de pocos espacios de ubicación de aquel aparato. Así, en la mayoría de vehículos, tal radioreceptor se sitúa en el tablero de mandos, a la derecha del mismo, por existir a la izquierda el volante, quedando aquella zona muy alejada del conductor.

El presente modelo viene a solucionar dicho problema, de una forma sumamente simple, arbitrando que el conjunto sea de tipo vertical, con lectura del cuadro de sintonía en este propio sentido, lo que permite colocar el aparato a lo largo de la zona central longitudinal del vehículo, en el espacio que media entre los asientos y el tablero, con posibilidad de fácil acceso en su manejo por parte del conductor.

Para facilitar la explicación más detallada, se acompaña una hoja de dibujos, en los que se ha representado un caso práctico de realización que se cita sólo a título de ejemplo no limitativo del alcance del presente modelo de utilidad.

En dichos dibujos:

La figura 1 es una vista en perspectiva del radioreceptor en cuestión.

La figura 2 se corresponde con una vista en planta esquemática de un vehículo, al que se le ha incorporado el propio radioreceptor, así como otro autorradio convencional para destacar las diferencias entre ambos.

Según tales figuras, el radioreceptor perfeccionado para vehículos, objeto del presente



modelo de utilidad, está constituido por una caja -1-
de tipo convencional, en la que es fundamental que el
cuadro de sintonía -2- sea de lectura vertical,
incorporando además los usuales mandos -3- y -4- de
5 sintonía y de interruptor-volumen, así como otros
botones -5-6- y -7-, por ejemplo, para onda normal,
onda corta y tono, respectivamente.

Ello permite que el citado aparato pueda
ser colocado, con fácil visión y acceso por parte del
10 conductor, en cualquier punto de la zona -8- del eje
longitudinal central del vehículo -12-, en el espacio
existente entre asientos -9- y tablero de mandos -10-.

Como puede verse en la figura 2, queda dicho
aparato -1- mucho más accesible para el conductor, que
15 otro convencional -11- de tipo horizontal situado
corrientemente en la parte derecha del propio tablero
-10- como se ilustra en tal figura.

El modelo, dentro de su esencialidad, puede
ser llevado a la práctica en otras formas de realización
20 que difieran sólo en detalle de la indicada únicamente
a título de ejemplo, a las cuales alcanzará igualmente
la protección que se recaba. Podrá, pues, fabricarse
el radioreceptor perfeccionado para vehículos en cuestión
en cualquier forma y tamaño, con los medios y materiales
25 más convenientes, por quedar todo ello comprendido en
el espíritu de las siguientes reivindicaciones.

174499

- 4 -

24



N O T A

Se reivindica como objeto del presente modelo de utilidad:

1.- Radiorreceptor perfeccionado para
5 vehículos, caracterizado esencialmente porque su cuadro de sintonía es de lectura vertical, lo que permite la colocación del conjunto, con fácil acceso para el conductor, en cualquier punto de la zona del eje longitudinal central del vehículo,
10 comprendida entre los asientos delanteros y el tablero de mandos del vehículo.

2.- RADIORRECEPTOR PERFECCIONADO PARA VEHICULOS.

Consta la presente memoria descriptiva de cuatro hojas mecanografiadas, foliadas, numeradas y escritas por una sola cara, acompañada de una lámina de dibujos.

Madrid, a 24 NOV. 1971

SALVADOR GUIBERNAU MARCUELLO

P. A.

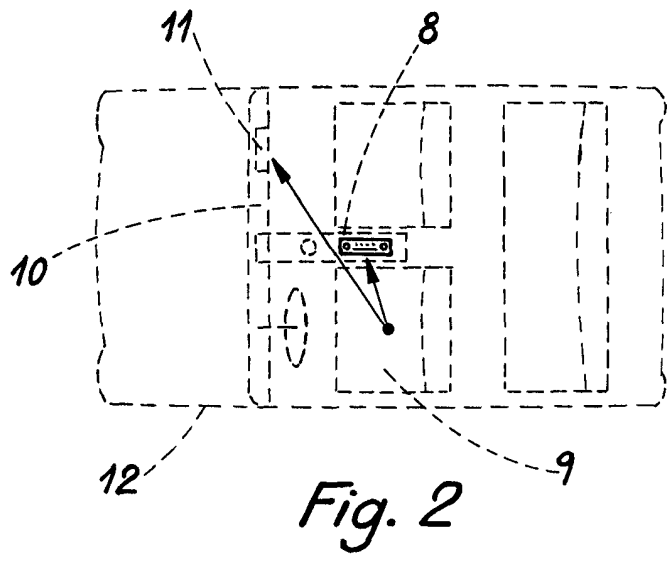
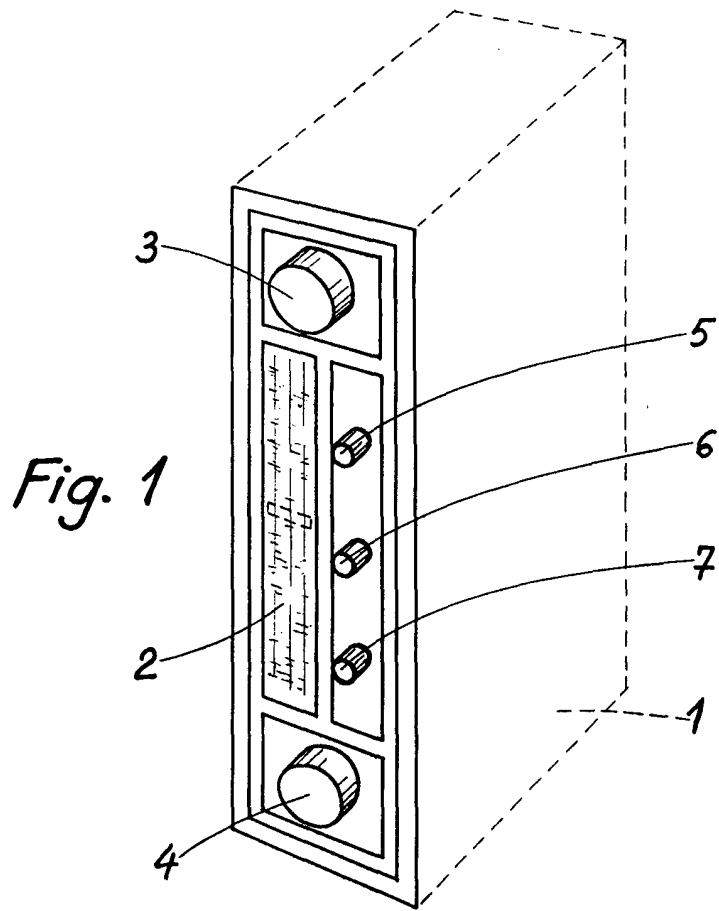

Madrid 04 de Novbre. de 1971

Handwritten signature or notes.