

13:13:72

174490



CLASIFICACION	
CLASE	A47
SUBCLASE	E

174490

M O D E L O  
D E  
U T I L I D A D

a favor de MATUTANO Y PETMILK, S. A., COMPAÑIA IBERONOR-  
TEAMERICANA DE PRODUCTOS ALIMENTICIOS, de entidad espa-  
ñola, domiciliada en Barcelona, Calle Caspe, 172, por  
"EXPOSITOR".

- : -

MEMORIA DESCRIPTIVA

La presente invención se refiere a un exposi-  
tor, del tipo de los que comprenden una lámina de cartón  
o similar doblada por la mitad y en cuyas caras se fija  
los artículos a exponer, cuya característica esencial la  
constituye el hecho de ser resistente y permitir una pre-  
sentación esmerada al utilizarlo con soportes adecuados.

En la actualidad, los expositores de este tipo,  
están constituidos por una lámina de cartón o similar,  
doblada por la mitad, la cual y por la arista que delimi-  
ta aquel dobléz, se apoya sobre un larguero que forma

13:12:32

174490



5. parte de un soporte. Ello limita la anchura de la lámina y en consecuencia la superficie útil de sus caras, dado que dicha anchura está supeditada a la dimensión longitudinal del referido larguero, al mismo tiempo que es posible el desgarramiento de dicha lámina a partir de los extremos del doblado.

10. Estos inconvenientes quedan solventados mediante el expositor objeto de la presente invención, ya que el mismo presenta una gran resistencia al desgarramiento y permite obtener una mayor superficie útil de exposición independientemente de la dimensión longitudinal del larguero de apoyo.

15. Esencialmente, dicho expositor está formado por una lámina de material adecuado doblada por la mitad y provista de enganches para los artículos, la cual y junto a los extremos de la arista delimitada por aquel doblado, presenta unas líneas debilitadas, convergentes sobre dicha arista que forman otros tantos pliegues hacia el interior, al mismo tiempo que en los citados extremos de la arista se hallan previstas sendas muescas al objeto de facilitar el asiento de la lámina sobre un larguero que forma parte de un soporte sustentador del conjunto.

20. Los dibujos adjuntos muestran, esquemáticamente y tan sólo a título de ejemplo no limitativo del alcance de la presente invención, una forma de llevarlo a la práctica.

25. En dichos dibujos, la figura 1 muestra una vista en planta parcial del desarrollo de la lámina; la figura 2



es una vista en perspectiva de la misma, asimismo parcial, una vez doblada y efectuados los pliegues correspondientes; la figura 3 muestra una sección longitudinal del conjunto del expositor; la figura 4 es una vista en perfil del mismo.

5.

Tal como en los referidos dibujos se aprecia, el expositor objeto de la presente invención, está formado por una lámina -1- de cartón, doblada por la mitad formando una arista -2-, la cual y junto a los extremos de dicha arista presenta dos pares de líneas debilitadas -3- que determinan sendos pliegues -4-, dirigidos hacia dentro en sentidos contrarios, una vez montado el dispositivo. Asimismo y en los antedichos extremos de la arista -2-, se han previsto sendas muescas -5- al objeto de facilitar el apoyo de la lámina -1- sobre un larguero -6- de alambre que forma parte de un soporte -7- de contención del conjunto.

10.

15.

20.

Las caras de la referida lámina -1- presentan medios de tipo convencional, no representados, para sostener al mismo tiempo que sendos orificios -8- a través de los que es susceptible de ser colgado de una escarpia o similar.

25.

De todo lo descrito se desprende que mediante el expositor en cuestión, se obtiene una mayor resistencia a la rotura, debida a la presencia de los pliegues. Asimismo, la disposición interna de los pliegues de apoyo permite que el larguero -6- y el soporte -7- queden ocultos detrás del conjunto de las dos láminas.



Serán independientes del alcance de la presente invención, los detalles accesorios y las características constructivas empleadas en su realización, sin que ello altere la esencialidad de las siguientes reivindicaciones.

5.

- . -

N O T A

Se reivindica como objeto del presente modelo de utilidad:-

10. 1. Expositor , caracterizado esencialmente por el hecho de estar formado por una lámina flexible plegada por la mitad y provista de enganches para los artículos a exponer, la cual y junto a los extremos de la arista delimitada por aquel dobléz, presenta unas líneas debilitadas convergentes sobre el mismo, las cuales disponen un primer pliegue dirigido hacia dentro y un segundo pliegue menor y dirigido hacia fuera, en el extremo del cual se hallan previstas sendas muescas al objeto de facilitar el asiento de la lámina sobre un larguero que forma parte de un soporte sustentador del conjunto.
- 15.

2. Expositor.

Todo ello según queda descrito y reivindicado



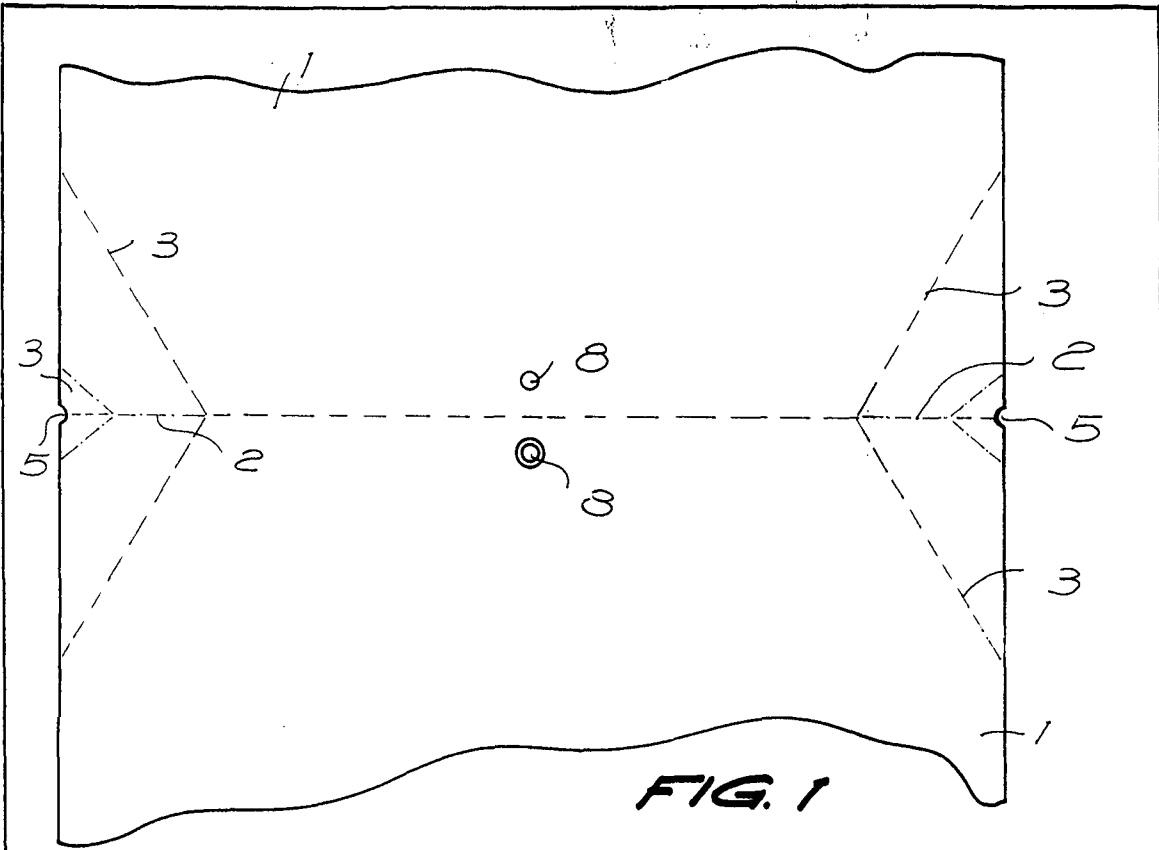

21066/2

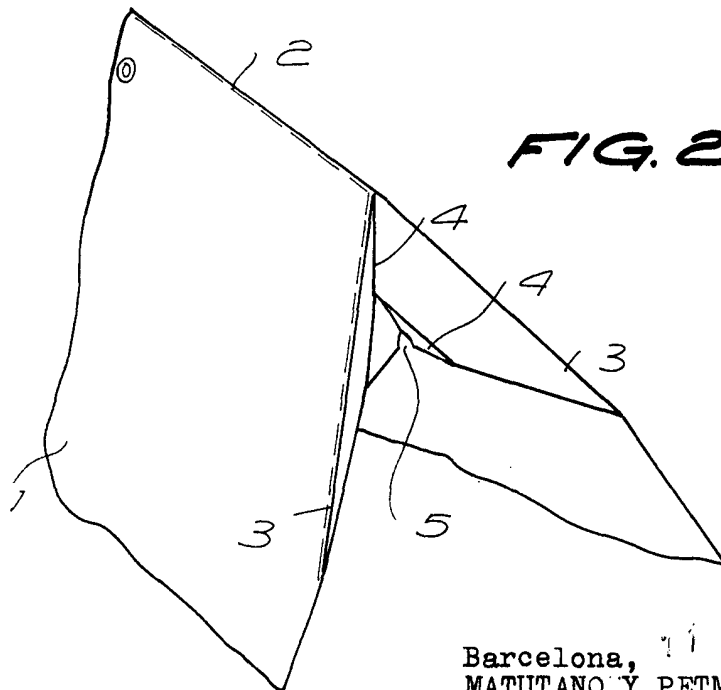

Barcelona, 11 NOV. 1971  
MATUTANO Y PETMILK, S. A. COMPAÑIA  
IBERONORTEAMERICANA DE PRODUCTOS  
ALIMENTICIOS

p. a.



FIG. 3

FIG. 4

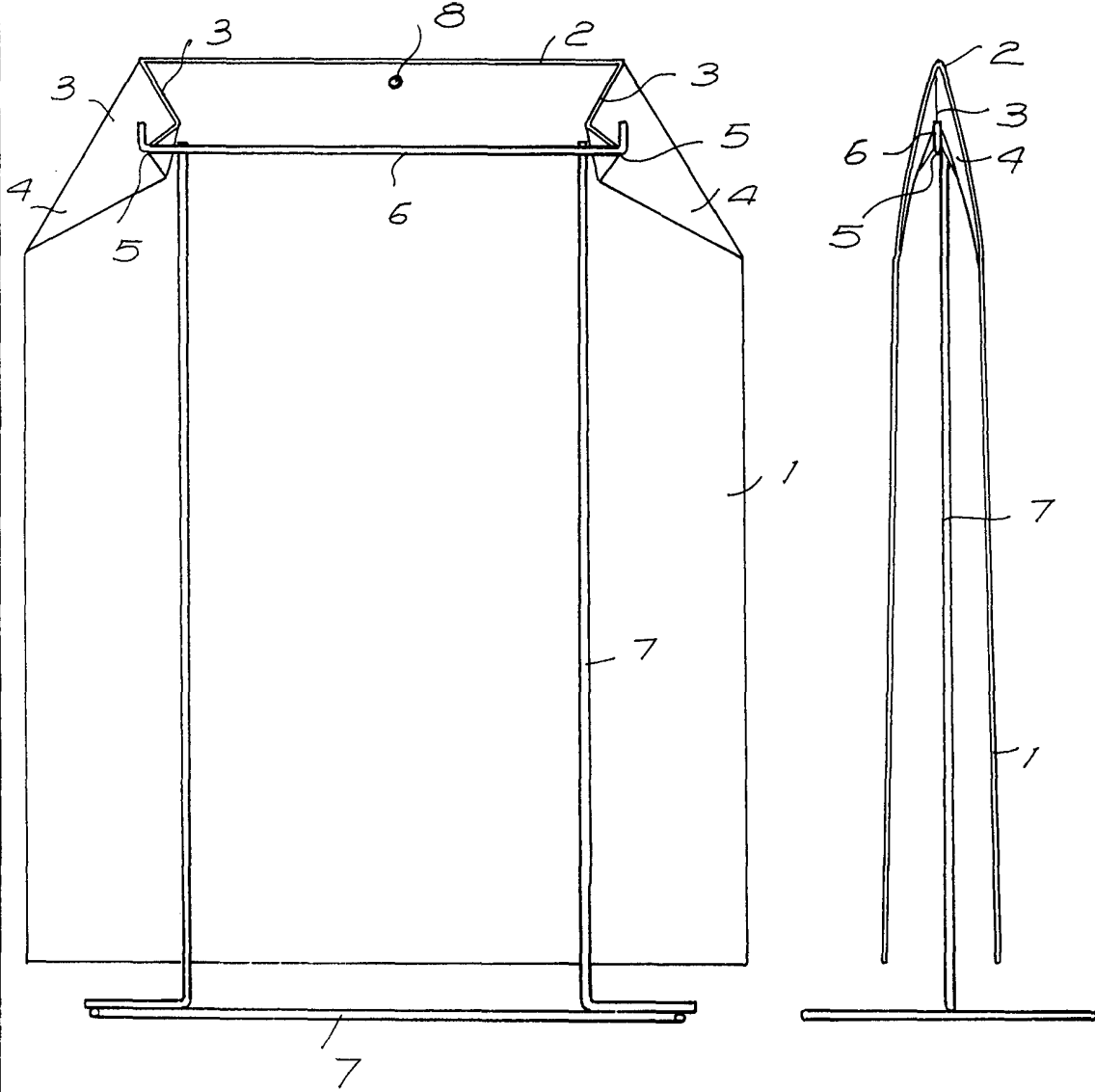

21066/2

Barcelona, 4 de Mayo 1976  
MATUTANO Y PETMILK, S. A. COMPAÑIA  
IBERONORTEAMERICANA DE PRODUCTOS  
ALIMENTICIOS  
p. a.