

24:2:73

174489

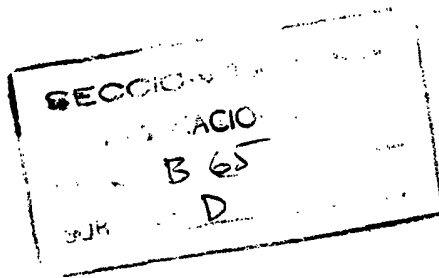

174489

MODELO DE UTILIDAD

por 20 años

por "BOLSA PERFECCIONADA", a favor de D. Jaime BAUCELLS Reig, de nacionalidad española, domiciliado en BARCELONA - Escipión, 57.

=====

MEMORIA DESCRIPTIVA

El presente Modelo de utilidad se refiere a una bolsa del tipo constituido por un cuerpo laminar y flexible de muy pequeño grosor, hecha de material plástico y destinada a con- tener productos diversos, tales como, por ejemplo, artículos sa- nitarios e higiénicos. Su característica esencial es que, una vez desplegada a efectos de recibir los artículos a contener, la nueva bolsa adquiere una configuración perfectamente cilíndrica, no sólo en su superficie lateral, sino en su parte inferior, co- rrespondiente a la base y a su zona periférica, con lo cual su capacidad de contención es máxima y el efecto de presentación que se obtiene es considerable.

Para obtener la rigidez del fondo se acopla al mis- mo una pieza constitutiva de una base circular prácticamente in- deformable, formada por un elemento anular del que se derivan, ra- dialmente o en otra disposición similar, brazos o nervios que com- pletan la estructura de la base y le comunican la necesaria rigi-



dez. El mencionado elemento se realizará también de material plástico y se asociará al fondo de la bolsa mediante procedimientos de soldadura, encolado o similares.

5. Para facilitar la explicación, se acompaña a la presente memoria una hoja de dibujos, en los que se ha representado, a título de ejemplo ilustrativo y no limitativo, un caso de realización de una bolsa perfeccionada, según los principios de las reivindicaciones.

En los dibujos:

10. La figura 1 es una vista en perspectiva de la bolsa citada, antes de su cierre y la figura 2 muestra el propio envase con su embocadura superior cerrada. Las flechas indican las direcciones de tracción de un cordón de cierre.

15. La figura 3 muestra los dos componentes esenciales de la bolsa propiamente dicha, dibujados por separado y en su posición relativa de acoplamiento.

Los elementos designados con números en los dibujos corresponden a las partes siguientes:

20. -1- cuerpo tubular de la bolsa, presentado normalmente en forma aplanada y que se desplegará para proceder al llenado del envase; -2-, doblado en la embocadura de carga, constituyendo un alojamiento con pares de orificios -3- dispuestos en oposición, para la emergencia de bucles -4- constituídos por un cordón alojado en el interior de aquel dobladillo, de manera que,

25. tirando de aquellos bucles, se obtiene el fruncido -5- de la embocadura de la bolsa y el consiguiente cierre de ésta; -6-, anillo rígido de material plástico, derivado internamente en nervios o radios, así como en otras posibles formas para definir una especie de reja de refuerzo, constituyendo al mismo tiempo una base

30. para la bolsa, la cual se unirá al borde inferior de ésta por cualquier procedimiento adecuado, por ejemplo, mediante un cordón



de soldadura que coincidirá con la periferia -7- de la boca inferior del cuerpo -1-, o bien mediante un adhesivo adecuado, mientras que, en otra realización posible, el elemento -6- se situará como fondo superpuesto, aunque separable, al fondo propio de una bolsa, comunicando rigidez y resistencia a ésta, a la vez que facilidad de plegado por la citada posibilidad de separación del elemento rígido.

5. Todo cuanto no afecte, altere, cambie o modifique la esencia de la bolsa descrita, será variable a los efectos del actual Modelo.

N O T A.

Se reivindica como objeto de ese registro por Modelo de utilidad:

15. 1.- Bolsa perfeccionada, del tipo constituido por un cuerpo tubular dotado de medios de cierre en su embocadura superior, caracterizada esencialmente por la provisión, en coincidencia con la base inferior del cuerpo cilíndrico constituido por desplegado del elemento tubular contenedor, de una pieza reforzadora dotada de consistencia adecuada, definiendo un anillo circular derivado internamente en nervios radiales y de otras formas constitutivas de una estructura reticulada, definiendo una base que completa la configuración cilíndrica del envase constituido.

20. Sean cuales fueren las circunstancias que concurren en la esencialidad del Modelo de utilidad, definido en la anterior reivindicación, cuyo objeto es:

2.- "BOLSA PERFECCIONADA".

25. Consta la presente memoria de cuatro hojas foliadas, mecanografiadas por una sola cara y de los dibujos unidos a la

24:2:76

- 4 -

174489



misma.

11

Barcelona, 11 NOV. 1971  
P.A. de D. Jaime BAUCELLS Reig,

ALFONSO DURAN  
p. p.

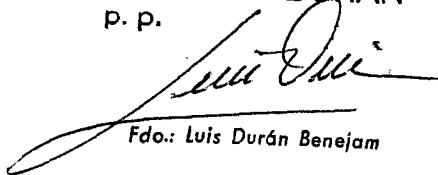

Fdo.: Luis Durán Benejam

FE/pc.

FIG. 1

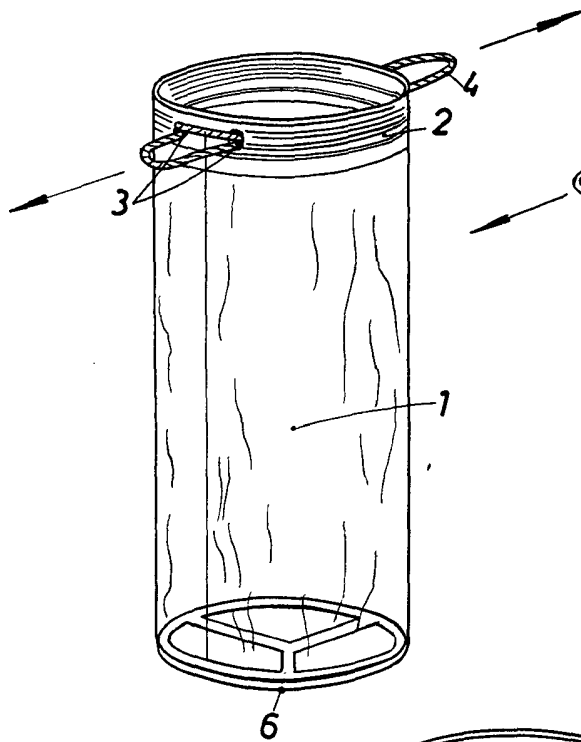

FIG. 2

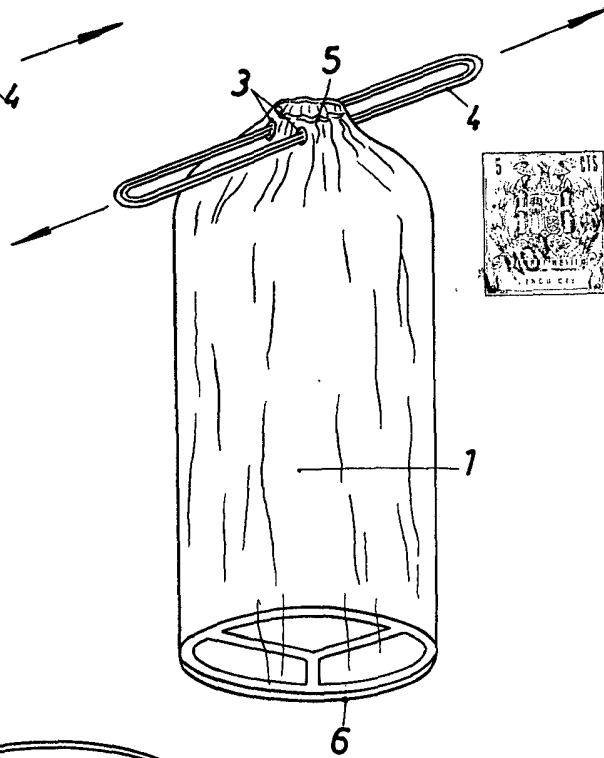
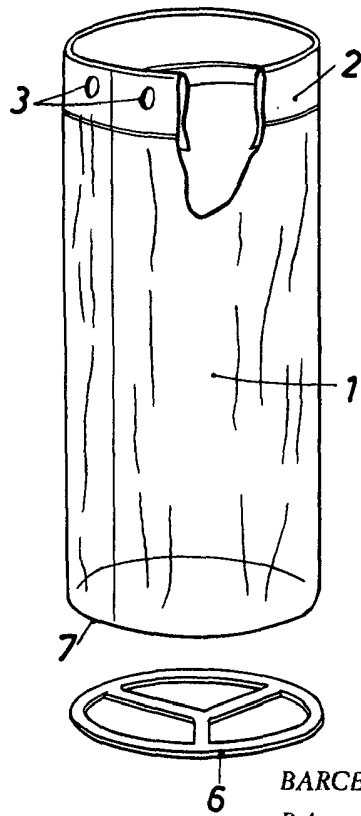

FIG. 3



BARCELONA, 1  
P.A.

ESCALA VARIABLE