

20:5:73

174453



174453

A 47
D

M O D E L O
D E
U T I L I D A D

por "UNA CAMA INFANTIL PERFECCIONADA", a favor de DOÑA FRANCIS-
CA EGEA MECA, de nacionalidad española, con domicilio en BARCE-
LONA, calle Languedoc, 62, 3ª 1ª.

= . =

MEMORIA DESCRIPTIVA

El presente modelo de utilidad se refiere a una cama infantil perfeccionada.

5. Más concretamente, en la invención se ha ideado una cama de tipo desmontable la cual está dotada de unas peculiaridades que la hacen ventajosamente práctica con respecto a otras realizaciones para fines análogos, aportando además las precisas condiciones por las que se logra reducir su precio de coste, puesto que permiten la simplificación de su fabricación al ser totalmente mecánica.

10. En líneas generales, la cama objeto de la presente



NOV. 1971

- invención se caracteriza por el hecho de comprender un lateral fijo al que se acoplan dos testeros, pertenecientes a la cabecera y pies de la cama. Cada testero comporta los medios para la sustentación de un somier rígido o armazón enrejado, soporte de la colchoneta. La cama se completa con un segundo lateral móvil en un plano vertical, el cual presenta dos posiciones estables de servicio, una de ellas relativa a su posición mas inferior, que facilita el acceso al interior de la cuna, y otra posición elevada, en la que el lateral constituye un cierre de la misma, imposibilitando que el niño caiga hacia el exterior o se salga de la cama.

Los testeros citados se prolongan por su parte inferior según sendos pares de patas provistas de rodamientos que facilitan el traslado del conjunto sin esfuerzo.

15. Con el fin de facilitar la explicación, se acompaña a la presente memoria descriptiva de una lámina de dibujos en la que se ha representado un caso de realización que se cita a título de ejemplo.

En los dibujos:

20. La figura 1, representa una perspectiva de la cuna en posición armada, en la que el lateral de cierre se muestra por separado.

25. La figura 2, muestra un detalle del dispositivo de bloqueo del lateral móvil en su posición elevada de cierre.

La figura 3, es un detalle del sistema de relación entre el lateral fijo y los testeros de cabecera y pies.

30. Haciendo referencia a las figuras, se aprecia en su realización una cama infantil constituida por dos testeros -1- y -2-, relativos a la cabecera y pies, cuyos testeros se vinculan a un lateral -3-, fijo, formando el conjunto un cuerpo rígido y estable adecuado para recibir a un somier -4-, in-



tegrado por largueros y travesaños, el cual forma la armazón de la cama, y que está destinado a soportar el colchón.

Este conjunto descrito se cierra mediante un segundo lateral -5-, móvil en sentido vertical, el cual desliza en adecuadas guías.

5.

La relación entre los testeros -1- y -2-, y el lateral fijo -3-, se establece según se representa en la figura -3-. Para ello, los barrotes verticales -6- de los testeros, presentan unos pasos transversales -7-, que por la cara interna del testero se ensanchan según oquedades -8-, de tamaño adecuado para recibir al extremo -9- del barrote longitudinal del lateral. Este extremo -9-, presenta un orificio axial guarnecido por un casquillo roscado -10- apto para recibir al tornillo de enlace -11-.

10.

15.

Los testeros -1- y -2-, presentan en su borde inferior interno, pares de núcleos -12- en los que se han obtenido sendos rebajos para recibir ajustadamente a los extremos -13- de los largueros del somier rígido o armazón -4-.

20.

Las patas de dichos testeros presentan rodamientos autoorientables -14-.

25.

El lateral móvil -5-, está provisto de angulares -15-, dispuestos en sus barrotes verticales extremos, provistos dichos angulares de pasos enfrentados para las varillas -16- de los testeros, cuyas varillas realizan la función de guías, permitiendo el deslizamiento vertical del lateral y constituyendo el final -17-, de la guía un tope limitador de dicho recorrido.

30.

Unos pestillos -18-, de tipo retractil, engatillan de manera automática en la reducción de sección -19-, de las varillas -16-.

Los pestillos -18-, están integrados por un vástago provisto de un ensanchamiento -20-, que comprime a un muelle

174453



NOV. 1977

-21-, expansivo que empuja al vástago hacia el exterior.

El modelo, dentro de su esencialidad, puede ser llevado a la práctica en otras formas de realización que difieran en detalle de la indicada a título de ejemplo en la descripción y a las cuales alcanzará igualmente la protección que se recaba. Podrá, pues, construirse en cualquier forma y tamaño, con los materiales mas adecuados, por quedar todo ello comprendido en el espíritu de las reivindicaciones.

5.

= . =

N O T A

10.

Descrito el objeto y utilidad de la presente invención, lo que se declara como no divulgado ni practicado en España, comprende las siguientes reivindicaciones.

15.

1.- Una cama infantil perfeccionada, caracterizada esencialmente por el hecho de comprender dos testeros de cabeza y pies que se vinculan a los extremos de un lateral fijo, previéndose en los bordes inferiores de los testeros, unos asientos para los largueros de un somier rígido, completándose este conjunto descrito con un lateral móvil en sentido vertical a lo largo de varillas de guía previstas en los bordes verticales de los testeros.

20.

25.

2.- Una cama, según la anterior reivindicación, caracterizada porque la relación entre los testeros de cabeza y pies con el lateral fijo se realiza merced a que los extremos de los barrotes longitudinales de este lateral encajan en respectivas oquedades de los barrotes verticales de los testeros, cuyas oquedades comunican con un paso axial apto para la entrada de un tornillo de relación que rosca en un casquillo incorporado en el extremo del barrote longitudinal del lateral.

28-3-73

= 5 =

174453

23



- 3.- Una cama, según las reivindicaciones 1 y 2, caracterizada por el hecho de que el lateral móvil presenta en sus barrotes verticales extremos unos angulares a escuadra, situados en la parte superior e inferior del barrote respectivo,
5. dotados estos angulares en su lado saliente de pasos alineados para la varilla de guía correspondiente, la cual presenta en su parte superior un rebajo que constituye un alojamiento en el que engatilla el extremo de un vástago retráctil transversal a los barrotes verticales del lateral móvil, cuyo engatillado constituye un bloqueo de éste en su posición elevada.
- 10.

4.- Una cama infantil perfeccionada.

- Según se describe y reivindica en la presente memoria descriptiva que consta de 5 páginas foliadas y escritas a máquina por una sola de sus caras y acompañadas de los dibujos reglamentarios.
- 15.

Madrid, a 23 NOV. 1971
p.a.

~~JAIMÉ TORRES~~
P. P.



FIG. 1

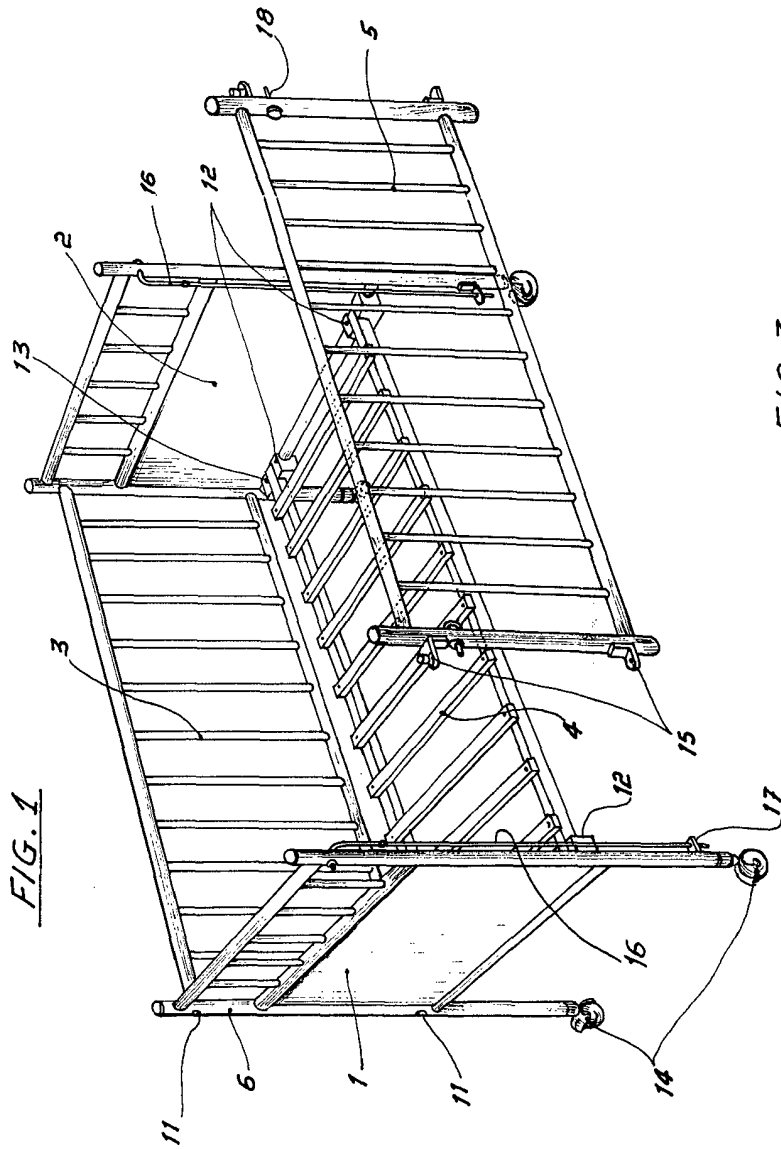

FIG. 2

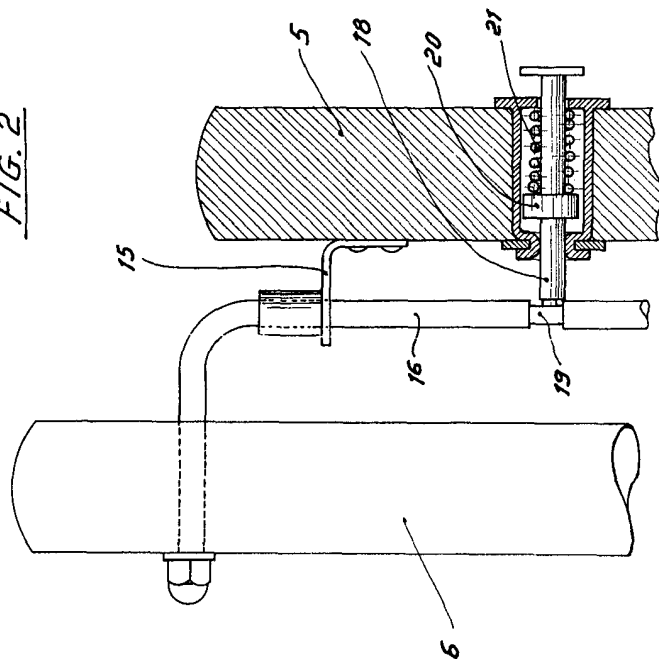

FIG. 3

