

10.1.73

174402

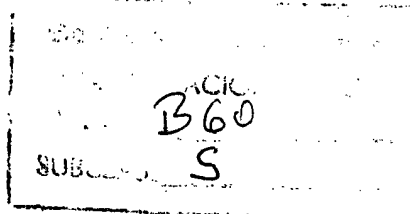

M O D E L O
D E
U T I L I D A D

por "LIMPIADOR DE BAJOS DE AUTOMOVILES", a favor de DON LORENZO PEÑA MARTIN, domiciliado en ARANDA DE DUERO (Burgos), carretera de Madrid, nº 23.

= . =

MEMORIA DESCRIPTIVA

El presente Modelo de Utilidad se refiere a un limpiador de bajos de automoviles, del tipo que comporta boquillas móviles para batir zonas amplias.

5. El propio solicitante, en su Modelo de Utilidad nº 140.139 demostró que para arrancar concreciones de barro y grasa de los bajos de un vehiculo, convenia disponer de chorro de agua móvil y con batido alternativo e insistente, para lo cual utilizaba un bastidor o parrilla de tubos móviles según dirección longitudinal alternativa, en uno de cuyos extremos disponia un
10. juego de boquillas convenientes y, por el otro, se verificaba



la toma de agua a presión.

5. Sin embargo se vió que con esta parrilla móvil se precisaba un gran número de boquillas para batir toda la superficie a lavar y, al mismo tiempo, que solamente podía verificarse un sistema de lavado sin ninguna flexibilidad para casos difíciles o para distintos tamaños de bajo.

10. Por esta razón se llegó a la presente solución en la cual la parrilla queda sustituida por una conducción fija de agua a presión y que, al mismo tiempo, es la base o punto de apoyo para el juego de palancas y sobre la que se articulan sendas portaboquillas que forman, con el trozo de conducción abarcado, sendos ángulos agudos y, en las cuales, se vincula el vástago o ástil susceptible de movimiento alternativo longitudinal.

15. Con esta disposición y según en el punto en el cual se articule el vástago móvil sobre las portaboquillas, se tendrá un vaivén de mayor o menor amplitud para las mismas que, por recibir el agua a presión, de la conducción fija por intermedio de empalmes flexibles, producen un batido tanto mayor cuanto mayor sea el vaivén o balanceo, lo cual permite y admite controlar el batido de bajos de antemano.

20. Para mejor comprensión de esta invención vamos a describirla sobre la adjunta lámina de dibujos en la cual se muestra una vista perspectiva del extremo del limpiador y en la que se representa por 6 el tubo fijo de presión de agua en el cual y merced a racores 7 se articulan sendas portaboquillas A y B, en puntos O y O', como puntos de aplicación de una palanca de 1º grado cuya potencia se aplica en los puntos 1 y 3 a través del vástago móvil alternativo 5 que provoca movimientos representados por las posiciones de puntos A' y B' y 2 y 4, después de describir un arco, y en los cuales siguen recibiendo agua a presión

25.

30.



dados los empalmes flexibles 8.

5. Esta disposición permite, con muy pequeño desplazamiento longitudinal de la barra o astil móvil 5 conseguir grandes arcos de balanceo de los portaboquillas A y B, por cuya razón y con muy pequeña instalación se podrá batir grandes campos para limpieza.

10. Dentro de la esencialidad de la invención caben variantes de detalle, asimismo protegidas y así podrá ser cualquiera la forma de empalme de las portaboquillas a la conducción fija, así como cualquiera la forma de impulsarlas en el movimiento alternativo y, desde luego, cualquiera la dimensión y material en que se construya.

N O T A

15. Hecha la descripción del presente invento y puesto de manifiesta su utilidad lo que se declara como no divulgado ni practicado en España comprende las reivindicaciones siguientes:

20. 1.- Limpiador de bajos de automoviles, c a r a c t e r i z a d o por el hecho de constar de una conducción fija de agua a presión en la cual se articulan sendas portaboquillas, en cuyo brazo y en un punto cualquiera se articula, formando una palanca de 1º grado, una varilla o astil provisto de movimiento longitudinal alternativo, el cual provoca un balanceo de las portaboquillas cuyo arco será tanto menor cuanto más lejano del punto de articulación se vincula la varilla a la citada portaboquilla, la cual sigue recibiendo el agua a presión procedente de la conducción fija, que sirve de lugar geométrico a los puntos de aplicación de las palancas, gracias a empalmes flexibles.

174402



2.- Limpiador de bajos de automoviles.

Según se describe y reivindica en la presente Memoria que consta de cuatro hojas foliadas y mecanografiadas por una sola cara y de una lámina de dibujos.

5. Madrid, a 20 de Noviembre de 1971.

LORENZO PEÑA MARTIN.

p. e.

JAVIER
En Do

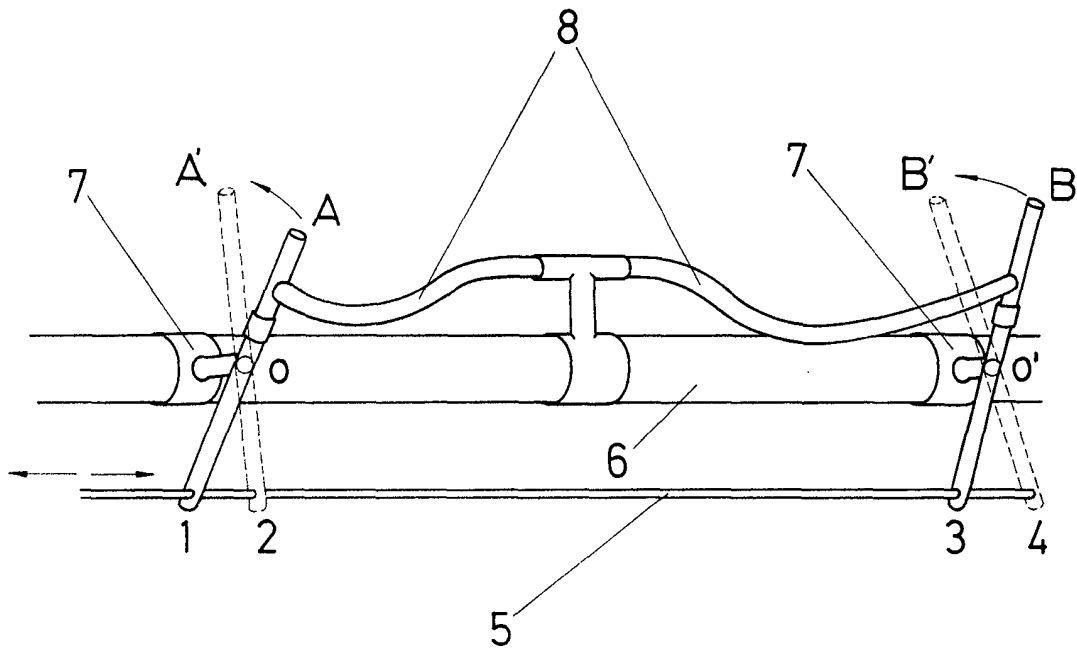

MADRID, a 20 de Noviembre de 1971

[Handwritten signature]
D. Lorenzo Peña Martín