

2:73

174375

174375



SECCION TECNICA
CLASIFICACION I.P.C.
CLASE <u>B65</u>
SUBCLASE <u>D</u>

MODELO DE UTILIDAD

que por veinte años, para España, se solicita a favor de DON FRANCISCO DE LOS SANTOS PIAZZA, de nacionalidad española, residente en SEVILLA (España), c/ Imagen, 4. por: "ENVASE CON TAPON HERMETICO"

MEMORIA DESCRIPTIVA

Hoy hay necesidad de emplear envases contruidos - en materiales no frágiles y que estan dotados de un tapón - hermético que permita su transporte y manejo sin peligro de - que el envase se rompa ni de que el tapón se salga; los de--  
5 tergentes, zumos de frutas, jugos, tintes etc. necesitan en vases irrompibles para un menejo más fácil para el ama de -- casa, asi como de que estos tengan un tapón que no le cree - problemas a la hora de la utilización del contenido; con es - te fin se ha construido un envase (1 fig. 2) tipo botella -  
10 que presenta en el cuello un rebaje (2 fig. 2) rectangular en todo su contorno, la prolongación del cuello hasta la boca - (3 fig. 2) del envase, es de contorno ligeramente tronco-có - nico para facilitar la entrada del tapón (fig. 1).-

El tapón para este envase está igualmente construido



15 de un material plástico y es de sección tronco-cónica, tanto -  
 interior como exteriormente, la parte inferior está formada por  
 una cuña (4 fig. 1) que facilita el alojamiento en la escotadu-  
 ra (3 fig. 1); interiormente esta tapón está vaciado, pero en la  
 20 parte superior está dotado de una capsula (5 fig. 1) de contorno  
 cilíndrico que se ajusta perfectamente a la boca (3 fig. 2) del  
 envase por su parte interior, ésta cápsula presente una embuti-  
 ción tubular (6 fig. 1) hacia el exterior en forma de apéndice  
 que es por donde toma la salida el contenido del envase, cuan-  
 do se le dá un pequeño corte o se le practica un taladro sobre  
 25 dicho apéndice.-

Todo según se detalla en el dibujo adjunto que a título de ejemplo acompaña a la presente memoria descriptiva, mostrando:

Figura 1, una vista en sección del tapón.

30 Figura 2, una vista en sección de la parte superior del envase.-

Descrita suficientemente la naturaleza y alcance de la presente invención, se hace constar que en la misma podrán ser variables, los materiales, dimensiones y en general aquellos  
 35 otros detalles accesorios ó secundarios que no alteren, cambien ni modifiquen la esencialidad propuesta.-

Los términos en que queda redactada esta memoria son ciertos y fiel reflejo del objeto descrito, debiéndose tomar en un sentido más amplio y nunca en forma limitativa.-

REIVINDICACIONES

40 Se reivindica como de la propia y nueva invención, la propiedad y explotación exclusiva de:

1ª.- Envase con tapón hermético, caracterizado por llevar en el cuello del envase una escotadura rectangular en todo su contorno

174375



45 presentando a partir de esta un gollete alargado de sección li-  
geramente tronco-cónica.-

2ª.- Envase con tapón hermético, según reivindicación 1ª, carac-  
terizado por estar constituido por un tapón hermético de doble,  
cierre; éste tapón es de sección trapezoidal y está provisto en  
su contorno inferior de una aña que se adapta a la escotadura del  
50 cuello del envase a la vez que una cápsula interior que forma -  
parte de cuerpo del tapón se ajusta a la boca del mismo; sobre-  
saliendo de la parte central de ésta cápsula lleva el tapón un  
apéndice tubular ciego por un extremo, previsto para en caso de  
uso cortarlo y dar salida del contenido del envase.-

55 2ª "ENVASE CON TAPON HERMETICO".

Consta la presente memoria descriptiva de tres hojas  
numeradas y mecanografiadas por una sola cara a la que se acompa  
ña un plano para su mejor comprensión.-

Madrid, 18 NOV. 1971

RODOLFO DE LA TORRE  
P. P.



Emilio García Artega

58 17 111  
9 NOV 1971

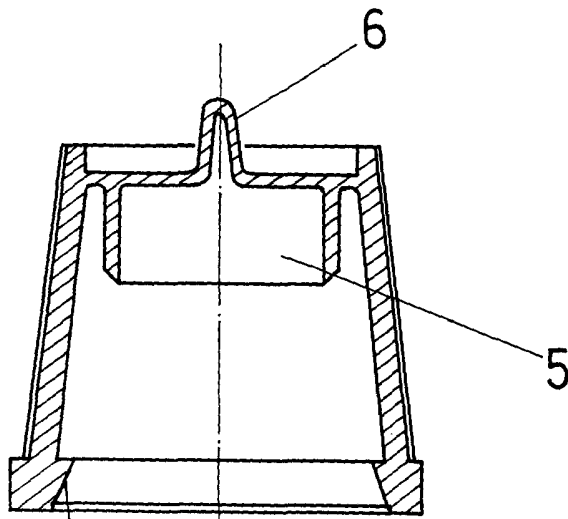
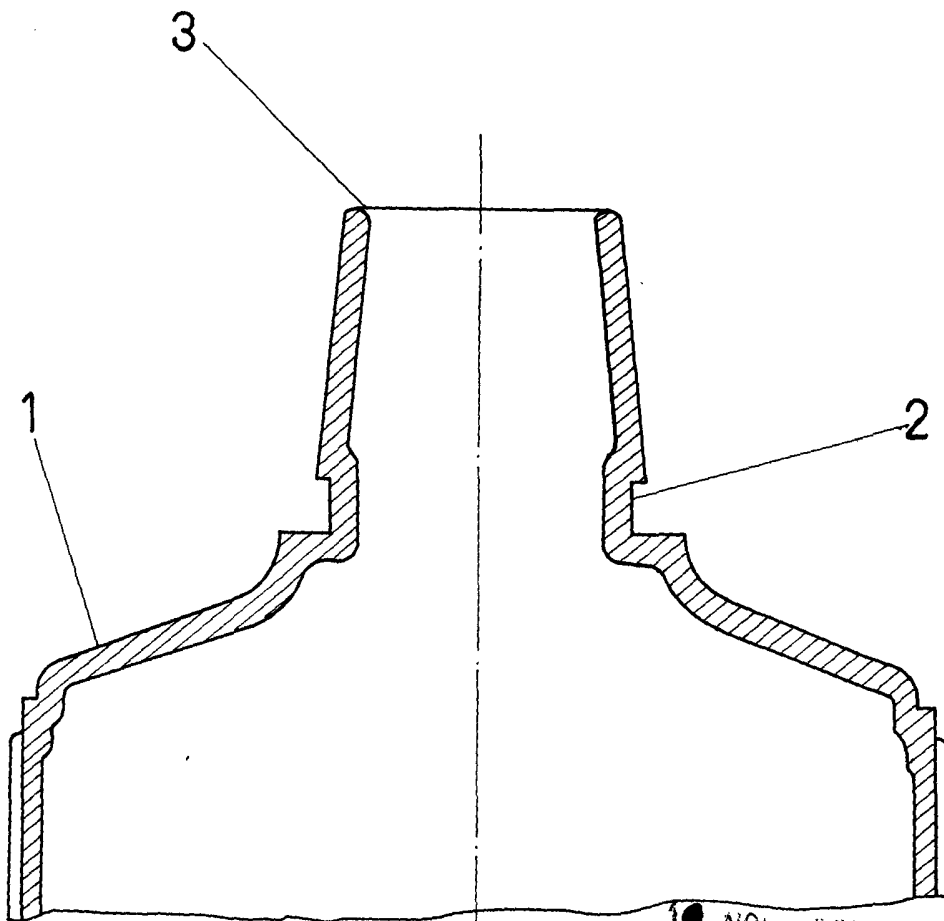

Fig. 1



10 NOV 1971

Fig. 2 RODOLFO DE LA TORRE  
Escala: Variable

*[Handwritten signature]*  
Enlío Garbís Artaque