

174344

O.G. 22.234.-MY.

Int. Cl.<sup>2</sup>: E 05 F 18



MODELO DE UTILIDAD

MEMORIA DESCRIPTIVA

Sobre:

"COMPAS-FRENO PARA ELEMENTOS ABATIBLES"

Solicitante: La Sociedad española GONZALEZ Y CIA., S. en C.,  
con domicilio en: Av. Guipúzcoa, nº 16.- MON-  
DRAGON (Guipúzcoa)



La presente Memoria Descriptiva tiene como fin la declaración del objeto sobre que ha de recaer el privilegio de explotación industrial y comercial exclusiva en el territorio nacional de un Modelo de Utilidad conforme a la

5. Legislación vigente en materia de Propiedad Industrial, que, según expresa el enunciado, trata de un compás-freno para elementos abatibles.

El objeto motivo del presente registro está estudiado y creado con pleno éxito para ser adaptado a tapas y

10. puertas abatibles sobre un eje horizontal para toda clase de muebles e incluso vehículos automóviles, con la finalidad de mantenerlas estacionariamente en cualquier posición de apertura que se precise, sin necesidad de manipulaciones auxiliares de frenado o retención, tal como enganches, anclajes por rotación y otros medios actualmente en uso, los

15. cuales tienen efectividad exclusivamente en los puntos de máxima apertura, no permitiendo posiciones intermedias como en el caso del objeto que se preconiza, por lo que su aplicación proporciona una gran superioridad con respecto a los

20. compases de retención actualmente conocidos.

El presente compás consta de una varilla deslizando telescópicamente sobre un tubo envolvente dotado de un extremo estrangulado para la retención de la varilla en posición de máxima apertura; en los extremos de ambos elementos se fijan los soportes de solidarización a la puerta y

25. mueble, articulados sobre remaches pasantes a través de tales elementos; la varilla comporta en el extremo que queda alojado en el envolvente tubular un casquillo de materia flexible, tal como plástica, fijada por medio de una tuerca;

30. la cual según el grado de apriete produce una compresión



- del casquillo, de forma que el acortamiento de longitud suponga un ensanchamiento del mismo con lo que se presiona notablemente sobre las paredes interiores del tubo envolvente produciendo el frenado posicionador de la tapa, para lo que
5. el apretado de la tuerca se realiza en función del peso de la tapa a retener, siendo necesario un esfuerzo superior para producir el deslizamiento telescópico del conjunto tanto para su apertura como cierre, cuyo esfuerzo se produce manualmente.
10. Una característica particularmente importante es el hecho de que la tuerca, de forma cilíndrica, presenta una amplia mortaja en el extremo libre, de forma que cuando el conjunto del compás está totalmente cerrado permita alojarse transversalmente el remache o pasador sobre el que
15. articula el soporte de fijación montado en el extremo libre del tubo envolvente, de forma que girando la varilla por el extremo saliente se pueda obtener el apretado y aflojado de la tuerca que actúa sobre el casquillo flexible.
20. Con el fin de facilitar la interpretación más exacta del objeto sobre que ha de recaer el presente privilegio, en el plano adjunto complementario de la presente exposición, se representa una forma práctica para la realización industrial y únicamente a título de ejemplo y, por consiguiente, sin carácter exhaustivo sino meramente informativo.
25. En el referido plano:
- Las figuras 1 y 2 muestran una vista frontal y otra de perfil del compás según el invento.
- La figura 3 representa una sección longitudinal del mismo.
30. La figura 4 es una sección transversal por IV-IV.



En dichas figuras, las referencias corresponden:

- 1.- Tubo envolvente.
- 2.- Estrangulamiento extremo.
- 3.- Pasador.
5. 4.- Soporte plano.
- 5.- Tapón.
- 6.- Varilla deslizante.
- 7.- Pasador.
- 8.- Soporte angular.
10. 9.- Extremo roscado.
- 10.- Arandela.
- 11.- Casquillo de freno.
- 12.- Ranuras longitudinales.
- 13.- Arandela.
15. 14.- Tuerca cilíndrica.
- 15.- Mortaja.

Como puede apreciarse en las mencionadas figuras, el objeto que se preconiza comprende una varilla (6) que alojada axialmente en un tubo envolvente (1) puede deslizar telescópicamente; dicho tubo (1) presenta en el extremo de salida de la varilla (6) un estrangulamiento (2) de retención para evitar la total salida de aquélla, mientras que en el extremo opuesto comporta un pasador transversal (3) que exteriormente sustenta articuladamente un soporte plano (4) dotado de los correspondientes taladros de fijación sobre una de las partes del mueble, quedando el mencionado tubo (1) cerrado por un tapón (5).

El extremo saliente de la varilla deslizante (6) comporta un pasador transversal (7) que sustenta un soporte angular (8) debidamente orificado para ser fijado a una de



- las partes del mueble; el extremo interno (9) de dicha varilla está rebajado de diámetro en una longitud conveniente, comportando un fileteado de rosca; en dicho extremo se ensarta una arandela de fondo (10) sobre la que asienta un
5. casquillo flexible o de freno (11), dotado de unas ranuras longitudinales (12) previstas para proporcionarle una mayor flexibilidad, sobre tal casquillo (11) se monta otra arandela (13) en la que asienta una tuerca cilíndrica (14) que se rosca al extremo (9); dicha tuerca presenta en el extremo
10. libre una ranura transversal o mortaja (15) de amplitud suficiente para que pueda alojarse libremente el pasador (3) que sustenta el soporte (4); dicho alojamiento se produce únicamente cuando la varilla deslizante (6) está totalmente replegada en el interior del tubo envolvente (1), de forma
15. que haciéndola girar desde el extremo libre que asoma por el tubo (1) y que contiene el soporte angular (8) se puede apretar o aflojar la tuerca (14).

- El casquillo flexible (11) está dimensionado de forma que entre y se deslice libremente por el interior del
20. tubo envolvente (1) pero sin holgura; ahora bien, cuando se aprieta la tuerca (14) se produce una compresión de acortamiento de dicho casquillo (11) dadas sus cualidades flexibles, facilitadas además por las ranuras longitudinales (12), cuyo acortamiento es absorbido por un ensanchamiento del
25. mismo, con lo que se crea una presión lateral contra las paredes internas del tubo envolvente (1) que produce el frenado del compás así constituido en cualquier posición siempre que una mayor presión o empuje no fuerce el deslizamiento, por lo que el apretado de la tuerca (14) se realiza en función
30. del peso de la puerta, tapa o elemento abatible en que

7775

174344

10



se monte.

Descrita suficientemente la naturaleza del invento, así como un ejemplo de realización práctica del mismo, solamente cabe añadir que en dicho ejemplo es posible introducir cambios de materias, formas y disposición de sus elementos, siempre que tales alteraciones no supongan variación sustancial en el objeto reivindicado.

5.

El solicitante se reserva el derecho de extender esta demanda a los países extranjeros, reivindicando la misma prioridad de la presente solicitud al amparo del Convenio Internacional para la Protección de la Propiedad Industrial.

10.

N O T A

El Modelo de Utilidad, que se solicita por veinte años para España, de acuerdo con la vigente Legislación, deberá recaer sobre: "COMPAS-FRENO PARA ELEMENTOS ABATIBLES", según las características de las siguientes:

15.

R E I V I N D I C A C I O N E S

1ª.- Compás-freno para elementos abatibles, del tipo que comprende un sistema telescópico de varilla y cuerpo envolvente provisto de los soportes de fijación montados articuladamente en los extremos libres, caracterizado porque el extremo de la varilla alojado en el tubo envolvente es de menor diámetro y está roscado, en dicho extremo se dispone axialmente un casquillo de naturaleza flexible contenido entre dos arandelas, una de las cuales descansa en el escalonamiento producido por las diferencias de diámetro, quedando fijado este conjunto por medio de una tuerca cilíndrica que al ser apretada produce un acortamiento del casquillo y en consecuencia un ensanchamiento que crea una presión lateral contra el interior del tubo envolvente produciendo el freno-

20.

25.

30.

778

174344 18



do del sistema telescópico en cualquier posición siempre que una presión de empuje no fuerce el deslizamiento.

5. 2ª.- Compás-freno para elementos abatibles, según la anterior reivindicación, caracterizado porque el casquillo de naturaleza flexible está dotado de unas ranuras longitudinales que le proporcionan una mayor flexibilidad, facilitando su ensanchamiento al ser presionado axialmente por el apriete de la tuerca.

10. 3ª.- Compás-freno para elementos abatibles, según anteriores reivindicaciones, caracterizado porque la tuerca de apriete está constituida por un cuerpo cilíndrico y dotada de una ranura transversal o mortaja que queda situada en el extremo libre, de forma que cuando la varilla extensible está totalmente alojada en el tubo envolvente, en dicha mortaja se aloja un pasador dispuesto transversalmente en el mencionado tubo para contener el soporte de fijación correspondiente, de forma que girando la varilla en uno u otro sentido se pueda aflojar o apretar la tuerca ya que ésta queda retenida por el pasador acoplado en la mortaja.

20. 4ª.- COMPAS-FRENO PARA ELEMENTOS ABATIBLES.

..../...

25.

174344

- 8 -

174344 10



Según queda sustancialmente descrito en la presente Memoria, que consta de ocho hojas, escritas a máquina por una sola cara, y dibujos.

Madrid, 18 NOV. 1971

GONZALEZ Y CIA., S. en C.

P.P.

5.

FRANCISCO GARCIA CABRERIZO  
P.P.

Firmado: M.ª Dolores Jerquera

10.

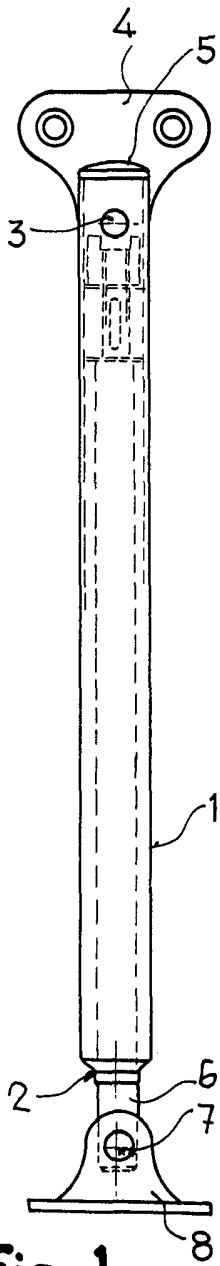

Fig. 1

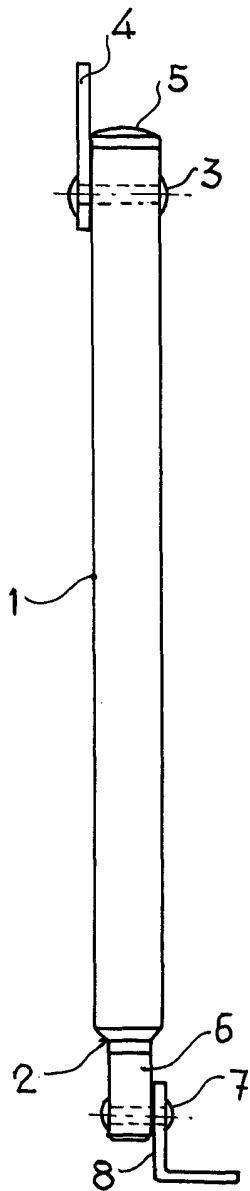

Fig. 2

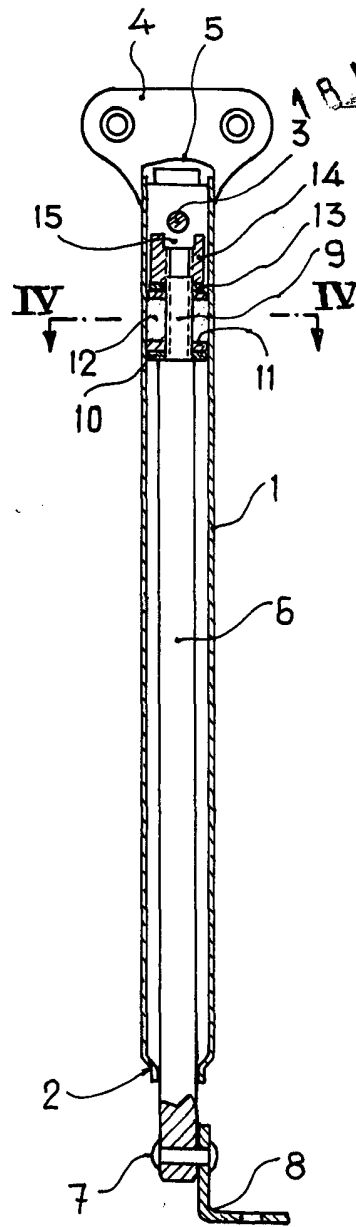

Fig. 3

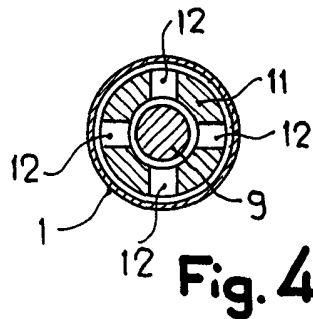

Fig. 4

Escala variable

Madrid, 18 NOV. 1971  
GONZALEZ Y CIA S.en.C.  
P. P.

FRANCISCO GARCIA CABREDO  
P. P.

Firmado por Francisco Jarquero