

73

174336

174336 18



|               |     |
|---------------|-----|
| CLASIFICACION | FLP |
| SUBCLASE      | L   |

M O D E L O

D E

U T I L I D A D

por "EMPALME PARA MANGUERAS", a favor de la razón social española, PLASTICOS TA-TAY, S.A., con domicilio en BARCELONA, calle Gomis, nº 30-36.

= . =

MEMORIA DESCRIPTIVA

El presente modelo de utilidad, se refiere a un empalme para mangueras.

5. En líneas generales, el modelo en cuestión consta en esencia de un dispositivo de empalme, el cual se halla dotado de unas peculiaridades que lo hacen ventajoso ante la práctica con respecto a otras realizaciones conocidas para fines análogos. Estando dicho dispositivo de empalme destinado en su función para obtener un acople y desacople rápido de tubos para conducción de fluidos, con cierre automático de paso, en el instante de su desacople.

10. Más concretamente, el citado dispositivo se halla integrado por una válvula de cierre, la cual se aloja en el

174336



interior de una de las partes extremas de un tubo; un cuerpo de válvula, cuyo extremo libre se halla conformado por unas garras operativamente dispuestas a modo de pinzas y aptas para que en las mismas quede engarzado un elemento macho de retención del otro extremo del tubo que se pretende empalmar.

5. Dicho sistema de engarzado queda completado por un manguito que lo envuelve, y cuyo desplazamiento para la retención se efectúa por acción de unos resortes.

10. El sistema de unión del tubo al cuerpo de válvula, está formado por una tuerca provista de cuello con rosca exterior y reborde en su extremo libre; cuya tuerca va fijada al cuerpo de válvula y retiene al tubo contra una protuberancia existente en la parte central de dicho cuerpo por efecto del citado reborde.

15. Con el fin de facilitar la explicación, se acompaña a la presente memoria descriptiva de unas láminas de dibujos en las que se ha representado un caso de realización que se cita a título de ejemplo.

En los dibujos:

20. La figura 1, presenta una vista en sección longitudinal del modelo.

La figura 2, muestra una vista en sección del modelo con desplazamiento de una de sus partes.

25. Haciendo referencia a las figuras, se puede apreciar en su realización, un dispositivo para mangueras, consistente en primer lugar, en un sistema de unión del tubo A al dispositivo de empalme, mediante la tuerca B, que desliza por el exterior del tubo y cuyo reborde interior C aprisiona al tubo contra la protuberancia D del cuerpo central E. Esta tuerca,

30. rosca en el interior del cuerpo central, logrando mantener en



18 NOV. 1971

5. éste fuertemente sujeto al tubo de conducción. Comprendiendo dicho dispositivo de empalme con carácter potestativo una obturación automática, que consta de un cuerpo central E, una válvula F, un tapón de válvula G, un manguito H, un resorte I y un macho de conexión J.

El funcionamiento e interacción de estos elementos es como sigue, estando el acoplamiento conexionado según la figura 1.

10. Siendo el sentido de desplazamiento del fluido según los vectores X-X, se observa un paso libre por haber sido desplazada la válvula F de su asiento por el extremo del macho de conexión J. Este se mantiene firmemente sujeto al cuerpo central E gracias al que el talón posterior del cono K, que retenido por las garras de cada tipo L y M, que intercaladas entre sí forman una corona de anclaje, ya que gracias

15. a la acción del resorte I, desplazan al manguito H hacia la derecha y su cono interior N se conjuga con el exterior de las garras, no permitiendo que por elasticidad éstas se abran y puedan escaparse, debido a la presión del fluido, el macho

20. de conexión J. La estanqueidad entre este macho y el cuerpo central queda resuelta por la acción de la junta tórica Ñ.

Para desconectar el conjunto basta desplazar el manguito H, hacia la izquierda, y tirar ligeramente hacia la derecha del macho de conexión J, para que, habiendo perdido

25. contacto el cono N con las garras, estas se abran por elasticidad y se desconecte el empalme. En esta operación el no presionar el nervio central O del macho de conexión, contra la cola cilíndrica de la de la válvula F, esta debido a la presión del fluido, avanza hasta entrar en contacto con su

30. asiento por lo que se interrumpe el paso, quedando el empal-



me cerrado y completamente estanco.

En contrario para conectar, se introduce el macho de conexión dentro de las garras, que por elasticidad se abren y lo aprisionan debido a la presión del cono del manguito H.

5.

Para evitar que la válvula no quede bien posicionada, ésta que es de forma esférica, tiene cuatro apéndices cilíndricos que limitan su carrera y asientan de forma plana en el reborde anular que forma el tapón G dentro del tubo del cuerpo central E.

10.

El modelo, dentro de su esencialidad, puede ser llevado a la práctica en otras formas de realización que difieran en detalle de la indicada a título de ejemplo en la descripción, y a las cuales alcanzará igualmente la protección que se recaba. Podrá, pues, construirse en cualquier forma y tamaño, con los materiales más adecuados, por quedar todo ello comprendido en el espíritu de las reivindicaciones.

15.

= . =

20.

N O T A

Descrito el objeto y utilidad de la presente invención, lo que se declara como no divulgado ni practicado en España, comprende las siguientes reivindicaciones:

25.

1ª.- Empalme para mangueras, caracterizado esencialmente por el hecho de comprender: un sistema de acople del dispositivo de empalme a una manguera, cuyo sistema de acople está conformado por una tuerca con cuello provisto de rosca exterior y reborde en su extremo libre para apretar al tubo a una protuberancia existente en el cuerpo central

30.



del dispositivo, porque dicho dispositivo de empalme está integrado potestativamente por una válvula a alojar en el interior del tubo; un cuerpo central o cuerpo de válvula; un tapón de válvula; un manguito de acople a dicho cuerpo de válvula; unos resortes de recuperación integrados al manguito y una pieza macho de conexión donde se fija el otro tubo que se trata de empalmar, y cuya prolongación efectúa la apertura de la válvula potestativa, y porque el antedicho cuerpo de válvula presenta en su extremo opuesto a la situación de la válvula potestativa, una corona de anclaje formada por unos elementos de garras, y además porque dicha corona de anclaje es apta para retener al antedicho macho de conexión, para lo cual este presenta un talón circular el cual es retenido por las garras, y por presentar el referido manguito un cono interior que se conjuga con las garras, impidiendo el desplazamiento de estas ya que gracias al resorte existente en el manguito este es desplazado para efectuar su función de cierre.

2ª.- Empalme para mangueras.

Según se describe y reivindica en la presente memoria descriptiva que consta de cinco hojas foliadas y escritas a máquina por una sola de sus caras, acompañadas de los dibujos reglamentarios.

Madrid, a 18 NOV. 1971

p. a. VALE ISERN  
p. p.

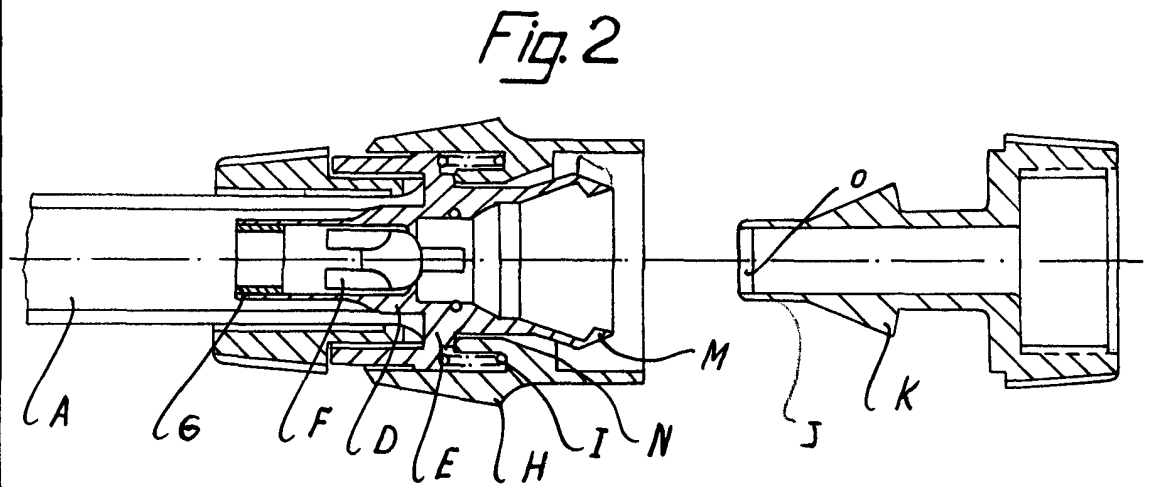
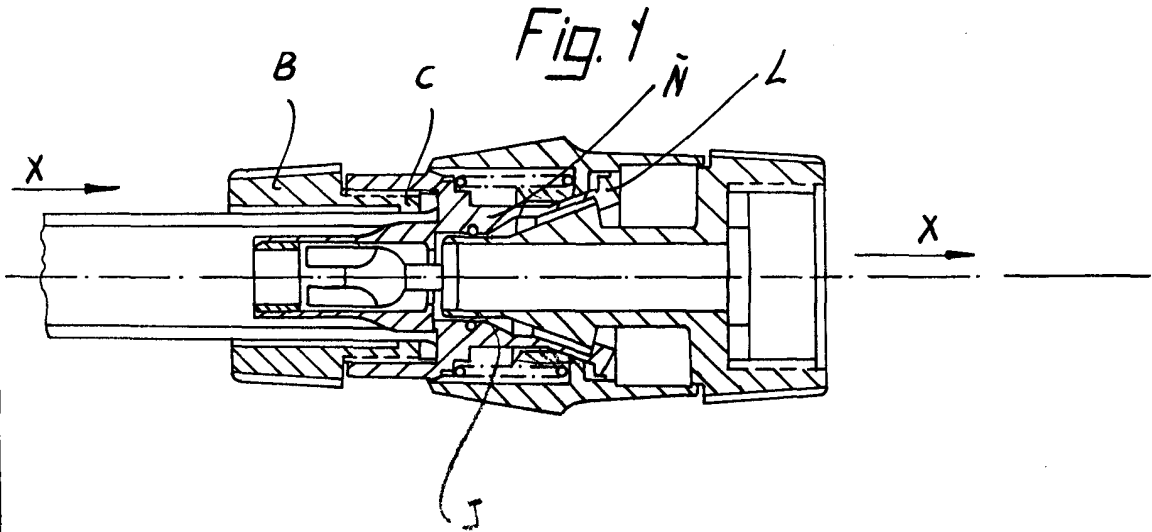

Madrid, p.a.