

10-1-73



174325

174325

SECCION TECNICA

CLASIFICACION

CLASE A63 G03

SUBCLASE H B

EXPEDIENTE: MODELO DE UTILIDAD

Titular: D. HELENIO CASES NOLLA

Nacionalidad: Española

Domicilio: VALENCIA - Avda. Barón de Cárcer, 34

Objeto: JUEGO PEDAGOGICO-RECREATIVO PARA FOTOGRAFIA

Prioridad:

MEMORIA DESCRIPTIVA

5 A lo largo de la presente Memoria Descriptiva se dan a conocer las características esenciales y distintivas de un juego pedagógico-recreativo para fotografía, por cuyas evidentes cualidades de todo tipo se solicita, a favor del titular del expediente, el privilegio de exclusividad concedido por la vigente Ley de la Propiedad Industrial.

10 Se trata de un conjunto de utensilios destinados a los niños con objeto de aficionarles al arte fotográfico. Todos estos utensilios, cámara fotográfica, cubetas, portachasis y caja (cuarto oscuro), presentan



15

una gran sencillez en su estructura, así como una adecuada solidez, puesto que van destinados a niños. Algunas partes de estos utensilios presentan sus caras cubiertas con cristales o plástico rojo intenso, pero transparente, a fin de que puedan observar el proceso seguido desde la toma de la fotografía pasando por la impresión del cliché, y concluyendo con el revelado de la fotografía.

20

Todas estas operaciones las realiza el mismo niño, sin grandes complicaciones, en virtud de la misma sencillez de los distintos elementos componentes del juego, con lo que llega a conocer y dominar eficientemente el secreto de la fotografía.

25

Para ilustrar adecuadamente la naturaleza y características de nuestro Modelo de utilidad, hemos considerado interesante la aportación del plano adjunto, en el que se recogen distintos aspectos de su naturaleza, aunque es necesario destacar que deben ser considerados en su más amplio sentido y en ningún caso como límite del alcance del expediente.

30

35

La figura 1ª del plano nos muestra una perspectiva de la máquina fotográfica preparada para el juego. La figura 2ª corresponde a una sección transversal de la máquina en la que aparece representado el portachasis sometido a la acción de un foco luminoso. La figura 3ª es otra sección de la máquina fotográfica, dispuesta para el disparo de una fotografía, según el procedimiento primitivo de tiempo de exposición, destapando el objetivo. La figura 4ª corresponde al momento en

40



45 que el portachasis es sometido a la acción de los líquidos reveladores o fijadores en el interior de una de las cubetas preparadas al efecto. La figura 5ª es la representación, en perspectiva, de una de dichas cubetas, con su frontis rojo intenso transparente. Finalmente, en la figura 6ª se representa, también en perspectiva, la caja (cuarto oscuro), en la que en su parte superior dispone de un cristal rojo intenso transparente, que deja ver su interior.

50 Concretando nuestra descripción al contenido de las precitadas figuras, aparece señalada con -1- la cámara fotográfica, en cuyo frontis se ha colocado en forma desvinculable, gracias al marco -2-, dotado de oportunas guías, el objetivo -3-, con su caperuza de protección -4-. En la parte posterior y superior de la
55 caja de la máquina fotográfica, se aprecia una ranura -5-, por la que penetrará el chasis -6- portador del cliché. Pero antes de que se produzca esta introducción el portachasis -7- ha sido fijado, mediante su
60 peana -8- sobre las guías -9- previstas a los lados de la ranura -5-, de manera que el chasis -6- permanece, cargado con su cliché, en el interior del portachasis -7-, evitando que a aquel le afecte la luz. Una vez
65 montado el portachasis sobre las guías -9-, es empujado el chasis -6- hacia el interior de la máquina y, des-
tapando durante breves instantes el objetivo -3-, es impresionado el cliché con la imagen del objeto situado previamente ante el objetivo.

Para que el encuadre del objeto, persona o



en la cubeta.

100

Dicha cubeta -14- está constituida por un cuerpo paralelepípedo cuyo frontal -17- está formado por un cristal rojo intenso pero transparente, en el que se ha marcado el nivel -18- del líquido revelador, para facilitar la tarea del niño. A través de dicho cristal el niño sigue la función de revelado, pudiendo determinar exactamente el momento de la extracción del negativo o positivo, que, siempre en el portachasis y por el mismo procedimiento ya descrito, será introducido en una segunda cubeta y sometido a la acción del fijador. En consecuencia, todo el proceso de creación de una fotografía ha sido perfectamente seguido por el niño, despertando en él la curiosidad y el interés por dominar el fenómeno producido.

105

110

115

120

125

Para la realización de todas las operaciones de montaje del cliché, y aplicación del papel fotográfico, montaje en el portachasis y todas aquellas en que los materiales puedan ser afectados por la luz, el juego se completa con una caja (cuarto oscuro) -19-, constituida por un cajón cuya tapa -20- es un cristal rojo intenso pero transparente, de forma y manera que el niño usuario realiza estas operaciones en su interior. El frontis de la caja (cuarto oscuro) dispone de dos aberturas -21-, en la que se solidarizan sendos manguitos negros, por los que el niño introduce sus manos en el interior, sin posibilidad de que pueda pasar la luz.

Suficientemente descrita la naturaleza de nuestro Modelo de Utilidad, sólo nos resta manifestar que



130 serán variables las circunstancias de materiales, tama-
ños y formas de sus diferentes partes, siempre y cuando
no se vea alterada su esencialidad, contenida en la si-
guiente

N O T A
= = = =

Los puntos que se reivindican en el presente
Modelo de Utilidad, son:

135 1º.- Juego pedagógico-recreativo para fotogra-
fía, caracterizado por constar de una cámara fotográfi-
ca simple, constituida por un cajón provisto de objeti-
vo desvinculable y de una ranura superior por la que
penetra el chasis portador del cliché procedente de un
140 portachasis montado en las guías que circundan a la ra-
nura, cuyo cliché es impresionado al quitar durante bre-
ves instantes la caperuza que cubre al objetivo, habiénd-
dose determinado previamente el enfoque correcto de la
máquina mediante la introducción, por la misma ranura,
145 de una placa transparente que permita al niño usuario la
materialización del enfoque.

150 2º.- Juego pedagógico-recreativo para fotogra-
fía, caracterizado porque sobre el mismo chasis se apli-
ca un papel fotográfico virgen, junto con el cliché ne-
gativo (que puede ser obtenido con el mismo papel foto-
gráfico), que son nuevamente introducidos, por el mismo
procedimiento del portachasis, en la cámara fotográfica
para sufrir la acción de un foco luminoso montado en
lugar del objetivo, cuya misión es la de impresionar el
155 positivo por sistema de contacto, después de lo cual és-
te se introduce, siempre utilizando el portachasis, en



160

una cubeta formada por un cuerpo paralelepípedo de paredes rojo intenso pero transparente, donde se produce el revelado que es seguido perfectamente por el niño, completándose la fotografía con el pase del papel fotográfico, a una segunda cubeta, de las mismas características, donde se produce el fijado, disponiendo, tanto una como la otra, de niveles que indican la proporción de líquido y agua.

165

3º.- Juego pedagógico-recreativo para fotografía, caracterizado porque para realizar todas las operaciones con los clichés, papeles fotográficos y portafotografía, el niño dispone de un cuarto oscuro constituido por un cajón con su tapa superior de cristal o plástico rojo intenso pero transparente, en cuyo interior realiza dichas operaciones, introduciendo sus manos por sendas aberturas frontales dotadas de manguitos negros que impiden el paso de la luz. Y

170

175

4º.- "JUEGO PEDAGOGICO-RECREATIVO PARA FOTOGRAFIA, de conformidad en un todo en lo esencial y fines industriales a lo descrito en la precedente Memoria Descriptiva y gráficamente representado en las figuras del plano adjunto para su mejor comprensión.

174325



- 8 -

Esta Memoria consta de OCHO hojas, escritas o mecanografiadas por una sola cara y a doble espacio en 178 líneas.

Valencia, a 13 de Noviembre de 1971

Por autorización del interesado.

J. Le Tallez

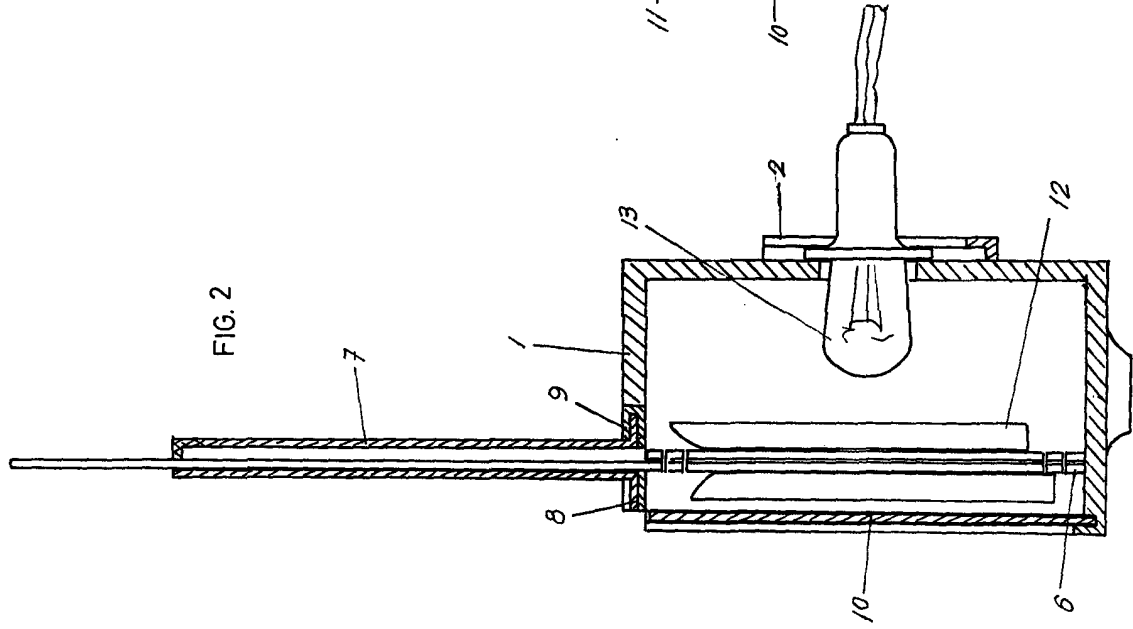
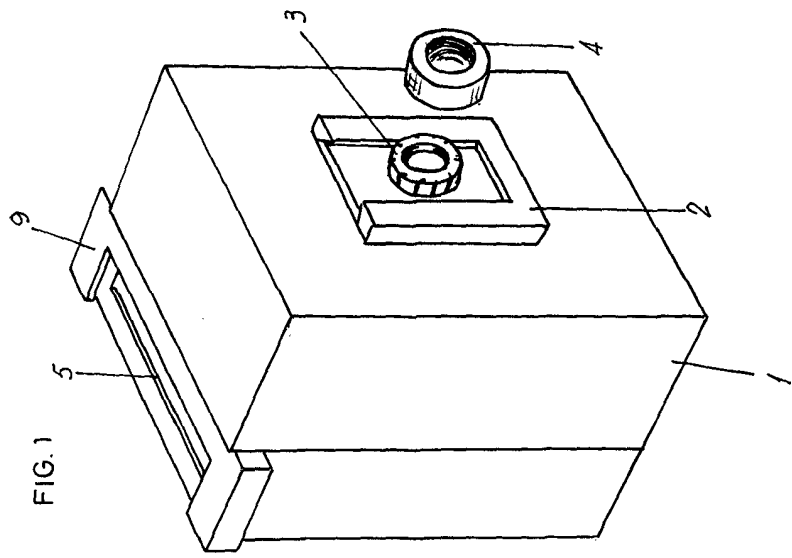

FIG. 2

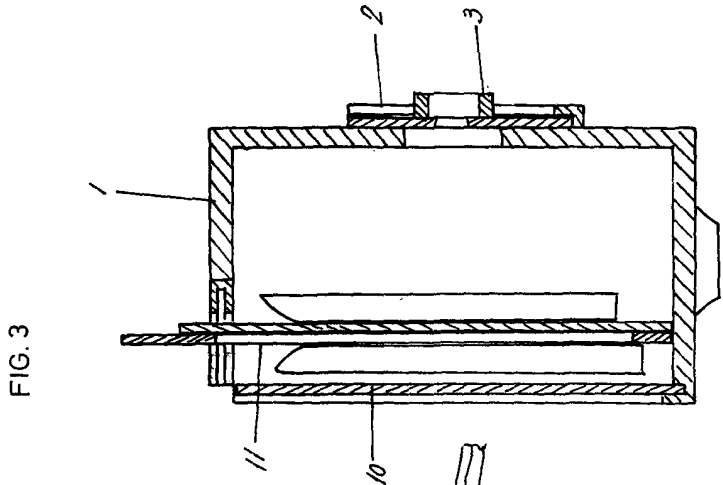

FIG. 3

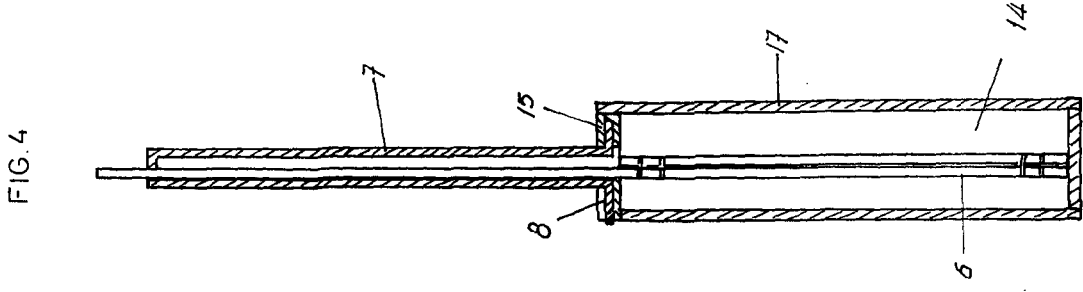

FIG. 4



FIG. 2

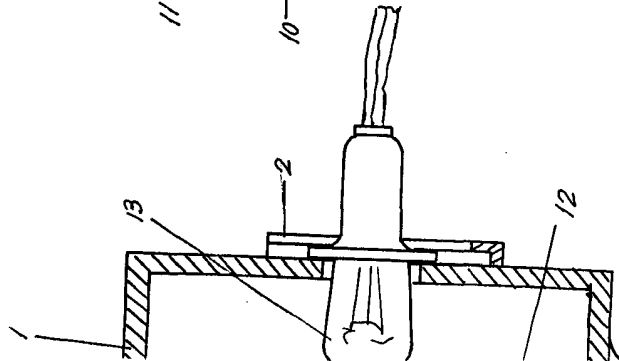

FIG. 3

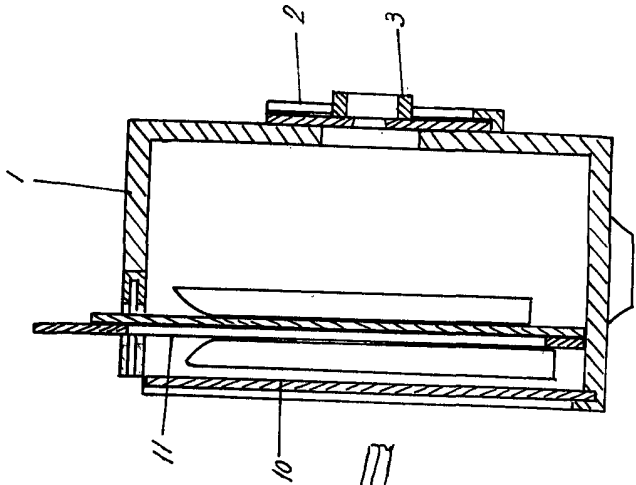

FIG. 4

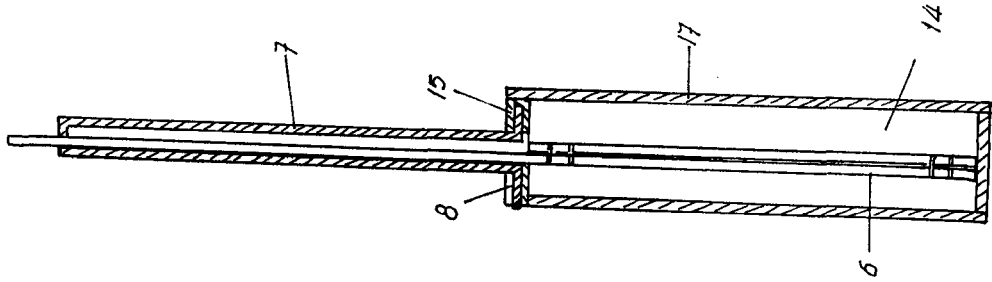

FIG. 5

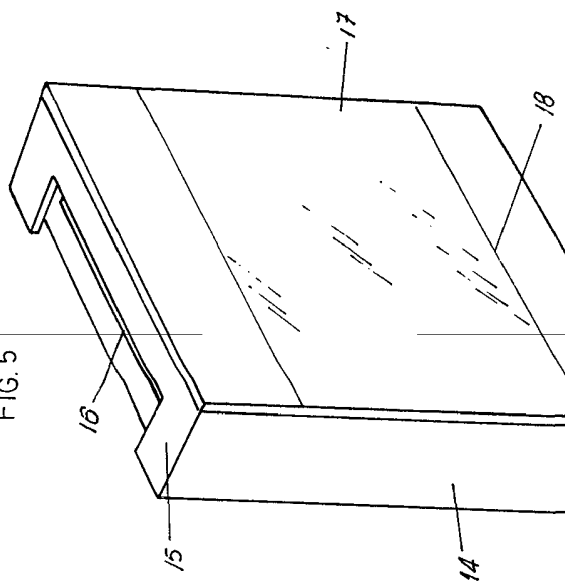
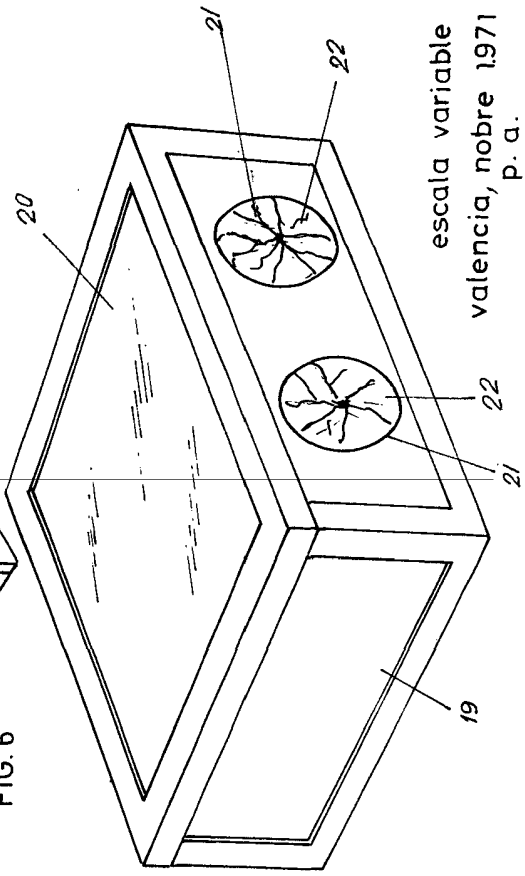

FIG. 6



escala variable
valencia, nobre 1971
p. a.