

22.9.73

174310

174310 17 NOV



REGISTRADO	_____
CLASIFICACION	_____
_____	A 45
_____	C

MEMORIA DESCRIPTIVA

=====

Correspondiente a la solicitud de registro de un Modelo de Utilidad que, por veinte años se solicita para España, a favor de la entidad SUFFLO, S.A., de nacionalidad jurídica española, domiciliada en Zaragoza, Camino del Vado, s/n - - - - -

p o r

" BOLSA PARA LABORES "

=====

El objeto de la presente protección está relacionado con la fabricación de una bolsa doméstica, del tipo llamado de labores, cuya construcción está diseñada con el fin de poder ser fabricada con materiales plásticos apropiados, normalmente láminas suavemente rígidas que determinan paredes complejas y por lo general planchas decoradas por una o dos caras, provistas o no de una tercera interior rigidizante interpuesta entre las dos primeras, quedando solidarizadas dichas planchas entre sí por medio de cosidos ornamentales o simples líneas de termosoldado.

5
10

Para mayor claridad, esta descripción es acompañada de una ho

174310

17



ja de dibujos, en la que aparece representado uno de los posibles ejemplos de realización en la práctica del objeto reivindicado, a modo de simple enunciación y por consiguiente sin caracter limitativo de clase alguna.

5 En dichos dibujos, la Figura 1 es una perspectiva de un conjunto correspondiente a una bolsa provista de asas construida con arreglo a lo reivindicado; mientras que en la Figura 2 se muestra una sección transversal según un plano vertical coincidente con la línea media de una cualquiera de las dos componentes principales de la bolsa.

10

De acuerdo con lo representado en dichos dibujos y con la numeración convencional empleada para identificar los puntos y elementos principales de la construcción que se preconiza, a continuación se irán exponiendo las características del objeto y aspectos esenciales de la reivindicación.

15

Se trata, conforme se indica en el enunciado, de una bolsa para labores constituida básicamente por dos planos principales, uno frontal o delantero -1- y otro trasero -2- gemelo del anterior.

En uno o en los dos planos acabados de citar, ha sido prevista una abertura horizontal cerrada con una cremallera -3- a fin de determinar un compartimento exterior de cómodo acceso para la usuaria.

20

Estos planos -1- y -2- se encuentran relacionados entre sí a través de una banda perimetral -4- de igual naturaleza que los primeros, cuya banda determina un fuelle que proporciona a la bolsa una capacidad variable en la misma.

25

Los elementos -1- y -2- están dotados de un reborde -5- constituido por un vivo destinado a ocultar el cosido o termosoldado de estos planos y su fuelle intermedio.

El citado vivo se extiende a lo largo de todo el contorno de los planos -1- y -2-, a excepción de la zona central superior de los

30

204173

174310 17



mismos, en la cual ha sido arbitrado un dobléz -6- cuya misión es servir de medio retentor de las asas -7- de que está provista la bolsa

Una vez descrito con suficiente amplitud para su puesta en práctica, se hace la salvedad de que los detalles accidentales del objeto- forma, dimensionado y materiales o procedimiento de fabricación- podrán ser variados dentro de la esencialidad inalterada que queda resumida en la siguiente

N O T A

EN RESUMEN: el presente Modelo de Utilidad que por veinte años se solicita para España, ha de recaer sobre las siguientes reivindicaciones:

1ª.- BOLSA PARA LABORES, caracterizada esencialmente por estar constituida por dos planos, simples o complejos, de material plástico apropiado, los cuales están relacionados entre sí a través de una banda intermedia que determina un fuelle; hallándose uno de ellos, o los dos, provisto de una abertura cerrada con cremallera en su cara externa; con la particularidad de que los citados planos están provistos a lo largo de su contorno de un vivo, a excepción de una zona central superior, la cual experimenta un dobléz que sirve de medio retentor a las asas de la bolsa.

2ª.- Por último se reivindica como objeto sobre el que ha de recaer el presente Modelo de Utilidad que por veinte años se solicita registrar para España, - - - - -

p o r

" BOLSA PARA LABORES "

Todo conforme queda expresado en la presente Memoria Descriptiva que consta de tres hojas foliadas y escritas a máquina por una sola cara y planos que se acompañan.

Madrid, 7 NOV. 1971

P.A.,
PEDRO DELA MANA
P.P.

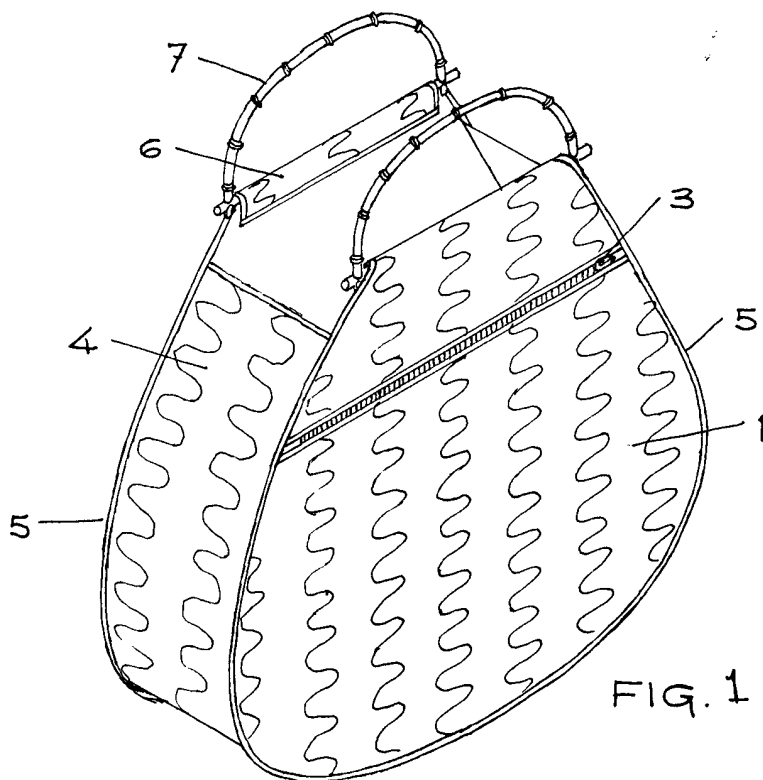

FIG. 1

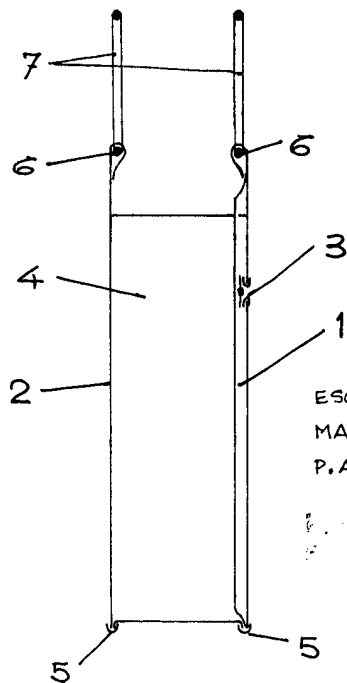

FIG. 2

ESCALA VARIABLE.
MADRID,
P.A.,