

174270



174270

- 1 -

MEMORIA DESCRIPTIVA

que se acompaña

a la solicitud de

una PATENTE DE INVENCION, por veinte años en España

a favor de

DON LORENZO TELLERIA ITURRICASTILLO, residente en EIBAR  
(Guipúzcoa).

por

"APARATO PARA PRECINTAR CON ALAMBRE TODA CLASE DE FARDOS,  
CAJAS, PAQUETES Y ANALOGOS".

Inventor: Don Lorenzo Tellería Iturricastillo, de nacionali-  
dad española.

-----oOo-----



La invención a que se refiere la presente memoria, consiste en un aparato destinado a precintar toda clase de fardos, cajas, paquetes y análogos, mediante una tira de alambre.

5. El objeto de la presente invención se relaciona con un aparato destinado a precintar toda clase de fardos, cajas, paquetes y análogos, mediante una tira de alambre.

10. El citado aparato es un extremo manejable y permite que se precinte cualquier bulto en un instante, haciendo imposible un desatado del alambre, por cuanto que antes de cortarse éste por un filo adecuado, el alambre ha dado varias vueltas sobre sí mismo en forma de nudo no desplegable.

15. En los dibujos adjuntos figura 1 a 7 se ilustra el objeto de la presente invención, presentado:

La fig. 1 una vista en perspectiva del aparato con la posición detallada al efectuarse la operación de precintar.

20. La fig. 2 es una vista lateral viéndose los movimientos de las manillas 2-9 de la rueda dentada 10, muescas 11 y de su prómologo 33.

La fig. 3 presenta una sección longitudinal del aparato en la que se aprecia los encajes o ajustes de las piezas generales.

25. La fig. 4 ilustra la acción de la palanca 2 y del tren de engranajes 3-15-16-14.

La fig. 5 representa el movimiento que ejecuta la palanca 2 y su efecto sobre las piezas 23-25 para cortar el alambre.

30. La fig. 6 es una vista de sección longitudinal apreciándose se la acción del sinfín 8 sobre la cremallera y el modo de sujeción de las piezas 2-3-4-8-9-10-11, y

La fig. 7 caracteriza el trabajo que ejecuta el aparato

La fig. 7 caracteriza el trabajo que ejecuta el aparato



en conjunto.

35.

El aparato de preciar con alambre se compone de un armazón 1 que presenta dos portadas (a), en las cuales se ajusta la manilla 2 y la rueda dentada 3; esta rueda dentada 3, presenta un hueco en forma de corona concéntrica (b) que abarca un sector de la superficie; la manilla 2 presenta un saliente (c) en el que se ajusta la pieza 4, mediante sujección del tornillo 5; también la manilla 2 presenta dos bordes achaflanados (d) y (e); estas piezas 2 y 3 se hallan endosadas por medio de un pasador o cilindro 6 y en él se halla ajustada una pieza cilíndrica 7 que forma con el eje 6 un conjunto de movimiento excéntrica esta corona cilíndrica 7 presenta una canal para chaveta con objeto de sujetar la rueda dentada 3.

40.

45.

En el extremo del pasador o eje 6, se halla ajustada una rueda sinfín 8 y por el otro extremo se halla ajustada la manilla 9, que tiene la forma de horquilla a cuyo interior se ajusta una rueda dentada 10, concéntrica al eje 6; en el extremo superior esta horquilla presenta ajustada una pieza 11, mediante un pasador (f); esta muesca 11 se introduce en los dientes de la rueda 10, por la acción del muelle espiral 12.

50.

55.

El conjunto de piezas 2-3-4-8-9-10, se hallan sujetas en un mismo eje de rotación 6 que atraviesa la pieza 1, que por un extremo se encaja en la pieza 8 y por el otro extremo se sujeta o atornilla con una tuerca 13.

60.

La pieza 1 presenta dos portadas (h) que hacen de cojinetes o apoyos de la rueda dentada 14, esta rueda presenta una canal (i); también esta rueda se halla en combinación con la rueda dentada 3, por medio de un tren de engranajes intermedios 15-16 estos engranajes o ruedas dentadas, se hallan sobre un mismo eje 17, ajustado al cuerpo de la pieza 1, formando el conjunto un tren de engranajes movido por la acción de la manilla 2.

65.

La pieza 1 presenta una canal en sentido longitudinal, en la que se ajusta la cremallera, que hace un movimiento de tras-



70.

lación, por la acción del sinfín 8; esta cremallera, en la parte inferior y en una canal que presenta en toda su longitud, lleva sujeto un muelle espiral 19 y por el otro extremo el muelle se halla contenido mediante un tornillo 20 a la pieza 1; la cremallera 18 en un extremo presenta la forma de escuadra, en la cual se atornilla una pieza 21, dentada para sujetar el alambre mediante el correspondiente giro alrededor del tornillo de sujeción 22.

75.

También se hallan sujetas a la pieza 1 dos piezas cortantes 23 similares y en cada extremo de los cojinetes (h) sujetas por los tornillos 24, que a su vez giran en estos tornillos o ejes; por los otros extremos de las piezas 23 se hallan combinadas por otras dos similares también 25 por medio de los tornillos 26, que al mismo tiempo puedan girar alrededor de éstos tornillos y los extremos de estas piezas 28 se hallan ajustados en la corona (b), por medio del pasador 27.

80.

El conjunto de las piezas 23-25, forma un juego de palancas, cuyos puntos de apoyo son los tornillos 24 y 26 y para mantenerlo en su posición natural, se le obliga mediante la acción del muelle 28, que obra sobre la cabeza de la pieza 23 o sea sobre el punto de apoyo 26, el muelle se halla sostenido al armazón 1 por medio de un tornillo 29 y de un suplemento 30.

85.

La pieza 23 presenta en un extremo un filo cortante (k), con objeto de cortar los extremos del alambre.

90.

Para sujeción de los extremos del alambre, además del que presenta la cremallera 18, lleva también el armazón 1 un suplemento 31 sujeto por medio de un tornillo 32, en el cual puede girar dicho suplemento.

95.

También el armazón 1 lleva sujeta una pieza 33 homóloga a la 11 y diametralmente opuesta a ésta y sostenida por medio de un tornillo 34.

Al operarse con la manilla 9, la rueda dentada 10 efec-



100.

túa un movimiento de rotación alrededor del eje 6, merced a la pieza 11, que, diente por diente, le obliga al movimiento. Como al mismo tiempo gira la rueda sinfín 8 y ésta se encuentra engranada a la cremallera 18, le obliga a la última en un movimiento de traslación, al mismo tiempo que estira el alambre, que se halla sujeto por los dos cabos, el uno al armazón 1 y el otro a la cremallera, graduando la tensión a voluntad.

105.

Una vez que se haya tensado el alambre, se opera con la manilla 2, que se halla combinada con los engranajes 3-14-15-16 y como el alambre se halla introducido en la canal de la rueda dentada 14, ésta se enrolla según muestra la fig. 7. En cuanto la manilla 2 haya hecho el recorrido total o sea la semicircunferencia, la pieza 4 tropieza con el juego de piezas 23-25 y le obliga a hacer un giro suficientemente graduado para que el filo 4 de las piezas 23, corte el alambre en los dos cabos a la medida conveniente, como se vé en la fig. 5.

110.

En cuanto haya cortado los dos extremos del alambre, y por la acción de la corona excéntrica 7, que se halla ajustada en el eje 6, la rueda sinfín 8 asciende o se libra de entre dientes de la cremallera 18; una vez libre de los dientes, la cremallera vuelve a su primitiva posición, mediante la acción de la fuerza del muelle espiral 15, como se vé en la fig. 6.

115.

Hecha la descripción precedente, es preciso añadir que los detalles de realización de la idea expuesta pueden variar sin que por ello cambie la esencia de la invención, que es la que se desprende de los párrafos que anteceden y lo que se reivindica en la siguiente

120.

Hecha la descripción precedente, es preciso añadir que los detalles de realización de la idea expuesta pueden variar sin que por ello cambie la esencia de la invención, que es la que se desprende de los párrafos que anteceden y lo que se reivindica en la siguiente

125.

#### NOTA

En resumen: la Patente de Invención que se solicita, recaerá sobre las reivindicaciones siguientes:

1ª.- Aparato para precintar con alambre toda clase de fardos, cajas, paquetes y análogos, caracterizado porque comprende

114210



130. un zócalo de metal con cremallera, muelle tensor y tornillo de sujeción del alambre, yendo montado sobre dicho zócalo un tren de engranajes corredizo, en unión de un sinfín, todo ello en combinación con una palanca y manilla respectivamente, cuyo sistema permite formar un nudo del alambre y cortar éste mediante graduación a voluntad de la tensión del mismo.
135. 2<sup>a</sup>.- Aparato para precintar con alambre toda clase de fardos, cajas, paquetes y análogos, según la reivindicación anterior caracterizado porque un extremo del alambre precintador se sujeta en el zócalo del aparato mediante una leva giratoria, a través de la cual se hace pasar el alambre, y siendo montada dicha leva en el zócalo, mediante un tornillo, de tal forma que el aprisionamiento del extremo del alambre sea automático, o sea tanto más apretado cuanto mayor sea la fuerza con que se tire del alambre.
140. 3<sup>a</sup>.- Aparato para precintar con alambre toda clase de fardos, cajas, paquetes y análogos, según las reivindicaciones anteriores, caracterizado porque el otro extremo del alambre precintador se sujeta, en el lado opuesto al lugar de la sujeción del primer extremo del alambre, en un brazo o escuadra de la cremallera corrediza, efectuándose la sujeción de este extremo del alambre mediante una leva excéntrica, giratoria alrededor de un tornillo de fijación y susceptible de ser apretada a mano.
145. 4<sup>a</sup>.- Aparato para precintar con alambre toda clase de fardos, cajas, paquetes y análogos según las reivindicaciones anteriores, caracterizado por ser sujeto el alambre precintador a una tensión previa, antes de que se efectua la unión de ambos extremos del mismo, graduándose esta tensión mediante una palanca a mano, giratoria, sensitiva y unida a un tornillo sinfín cuya rosca desplaza lateralmente una cremallera, corrediza en sentido transversal del aparato, y portadora de uno de los extremos del alambre.
150. 5<sup>a</sup>.- Aparato para precintar con alambre toda clase de far-
- 155.
- 160.



165.

dos, cajas, paquetes y análogos, según las reivindicaciones anteriores, caracterizado porque el tornillo sinfín es elevado y puesto fuera de contacto con la cremallera por medio de un casquillo excéntrico, una vez que el alambre esté retorcido y cortado, efectuándose la elevación del tornillo sinfín por el movimiento de la palanca de tender el alambre.

170.

6ª.- Aparato para precintar con alambre toda clase de fardos, cajas, paquetes y análogos, según las reivindicaciones anteriores, caracterizado porque entre el tornillo sinfín y la palanca de mando se intercala un trinquete con dos levas, una de arrastre y la otra de retención, con el fin de poder actuar repetidamente sobre el tornillo sinfín que hace desplazar lateralmente la cremallera para tender el alambre.

175.

7ª.- Aparato para precintar con alambre toda clase de fardos, cajas, paquetes y análogos según las reivindicaciones anteriores, caracterizado porque, la cremallera para la tensión del alambre precintador lleva un largo muelle espiral, fijado en un extremo del zócalo del aparato, sirviendo dicho muelle para hacer volver la cremallera de tensión a su posición inicial.

180.

8ª.- Aparato para precintar con alambre toda clase de fardos, cajas, paquetes y análogos según las reivindicaciones anteriores, caracterizado porque la unión de ambos extremos del alambre precintador se efectúa, entrelazando los mismos por torsión mediante una rueda dentada que lleva una ranura, paralela a su eje, por la cual se hacen pasar ambos extremos libres del alambre, los cuales quedan retorcidos entre sí al hacer girar dicha rueda dentada, lo que se realiza mediante una palanca a mano, especialmente prevista para este fin, y transmitiendo esta palanca su movimiento giratorio al engranaje retorcedor mediante un juego corriente de engranajes intermedios.

185.

190.

9ª.- Aparato para precintar con alambre toda clase de far-

17427U



195. dos, cajas, paquetes y análogos según las reivindicaciones anteriores, caracterizado porque los extremos del alambre precintador se cortan a la medida mínima posible, una vez unidos y retorcidos, efectuándose ese corte mediante dos cuchillas de acero dispuestas una en cada lado del engranaje retorcedor del alambre y quedando entre las dos cuchillas el largo justo del trecho retorcido a cortar, recibiendo las cuchillas su movimiento de corte, arrastradas por un tope previsto en el extremo articulado de la palanca retorcedora, preferentemente de tal modo que unos bulones, montados en unas palancas que llevan las cuchillas, se deslicen dentro de una ranura circular, de cierto ángulo que se practica dentro del extremo articulado de la palanca retorcedora, haciendo tope con los bulones de arrastre en el momento que la torsión de los extremos del alambre acabe de efectuarse, y cortando, por consiguiente, los dos extremos del mismo.
- 200.
- 205.
- 210.

10.- Se reivindica por último, como objeto sobre el que ha de recaer la Patente de Invención que se solicita "APARATO PARA PRECINTAR CON ALAMBRE TODA CLASE DE FARDOS, CAJAS, PAQUETES Y ANALOGOS".

215. Todo conforme queda descrito en la presente Memoria, que consta de ocho páginas escritas a máquina y dibujos que se acompañan.

Madrid, 11 de julio de 1.946.

ALFONSO UNGRIA.

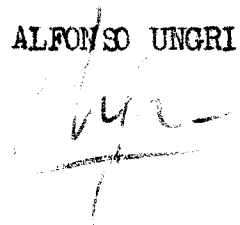

174270



Fig. 1

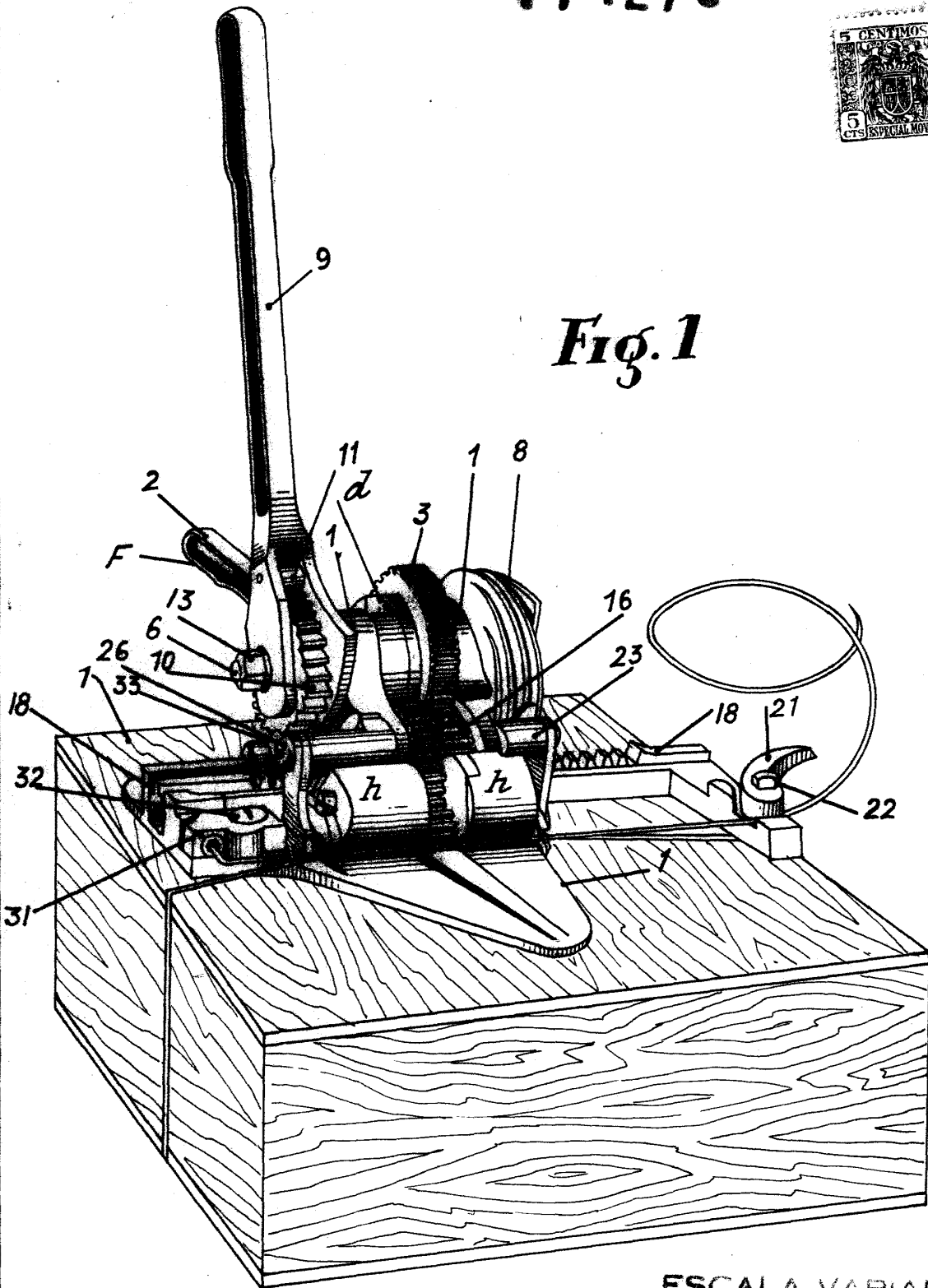

ESCALA VARIABLE  
MADRID, 11 DE Julio DE 1904  
ALFONSO UNGRÍA

114210



Fig. 2

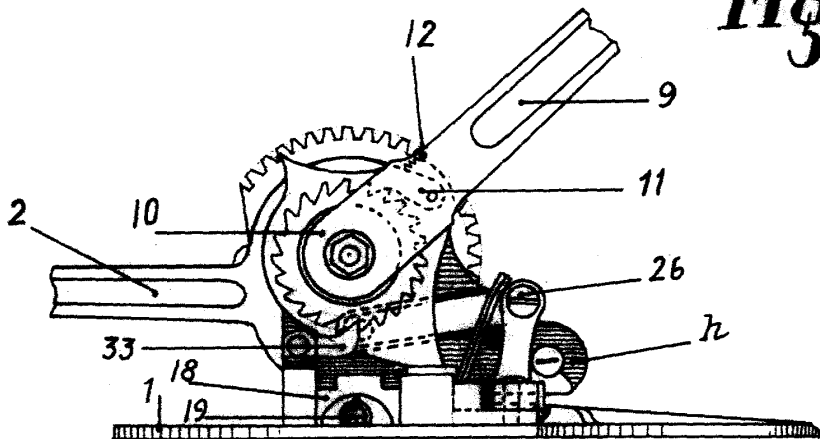
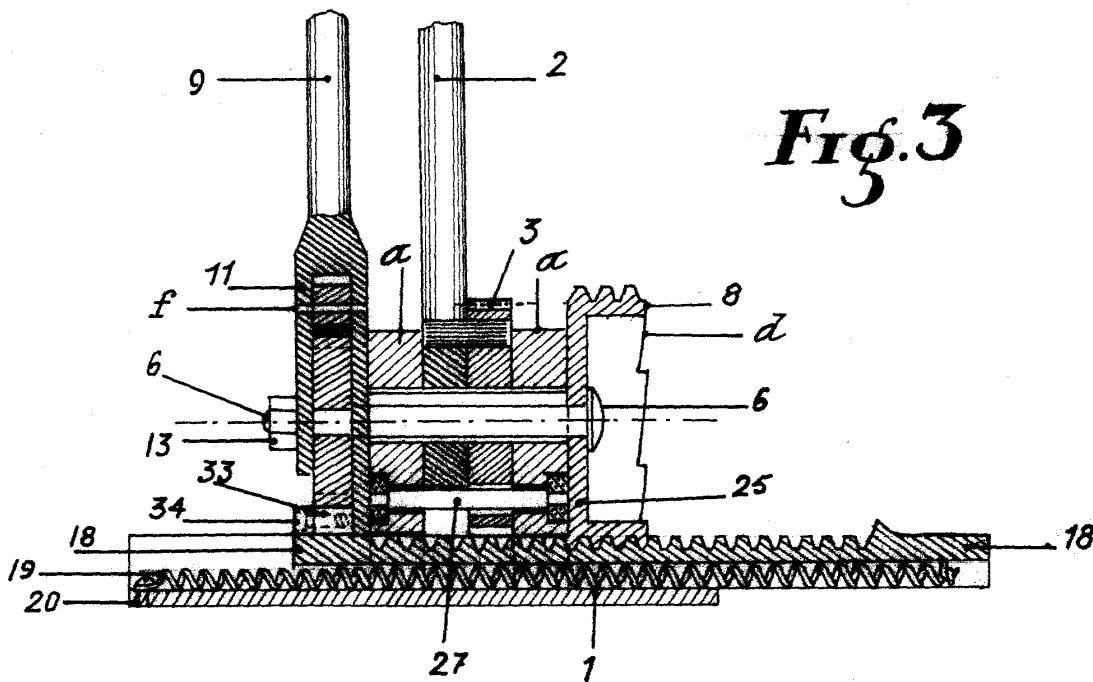

Fig. 3



ESCALA VARIABLE  
MADRID, 11 DE Julio DE 1946  
ALFONSO UNGRIG

174270



Fig 4

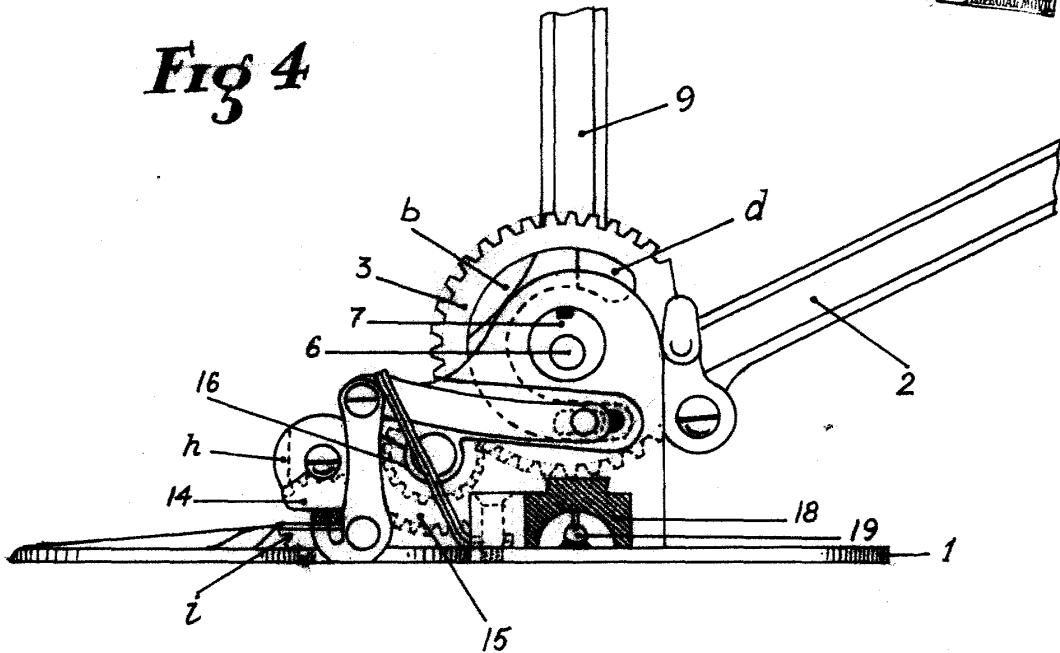
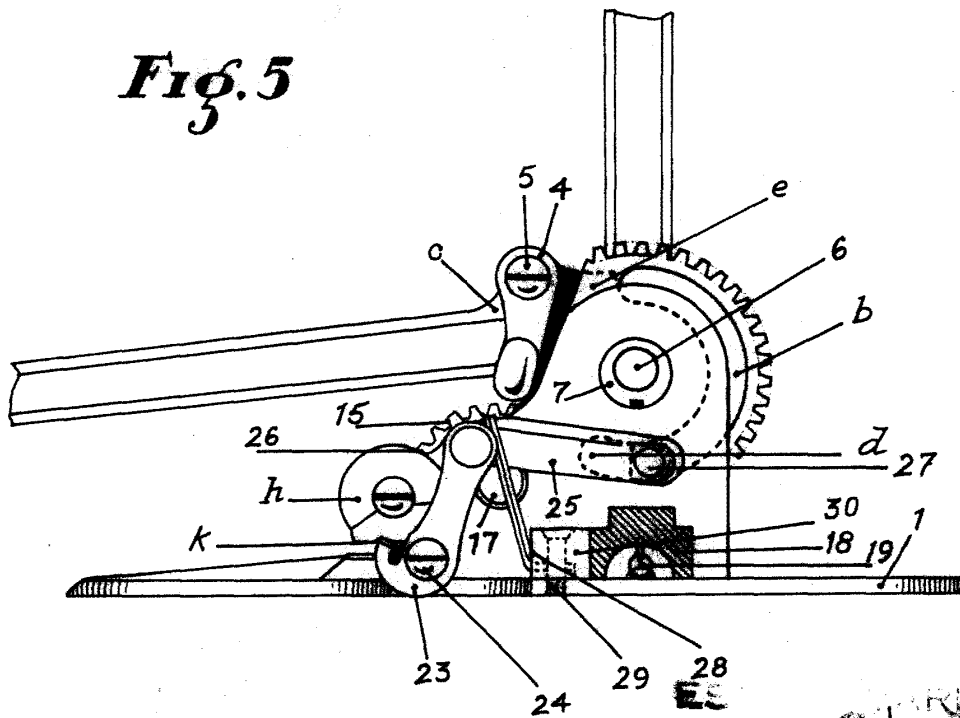

Fig. 5



ESPAÑA PATENTE DE INVENCION VARIABLE  
MADRID, 11 Julio DE 1906

D. Lencoso Zeltia

Playa 4

174270



Fig. 6

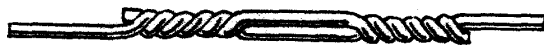
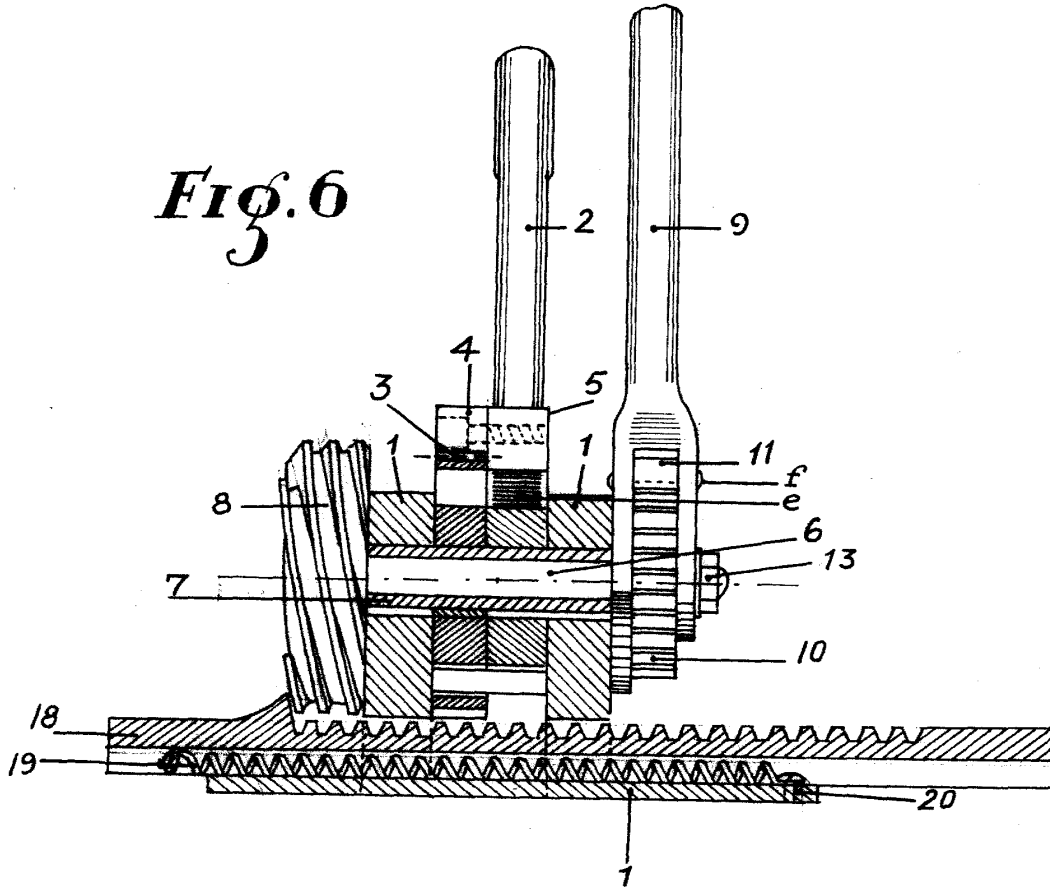

Fig. 7

MAR. 11

VARIABLE

Julio DE 46

INGRÍA

*[Handwritten signature]*