

114473

174267

174267



REGISTRO DE PATENTES
CLASE B 25
SUBCLASE C

D. Emilio Carrió Planas y D. Jaime Arboles González, ambos de nacionalidad española, establecidos en Sabadell (Provincia de Barcelona), Carretera de Prats nº 175, solicitan registrar un Modelo de Utilidad, por 20 años, para España y sus Provincias de Ultramar, que se refiere a: "ESTUCHE CON UTILES PARA FACILITAR EL AFIANZAMIENTO DE CLAVOS".

El objeto de la presente solicitud de Modelo de Utilidad lo constituye un estuche equipado con útiles para facilitar el afianzamiento de clavos roscados en tabiques duros, que viene a dar solución a todos los problemas que presentan los sistemas hasta ahora conocidos para hincar clavos en paramentos resistentes.

5

El estuche va equipado con un juego de tres punzones-cortafrios, de distintos diámetros, con los cuales se practica el orificio en cualquier pared, del grosor que sea, rellenándose dicho orificio con una masilla constituida por una mezcla de fibra de vidrio, amianto e yeso, despues de haber colocado el clavo en dicho agujero, dejándose secar luego, durante unos quince minutos, para que frague la masilla, con lo cual el clavo adquiere una solidez extraordinaria, que permite colgar del mismo pesos considerables.

10

El estuche se presenta en forma de caja plana, subdividida en compartimientos adecuados para contener, en uno de ellos, los tres punzones y en otro, contiguo a éste, se dispone un punzón espátula, que constituye el útil auxiliar con el cual se introduce y moldea la masilla o pasta adherente. Por último, en el propio estuche se ha previsto un tercer compartimiento longitudinal, en el que se almacena la citada mezcla adherente.

15

20

El conjunto del estuche va cubierto con una tapa de material plástico transparente.



174201

En el único dibujo que se acompaña y que constituye parte integrante de la presente memoria descriptiva, se ha representado, a título de ejemplo ilustrativo, pero no limitativo, una realización práctica del estuche equipado con útiles adecuados para facilitar el afianzamiento de clavos roscados, que constituye la base del Modelo que se registra.

Refiriéndonos concretamente a dicho dibujo, que muestra el estuche visto en perspectiva y con los útiles dispuestos en su interior, pasamos seguidamente a describir las particularidades de cada uno de dichos elementos.

El estuche está formado por una caja -1- de forma rectangular, de poca altura, fabricada preferentemente de material plástico, la cual presenta, en todo su reborde superior -2-, un nervio para recibir, convenientemente encajada, una tapa, no representada en el dibujo, que también es de material plástico, pero transparente.

La caja está subdividida en tres compartimientos, mediante un tabique longitudinal -3- y otros menores, en los cuales se disponen los diferentes útiles empleados para el afianzamiento de clavos roscados en tabiques duros.

El compartimiento mayor -4- presenta dos pequeños tabiques transversales y paralelos -5- -6-, para el apoyo de los punzones-cortafrios -8- -8'- -8''- y entre el tabique -6- y el ángulo correspondiente de la caja, queda formado otro alojamiento -7-, en el que se halla colocado el punzón-espátula -13-, empleado para pastar la mezcla adherente, e introducirla dentro del agujero, apretándola alrededor del clavo roscado que se desea fijar.

Los pequeños tabiques transversales y paralelos -5- -6- presentan unas muescas semicirculares -9- -9'- para sujetar la parte superior o mango de cada punzón y la prolongación cortante de los mismos.

Sobre el fondo de la caja -1- y en el interior del compartimiento -7- se han previsto otros dos pequeños salientes -10- y -11-, convenientemente dispuestos para sujetar el punzón espátula -13-, que se aloja en sendas hendiduras semicirculares -12- -12'-, practicadas en el canto de los referidos pequeños salientes -10- y -11-.

En el compartimiento longitudinal -14-, contiguo al alojamiento de los punzones, se almacena la mezcla adherente o cemento, que



60 se utiliza para afianzar el clavo roscado dentro del agujero previamente practicado mediante los citados punzones.

Los punzones -8- -8'- -8''- presentan un mango estriado o gra-
 65 filado para facilitar la operación de asirlo mientras se percute sobre su cabeza con un martillo, para practicar el agujero y a continuación de dicho mango los tres punzones presentan una prolongación cilíndrica, con tres estriás longitudinales cóncavas, en disposición triangular, que guardan entre sí el mismo ángulo, terminando dicha prolongación de aristas cortantes, en punta aguda.

Las referidas estriás están destinadas a favorecer la perforación de la pared, imprimiendo al mango del punzón un movimiento ro-
 70 tativo, mientras el usuario va percutiendo sobre la cabeza del mismo.

El punzón espátula -13- es cilíndrico y tiene forma angular, o curvada, de bordes romos, terminando en punta cónica muy prolon-
 75 gada. Dicha forma es adecuada para facilitar, mediante dicho útil, la penetración de la pasta adherente en el oficio practicado en la pared, e igualmente sirve para apretar dicha mezcla alrededor del clavo roscado, que previamente se ha introducido en el orificio practicado.

80 Se sobreentiende que la forma, dimensiones, clases de material, disposición y arreglo del conjunto de cada uno de los útiles contenidos en el estuche para facilitar el afianzamiento de clavos, mediante una mezcla adherente a base de fibra de vidrio, amianto y yeso, a que nos hemos referido en el transcurso de la presente memoria, podrán variar y sufrir todas las modificaciones y sustitu-
 85 ciones que se estimen pertinentes, con tal de que no se desvirtue la funcionalidad del conjunto.

El Modelo de Utilidad, por: "ESTUCHE CON UTILES PARA FACILITAR EL AFIANZAMIENTO DE CLAVOS", cuyo privilegio de explotación en Espa-
 90 ña y sus Provincias de Ultramar se solicita por un periodo de 20 años, deberá recaer sobre las particularidades que se concretan en las siguientes,

R E I V I N D I C A C I O N E S

1ª.- "ESTUCHE CON UTILES PARA FACILITAR EL AFIANZAMIENTO DE CLAVOS",
 95 caracterizado por el hecho de que consta de una caja de forma rectangular, de poca altura, que presenta, en todo su contorno, un



100

105

110

115

120

125

nervio superior para recibir una tapa de material transparente, estando subdividida dicha caja en tres compartimientos, mediante un tabique longitudinal y otros menores, en el mayor de los cuales se han previsto dos tabiques transversales paralelos para el apoyo de tres punzones-cortafrios y en el alojamiento contiguo se halla colocado un punzón-espátula, para pastar e introducir una mezcla adherente, compuesta de fibra de vidrio, amianto e yeso, en el agujero practicado con los punzones-cortafrios, previa colocación del clavo roscado que se desea fijar, hallándose almacenada dicha mezcla adherente en el tercer compartimiento longitudinal de la caja del estuche.

2ª.- "ESTUCHE CON UTILES PARA FACILITAR EL AFIANZAMIENTO DE CLAVOS", según la 1ª reivindicación, caracterizado por el hecho de que en el canto longitudinal de los tabiques transversales que sirven de apoyo para los punzones-cortafrios y en el de los pequeños salientes que sujetan el punzón-espátula, se han previsto unas muescas semicirculares, que aseguran el emplazamiento de dichos útiles.

3ª.- "ESTUCHE CON UTILES PARA FACILITAR EL AFIANZAMIENTO DE CLAVOS", según la 1ª reivindicación, caracterizado por el hecho de que los punzones-cortafrios presentan un mango estriado y a continuación una prolongación circular con tres estriás longitudinales cóncavas, que guardan entre sí un mismo ángulo y terminan en punta aguda.

4ª.- "ESTUCHE CON UTILES PARA FACILITAR EL AFIANZAMIENTO DE CLAVOS", según la 1ª reivindicación, caracterizado por el hecho de que el punzón-espátula es cilíndrico y tiene forma angular o curvada, de bordes romos, terminando en punta cónica muy prolongada, para facilitar la penetración y apretado de la pasta adherente alrededor del clavo a fijar.

5ª.- "ESTUCHE CON UTILES PARA FACILITAR EL AFIANZAMIENTO DE CLAVOS". Tal como se ha descrito y demostrado en el dibujo adjunto.

11473

- 5 - 174267.



Consta de cinco hojas foliadas y mecanografiadas por una sola cara.

6 NOV. 1971

Barcelona a

P.A. de D. Emilio Carrió Planas y

D. Jaime Arboles González

JUAN B. RENTERÍA

D. Emilio CARRIO Planas
D. Jaime ARBOLES Gonzalez

Hoja única

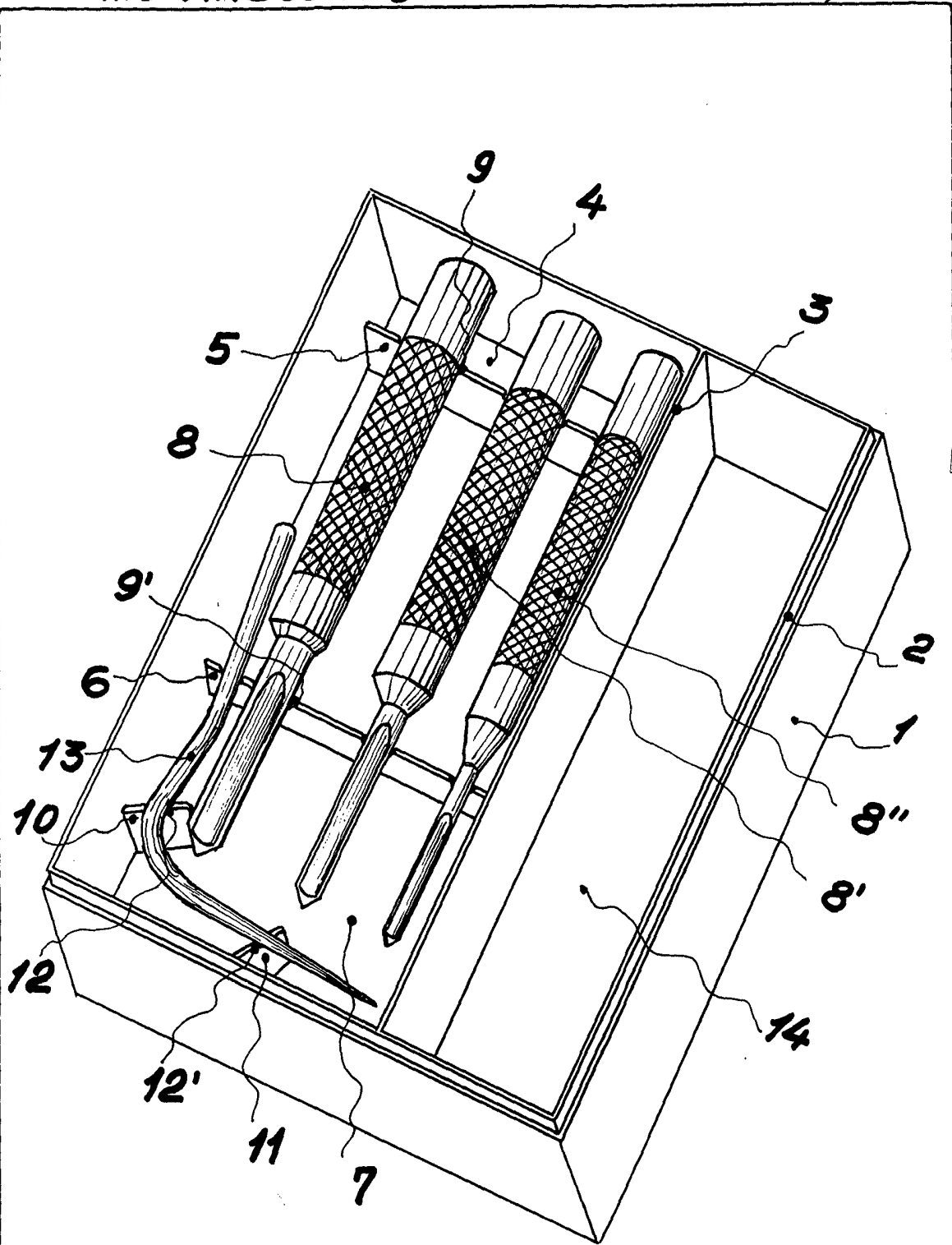

Barcelona 6 Junio del 1971
P.A. *[Signature]*
Juan B. Renter Ridaura

Escala variable